



PROMUSEUM
Une équipe à vos côtés au service des collections

EXPOSITION

Matériel et Équipement
pour Musées, Espaces
et Sites Culturels



CATALOGUE
#26

ExpoProtect.



EDITAG
ARTS

corporate friends®



KUBBO



BIENVENUE

DANS VOTRE CATALOGUE 2026 !



Juliette BOURDILLON
Présidente de Promuseum



Chères Clientes,
Chers Clients,

Exposer aujourd'hui, c'est concilier visibilité, conservation et responsabilité environnementale.

Les projets d'exposition mobilisent désormais des compétences multiples : conservation préventive, éclairage, scénographie, sécurité, réemploi et maîtrise des conditions climatiques. Promuseum accompagne conservateurs, maîtrises d'œuvre, régisseurs et éclairagistes avec une approche transversale, où l'exposition est pensée dès l'origine comme un environnement maîtrisé.

Au-delà des vitrines patrimoniales et des dispositifs scénographiques sur mesure, nous développons une offre de services complète : études climatiques, maintenance, accompagnement dans la durée et réponses concrètes aux enjeux réglementaires, notamment ceux liés au Décret Tertiaire.

Ce catalogue Exposition met en lumière cette double expertise exposition-conservation, ainsi que les innovations issues de notre R&D, conçues pour rendre les dispositifs plus sobres, évolutifs et durables. Il invite à découvrir Promuseum dans toute son étendue : ingénierie, fabrication et services dédiés aux projets culturels contemporains.

À très bientôt,

Juliette BOURDILLON

UN SAVOIR-FAIRE UNIQUE



Notre Expertise

- / Bureau d'études
- / Conservation préventive
- / Vitrine patrimoniale
- / Aménagement des réserves
- / Équipe R&D

Nos Services

- / Étude climatique
- / Test d'étanchéité
- / Protection rapprochée des œuvres
- / Maintenance
- / Installation
- / Formation
- / Conditionnement sur mesure

Notre Compétence

- / Conseil et accompagnement dans vos projets
- / Rdv sur site, suivi personnalisé
- / Département appels d'offres
- / Organisation et process



Innovaparc / Parc Quatuor
1550, avenue de la Grande Halle, 78200 Buchelay - France
Tél. (+33) 01 30 33 99 30
commercial@promuseum.fr
—
www.promuseum-international.com



Promuseum est engagé dans une **démarche RSE forte** pour améliorer notre bilan carbone et réduire l'empreinte environnementale de nos fabrications



PROMUSEUM



L'Ingénierie BY PROMUSEUM

Une ingénierie globale, au service de l'exposition et de la conservation



FABRICATION SUR-MESURE : DE VOTRE BESOIN À SA RÉALISATION

Notre **Bureau d'Études** conçoit et décline l'ensemble de notre offre en version spécifique ou totalement personnalisée.



MAINTENANCE & DURABILITÉ : PROLONGER LA PERFORMANCE

Conception de matériels robustes, réparables et réutilisables.
Service de **maintenance** pour les matériels de contrôle hygrométrique.



AUDITS TECHNIQUES & CLIMATIQUES

Diagnostics complets de l'état de vos matériels.
Test d'**étanchéité** de vos vitrines.
Monitoring climatique.



RÉEMPLOI & RECYCLAGE

Gestion responsable des **filières de recyclages**.
Ré-adaptation et réemploi (www.promuseum-reemploi.com).



FINANCEMENT ADAPTÉ

En réponse aux contraintes budgétaires proposition de **location longue durée, financement adapté, commandes ouvertes**.
Possibilité de **mutualisation** pour bénéficier d'un tarif plus avantageux.



La Fabrication BY PROMUSEUM

Conçus par notre bureau d'étude, découvrir nos produits innovants élaborés pour vous avec nos experts



Arthelios®
ART UNIVERSAL REACTIVE ALARM SOLUTIONS

Solution globale de gestion des alarmes offrant une administration performante des enjeux environnementaux et de sécurité des biens culturels.



SCÉNOFLEX®

Un dispositif scénographique modulable de réemploi évolutif intégrant les exigences de conservation préventive. Comprend un programme de vitrines patrimoniales pour accueillir les biens culturels les plus sensibles.



ExpoProtect®

Les vitrines patrimoniales ExpoProtect vous proposent les techniques et les verres les plus innovants pour vos exigences en sécurité, esthétique, maniabilité et conservation préventive. Vitrines caractérisées au titre de la norme EN-15999-2. Se déclinent en sur-mesure.



KUBBO

Compatible avec tous les types de rails en J, le Kubbo® apporte une solution discrète et sécurisée pour vos accrochages par câble.



CLARIO

Vitrine conçue pour les expositions temporaires et/ou itinérantes. Modulable, facile à stocker, réutilisable, sécurisée et inerte, elle offre de nombreux avantages ainsi qu'un design épuré et intemporel.



www.culturlab.fr



CulturLab

Les Rencontres des professionnels des métiers de l'Exposition et de la Conservation

CulturLab, un moment dédié aux partages pour un dialogue constructif avec les différents métiers de notre secteur en partageant nos expertises et expériences pour créer un lieu de rencontre autour d'un territoire

Suivez-nous sur le blog **CulturLab** ou abonnez-vous à notre Newsletter pour être informé des lieux et dates des prochaines rencontres et recevoir votre invitation



CATALOGUE
#26

SOMMAIRE

Exposer

Espace d'exposition / P. 5 à 142

Accueillir

Accueil du public / P. 143 à 166

Mobilier boutique / P. 167 à 174

Conserver

Contrôle et sécurité / P. 175 à 198

BON DE COMMANDE P. 199

LEXIQUE ET NORMES DE CONSERVATION PRÉVENTIVE P. 198

FONCTIONNEMENT ÉCO PARTICIPATION P. 198

INDEX P. 201 à 202

ESPACE D'EXPOSITION

Tout un univers pour la mise en valeur et la protection de vos collections



**Vitrine colonne
ExpoProtect**
page 13



**Spot magnétique
Corporate Friends®**
page 64



**Accrochage
Track&Slide®**
page 84



Panneau Novo
page 71

Vitrines d'exposition / page 7

Éclairage LED Corporate Friends® / page 52

Cimaises, grilles et panneaux d'exposition / page 69

Systèmes d'accrochage des œuvres / page 82

Cadres et passe-partout / page 102

Mannequins / page 108

Colonnes et capots / page 111

Chevalets et soclages transparents / page 113

Éclairage technique / page 131



PROMUSEUM

Les différents types de vitrines

Vitrines d'exposition classiques

Lignes Prestige / Harmonie / Éléance / Moderne



© Archives municipales et métropolitaines de Grenoble - AMMG



LES PLUS PRODUIT

- Hors poussière
- Sécurité classique
- Structure métal
- Livrées montées

Vitrines patrimoniales

Lignes ExpoProtect / Totale Vision / Top Expo



© Exposition Anatomie du Franquisme Musée de la Résistance Adrien Nowak



LES PLUS PRODUIT

- Inerte
- Étanche à l'air
- Haut niveau de sécurité
- Régulation hygrométrique active ou passive

Vitrines PMMA

Lignes Clario / Qube



LES PLUS PRODUIT

- Très haute transparence
- Haut niveau de sécurité
- Inerte

Vitrines sur mesure



© DRAC Occitanie Calvignac - Sainte-Cécile - Maxime Décausin



AIDE À LA RÉDACTION DU CAHIER DES CHARGES

Promuseum vous accompagne dans la qualification technique de vos besoins pour finaliser votre cahier des charges :

- Prise en compte de vos besoins
- Qualification de vos exigences en conservation préventive et en sécurisation des biens exposés
- Approche technique et budgétaire des réponses possibles
- Accompagnement logistique

Nos experts vitrines sont à votre écoute, n'hésitez pas à nous consulter.



LES PLUS PRODUIT

- Étanche à la poussière
- Inerte
- Sécurisée
- Régulation hygrométrique

La Ligne ExpoProtect

Conforme aux normes de conservation préventive

Ligne de vitrines alliant transparence, sobriété et conformité aux exigences actuelles en termes de sécurité et de conservation préventive. Grâce aux propriétés de son **verre feuilleté** et à sa serrure de sécurité type Abloy®, cette ligne de vitrines est parfaitement sécurisée (verre anti-effraction) et anti-UV pour une préservation des collections. Réalisée avec des **matériaux inertes** (verre et métal) elle est conforme aux exigences de la conservation préventive.

Un compartiment pour produit dessiccant et un éclairage LED sans dégagement d'UV sont également disponibles en option.

Existe en différents modèles pour toutes les collections : vitrine table, vitrine cloche, vitrine socle, vitrine colonne, vitrine armoire et vitrine murale.

Sur demande, réalisation sur mesure, **NOUS CONSULTER**.



CONNAITRE LES DIFFÉRENTS TYPES DE VERRES

LE VERRE FLOAT (ou verre plat) flotte sur l'étain et on obtient ainsi une surface égale et parfaitement lisse. La vitesse de refroidissement détermine l'épaisseur du verre et libère des surfaces polies.

LE VERRE FEUILLETÉ est un assemblage de plusieurs feuilles de verre et un ou plusieurs films de Butyral de polyvinyle (PVB) d'une épaisseur de 0,38 mm. Un verre 44.2 est l'assemblage de deux verres de 4 mm et de 2 films PVB. Ce type de verre présente de nombreux avantages en terme de conservation, les films intermédiaires garantissent une protection aux rayons UV et garantissant le maintien du verre en cas de bris de glace.

LE VERRE EXTRA-CLAIR : en y ajoutant divers produits lors de la fonte et en élevant la température, le traitement apporté à ce verre le rend plus transparent.

LE VERRE ULTRA-CLAIR : en abaissant la quantité de fer, le verre ainsi transformé devient totalement transparent.

LE VERRE ANTI-REFLET : grâce à un traitement de surface totalement invisible pour conserver la qualité du verre ultra-clair vos œuvres sont vues sans aucun reflet. Le verre se fait totalement oublier pour un effet vu à l'œil nu.

ExpoProtect.
 **PROMUSEUM**
 by archa



LEXIQUE



NORME XP X80-002 Cette norme définit les caractéristiques des vitrines permettant de garantir une bonne préservation des fonds patrimoniaux. Les vitrines se doivent d'être un espace sécurisé et offrir un espace clos limitant les échanges d'air et de composants avec l'espace extérieur. En cas de nécessité la vitrine est équipée d'un système de contrôle et de régulation hygrométrique. Les éclairages utilisés doivent être exempts d'UV.



NORME NF Z40-010 Cette norme définit les prescriptions de conservation des documents graphiques et photographiques dans le cadre d'une exposition. Elle définit notamment les matériaux à proscrire et les matériaux adaptés dans la fabrication des vitrines d'exposition.



NORME EN 15999-1 Cette norme définit les lignes directrices pour concevoir une vitrine apte à la protection des biens culturels qui y sont exposés (sûreté, conservation préventive, gestion des risques climatiques et des incendies) ainsi que les critères de maintenance et les critères environnementaux.



NORME EN 15999-2 Cette norme pose les caractéristiques techniques de qualification d'une vitrine : étanchéité à l'air, demi-vie hygrométrique, performance thermique, protection contre la pollution, résistance au vol, protection aux UV, résistance au feu, résistance aux projections d'eau.

Plus d'informations sur la norme EN 15999-2 page 198



© Promuseum

Vitrine table ExpoProtect

Disponible en 3 modèles et 3 finitions



Disponible en :

• **3 modèles** : pieds apparents, piètement en pont et socle plein.

• **3 finitions** vous sont proposées :

Qualité classique : verre feuilleté

44.2 ultra-clair, collage à 90°

Qualité supérieure : verre feuilleté

44.2 ultra-clair, collage à 45°

Qualité optimale : verre feuilleté

44.2 ultra-clair et anti-reflet, collage à 45°

Option conservation : vitrine étanche à l'air et équipée d'un compartiment pour produit dessiccant (trappe accessible par le dessous de la vitrine sauf modèle C où les parois sont amovibles à la ventouse). Capacité deux cassettes de ProSorb® ou Propadyn®).

Option éclairage : portique orientable Ø13 mm noir, disponible en deux modèles, **avec ou sans variation de la température de couleur.**

Sans variation de la température de couleur existe en blanc froid, blanc neutre ou blanc chaud (à préciser à la commande). Avec variation de couleur de blanc froid à blanc chaud.

Caractéristiques : vitrine et plancher en tôle laquée époxy haute résistance, coloris noir RAL 9005. Autre teinte RAL sur demande : **NOUS CONSULTER.** Vérins réglables pour annuler les aspérités du sol. Cloche dans ceinture métal avec verrouillage par clé de sécurité type Abloy®, monté sur vérins à gaz invisibles.

Dim. Hors tout : H 100 x L 120 x P 60 cm.

Hauteur d'exposition : 20 cm.

Toutes autres dimensions : **NOUS CONSULTER.**

PRODUIT PRÉSENTÉ AU SITEM 2015.



3 modèles vous sont proposés :

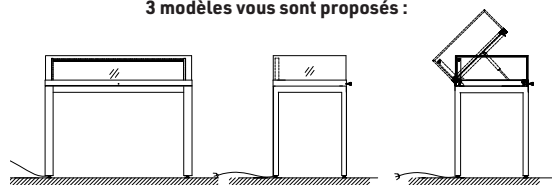

A : 4 pieds apparents

Dimensions : Hors tout : H 100 x L 120 x P 60 cm.

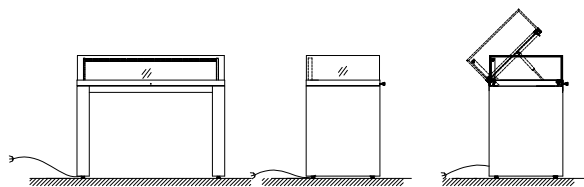

B : pieds en pont (U)

Dimensions : Hors tout : H 100 x L 120 x P 60 cm.

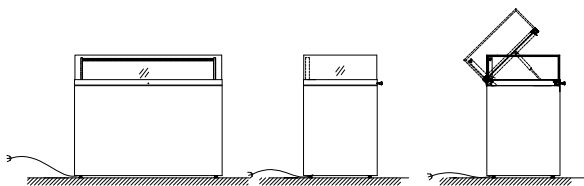

C : socle plein

Dimensions : Hors tout : H 100 x L 120 x P 60 cm.



VITRINE EXPOPROTECT

AE⁴

NIVEAU D'ÉTANCHÉITÉ AER compris entre 0,1 et 0,4 volume d'air/jour.

UV¹

RAYONNEMENT U.V. Rayonnement des U.V. inférieur à 1%.

DS¹

DÉMONTAGE conçue pour être partiellement démontable.

TS¹

TRANSPORT Peut être déplacée par le personnel à l'aide des outils spécifiés.

HH

DEMI-HYGROMÉTRIQUE Calcul de la demi-vie hygrométrique à partir de vos conditions climatiques **NOUS CONSULTER.**



**ZOOM
RÉALISATION**
Musée de l'Aurignacien



FABRICATION SUR MESURE

Nous recueillons vos prérequis afin de vous proposer une **vitrine sur mesure** répondant à vos attentes et spécificités : changement de dimensions, coloris au choix, mise sous alarme, intégration d'un contrôle hygrométrique actif,...

Le temps des études vous est gracieusement offert.

Nos experts vitrines sont à votre écoute, n'hésitez pas à nous consulter.

Référence	Désignation
Modèle 4 pieds apparents	
E1724004	Vitrine table ExpoProtect qualité classique
E1724002	Vitrine table ExpoProtect qualité supérieure
E1724003	Vitrine table ExpoProtect qualité optimale
Accessoires	
E1724901	Option compartiment pour produit dessiccant
E1724903	Option portique avec LED* gradables Ø13 mm
E1724904	Option portique Ø13 mm gradable en intensité et en colorimétrie

* Température de couleur à nous indiquer à la commande 2 700 K, 3 000 K ou 4 000 K (IRC 95)

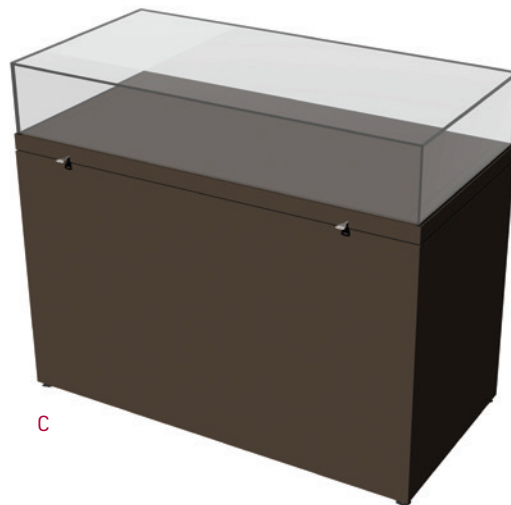

Référence	Désignation
Modèle pieds en U	
E1724013	Vitrine table ExpoProtect qualité classique
E1724011	Vitrine table ExpoProtect qualité supérieure
E1724012	Vitrine table ExpoProtect qualité optimale
Accessoires	
E1724901	Option compartiment pour produit dessiccant
E1724903	Option portique avec LED* gradables Ø13 mm
E1724904	Option portique Ø13 mm gradable en intensité et en colorimétrie

* Température de couleur à nous indiquer à la commande 2 700 K, 3 000 K ou 4 000 K (IRC 95)

Référence	Désignation
Modèle socle plein	
E1724023	Vitrine table ExpoProtect qualité classique
E1724021	Vitrine table ExpoProtect qualité supérieure
E1724022	Vitrine table ExpoProtect qualité optimale
Accessoires	
E1724901	Option compartiment pour produit dessiccant
E1724903	Option portique avec LED* gradables Ø13 mm
E1724904	Option portique Ø13 mm gradable en intensité et en colorimétrie

* Température de couleur à nous indiquer à la commande 2 700 K, 3 000 K ou 4 000 K (IRC 95)

Vitrine cloche ExpoProtect



VITRINE CLOCHE AVEC PORTE BATTANTE :

Ouverture par **porte battante** sur charnières invisibles pour un grand confort d'utilisation. Toit vitré pour éclairage indirect.

Caractéristiques : socle en tôle laquée époxy haute résistance, coloris noir RAL 9005. Autre teinte RAL sur demande. Ouverture de la vitrine grâce à une porte battante (ouverture à la française) munie d'un joint **silicone** pour l'étanchéité. Fermeture par serrure de sécurité type Abloy®. Vérins réglables pour annuler les aspérités du sol.

Dim. Hors tout : H 140 x L 40 x P 40 cm. / **Hauteur d'exposition** : 34 cm.

Toutes autres dimensions : **NOUS CONSULTER.**

Ref.	Désignation	Dim. en cm
E1726005	Vitrine qualité supérieure	H140 x 40 x 40
E1726006	Vitrine qualité optimale	H140 x 40 x 40

Accessoires

E1726901	Option compartiment pour produit dessiccant	40 x 40
E1310000	Ventouse à pompe, capacité 200 kg, Ø 20 cm	
E1729010	Option éclairage 4 spots sur tige*	

* Préciser la température de couleur choisie à la commande : blanc neutre ou blanc froid



ExpoProtect.



Musée des Beaux-Arts de Carcassonne - © Maxime Decarsin

VITRINE CLOCHE OUVERTURE PAR VENTOUSE :

Ouverture de la cloche à l'aide de 2 ventouses.

Caractéristiques : socle en tôle laquée époxy haute résistance, coloris noir RAL 9005. Autre teinte RAL sur demande. Cloche en verre verrouillée au socle à l'aide de 2 serrures de sécurité type Abloy®. Socle sur vérins réglables pour annuler les aspérités du sol. **Option éclairage** : 4 spots LED sur tige 2 W noir, réglable en hauteur entre 10 et 50 cm. Disponible en 3 000 K blanc chaud et 4 000 K blanc neutre, ouverture 20°, 35° ou 50°.

Disponible en deux modèles :

Dim. Hors tout : H 140 x L 40 x P 40 cm. / **Hauteur d'exposition** : 50 cm.

Dim. Hors tout : H 180 x L 50 x P 50 cm.

Hauteur d'exposition : 60 cm.

Toutes autres dimensions : **NOUS CONSULTER.**

Ref.	Désignation	Dim. en cm
E1727004	Vitrine qualité classique	H140 x 40 x 40
E1727002	Vitrine qualité supérieure	H140 x 40 x 40
E1727003	Vitrine qualité optimale	H140 x 40 x 40
E1727014	Vitrine qualité classique	H180 x 50 x 50
E1727011	Vitrine qualité supérieure	H180 x 50 x 50
E1727012	Vitrine qualité optimale	H180 x 50 x 50

Accessoires

E1726901	Compartiment produit dessiccant	40 x 40
E1726902	Compartiment produit dessiccant	50 x 50
E1310000	Ventouse 200 kg, Ø 20 cm	
E1729010	Option Eclairage 4 spots sur tige*	

* Préciser la température de couleur choisie à la commande : blanc neutre ou blanc froid

Vitrine socle ExpoProtect

Pour des objets de forme allongée ou pour présenter une série de petits objets, la vitrine socle est proposée en **trois finitions** :

Qualité classique : verre feuilleté 44.2 ultra-clair, collage à 90°

Qualité supérieure : verre feuilleté 44.2 ultra-clair, collage à 45°

Qualité optimale : verre feuilleté 44.2 ultra-clair et anti-reflet, collage à 45°

Ouverture de la cloche assistée par deux vérins à gaz pour un grand confort d'utilisation.

Éclairage : éclairage en portique ou sur tige : **NOUS CONSULTER**.

Caractéristiques : vitrine et plancher en tôle laquée époxy haute résistance, coloris noir RAL 9005. Autre teinte RAL sur demande. Cloche dans ceinture métal avec verrouillage par clé, montée sur vérins à gaz invisibles.

Laquage sur verre pour une finition parfaite. Vérins réglables pour annuler les aspérités du sol.

Dim. Hors tout : H 130 x L 80 x P 35 cm. / **Hauteur d'exposition** : 30 cm.

Toutes autres dimensions : **NOUS CONSULTER**.

Option conservation : vitrine étanche à l'air et équipée d'un tiroir pour produit dessiccant accessible par le socle (voir détail) sans ouverture de l'espace d'exposition (capacité deux cassettes de ProSorb® ou Propadyn®).

Référence	Désignation	Qualité
E1725004	Vitrine socle ExpoProtect	classique
E1725002	Vitrine socle ExpoProtect	supérieure
E1725003	Vitrine socle ExpoProtect	optimale
Accessoire		
E1725901	Option compartiment pour produit dessiccant	



**ZOOM
RÉALISATION**

Vitrine cloche verre incliné
NOUS CONSULTER



Joint hermétique

Option compartiment pour produit dessiccant

Détail compartiment pour produit dessiccant pour une vitrine socle

Ouverture de l'espace d'exposition en toute facilité grâce aux vérins à gaz



ExpoProtect.



Vitrine colonne ExpoProtect

Haute transparence
Inerte et étanche
Sécurisée



© Exposition Anatomie du Francisme
Musée de la Résistance de Toulouse - Adrien Nowak

Les vitrines colonnes ExpoProtect sont proposées en **deux finitions** :

Qualité supérieure : verre feuilleté 44.2 ultra-clair, collage à 45°

Qualité optimale : verre feuilleté 44.2 ultra-clair et anti-reflet, collage à 45°

Ouverture de la vitrine grâce à une **porte battante** (ouverture à la française) avec charnières invisibles munie d'un joint silicone pour l'étanchéité. Cette vitrine est équipée de 2 étagères réglables en hauteur et reposant sur des câbles suspendus. **Vitrine étanche à la poussière.**

Option conservation : vitrine étanche à l'air et équipée d'un tiroir pour produit dessiccant accessible par le socle, sans ouverture de l'espace d'exposition (capacité deux cassettes de ProSorb® ou Propadyn®).

Option fond de vitrine : pour varier vos scénographies panneau intérieur tôle amovible, teinte RAL au choix recto/verso.

Éclairage : en option éclairage par **spots LED** orientables 3 W (disponible en 3 000 K (blanc chaud) ou 4 000 K (blanc neutre) et en ouverture 15°, 30° ou 45°, à préciser à la commande) ou **toit éclairant complet gradable (dalle LED)** 120 LED/m, disponible en 2 700 K, 3 500 K et 4 000 K (à préciser à la commande).

Caractéristiques : toit et plancher en tôle laquée époxy haute résistance, coloris noir RAL 9005. Autre teinte RAL sur demande. Étagères en verre trempé ultra clear ép. 8 mm JPP. Fermeture par serrure de sécurité type Abloy®. Vitrins réglables pour annuler les aspérités du sol.

Vitrine colonne disponible en deux dimensions :

Dim. Hors tout : H 200 x L 60 x P 60 cm.

Dim. Hors tout : H 200 x L 70 x P 70 cm.

Toutes autres dimensions : **NOUS CONSULTER.**

Référence	Désignation	Qualité	Dim. en cm
E1728002	Vitrine colonne ExpoProtect	supérieure	H 200 x 60 x 60
E1728003	Vitrine colonne ExpoProtect	optimale	H 200 x 60 x 60
E1728012	Vitrine colonne ExpoProtect	supérieure	H 200 x 70 x 70
E1728013	Vitrine colonne ExpoProtect	optimale	H 200 x 70 x 70

Accessoires

E1728901	Option toit éclairant 4 spots LED* orientables		
E1728903	Option toit éclairant dalle LED* pour vitrine colonne 60 x 60 cm		
E1728904	Option toit éclairant dalle LED* pour vitrine colonne 70 x 70 cm		
E1728911	Option compartiment pour produit dessiccant		
E1728921	Option fond plein en métal laqué**		
E1728923	Etagère supplémentaire		60 x 60
E1728924	Etagère supplémentaire		70 x 70

* Température de couleur à préciser à la commande

** RAL au choix, à préciser à la commande



ASTUCE FOND PLEIN

Les vitrines hautes sont également disponibles avec fond plein pour vous permettre d'ajouter des impressions, faire un soclage direct ou ajouter des crémaillères pour fixer des étagères directement sur le fond. Cette dernière possibilité vous offre également l'opportunité d'un éclairage toute hauteur à l'avant de la vitrine ou d'équiper la vitrine d'étagères de différentes dimensions.



ACCOMPAGNEMENT LOGISTIQUE

Promuseum vous propose un ensemble d'accompagnement pour la mise en œuvre de vos vitrines d'exposition :

- Repérage sur site
- Vérification des accès
- Organisation de la livraison jusqu'au lieu d'utilisation
- Installation avec montage sur site
- Reprise des emballages



Vitrine colonne ExpoProtect avec socle

Les vitrines colonne ExpoProtect vous sont également proposées avec un socle en partie basse. Ce socle participe à la scénographie avec une présentation différente mais permet également de disposer d'un emplacement technique pour l'intégration par exemple d'un appareil de régulation active de l'humidité : **NOUS CONSULTER.**

PRODUIT PRÉSENTÉ AU SITEM 2019.

Caractéristiques : socle H 80 cm avec une face amovible en tôle laquée époxy coloris noir RAL 9005. Autre teinte RAL sur demande. Livré sans étagère, disponible en option.

Les autres caractéristiques sont identiques à la vitrine colonne haute ci-contre.

Dim. Hors tout : H 200 x L 70 x P 70 cm. Toutes autres dimensions : **NOUS CONSULTER.**

Référence	Désignation	Qualité	Dim. en cm
E1728022	Vitrine colonne ExpoProtect avec socle	supérieure	H 200 x 70 x 70
E1728023	Vitrine colonne ExpoProtect avec socle	optimale	H 200 x 70 x 70

Accessoires

E1728933	Option toit éclairant 4 spots LED* orientables
E1728904	Option toit éclairant dalle LED* pour vitrine colonne 70 x 70 cm
E1728911	Option compartiment pour produit dessiccant
E1728926	Etagère complète avec câbles et supports en verre trempé 70 x 70 cm

* Température de couleur à préciser à la commande



Charnière invisible

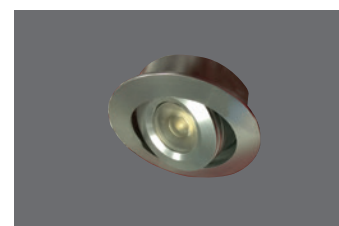

Éclairage par spots leds orientables



Éclairage par dalle LED totale gradable

ExpoProtect.



Vitrine armoire ExpoProtect

Les vitrines armoire ExpoProtect sont proposées en **deux finitions** :

Qualité supérieure : verre feuilleté 44.2 ultra-clair, collage à 45°

Qualité optimale : verre feuilleté 44.2 ultra-clair et anti-reflet, collage à 45°

Ouverture de la vitrine grâce à une **porte battante** (ouverture à la française) avec charnières invisibles munie d'un joint silicone pour l'étanchéité. Cette vitrine est équipée de 2 étagères réglables en hauteur et reposant sur des câbles suspendus.

Vitrine étanche à la poussière.

Option conservation : vitrine étanche à l'air et équipée d'un tiroir pour produit dessiccant accessible par le socle, sans ouverture de l'espace d'exposition (capacité deux cassettes de ProSorb® ou Propadyn®).

Option fond de vitrine : pour varier vos scénographies panneau intérieur tôle amovible, teinte RAL au choix recto/ verso.

Éclairage : en option éclairage par **spots LED** orientables 3 W (disponible en 3 000 K (blanc chaud) ou 4 000 K (blanc neutre) et en ouverture 15°, 30° ou 45°, à préciser à la commande) ou **toit éclairant complet gradable (dalle LED)** 120 LED/m, disponible en 2 700 K (blanc chaud) et 4 000 K (blanc neutre) (à préciser à la commande).

Caractéristiques : toit et plancher en tôle laquée époxy haute résistance, coloris noir RAL 9005. Autre teinte RAL sur demande. Étagères en verre trempé ultra clear ép. 8 mm JPP. Fermeture par serrure de sécurité type Abloy®. Vérins réglables pour annuler les aspérités du sol.

Dim. Hors tout : H 200 x L 120 x P 45 cm.

Toutes autres dimensions : **NOUS CONSULTER.**

Référence	Désignation	Qualité	Dim. en cm
E1728102	Vitrine armoire ExpoProtect	supérieure	H 200 x 120 x 45
E1728103	Vitrine armoire ExpoProtect	optimale	H 200 x 120 x 45
Accessoires			
E1728902	Option toit éclairant 6 spots LED* orientables		
E1728905	Option toit éclairant dalle LED*		
E1728912	Option compartiment pour produit dessiccant		
E1728922	Option fond plein en métal laqué**		
E1728925	Étagère supplémentaire 120 x 45 cm		

* Température de couleur à préciser à la commande

** RAL au choix, à préciser à la commande

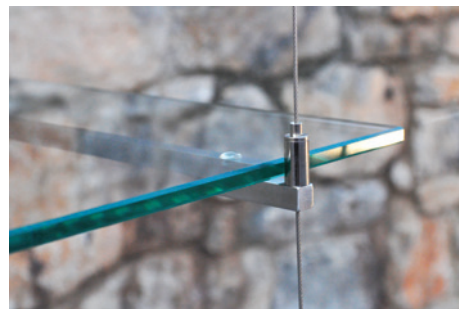

Étagère réglable en hauteur



MAINTENANCE

Confiez-nous vos vitrines en maintenance pour augmenter leur pérennité et conserver leurs performances.

Test d'étanchéité, remplacement des joints, contrôle fonctionnel.



RETROUVEZ
LES ÉCLAIRAGES
CORPORATE FRIENDS®
PAGES 61 À 67

Vitrine armoire ExpoProtect avec socle

Les vitrines armoire ExpoProtect vous sont également proposées avec un socle en partie basse. Ce socle participe à la scénographie avec une présentation différente mais permet également de disposer d'un emplacement technique pour l'intégration par exemple d'un appareil de régulation active de l'humidité : **NOUS CONSULTER**.

Vous obtenez ainsi une vitrine inerte, étanche, équipée d'une régulation active de l'humidité relative et, comme toute la gamme ExpoProtect, un blocage mécanique des UV et un haut niveau de sécurisation grâce au verre feuilleté.

Caractéristiques : socle H 80 cm avec une face amovible en tôle laquée époxy coloris noir RAL 9005. Autre teinte RAL sur demande. Livré sans étagère, disponible en option. Les autres caractéristiques sont identiques à la vitrine armoire haute ci-contre.

Dim. Hors tout : H 200 x L 120 x P 45 cm.

Toutes autres dimensions : **NOUS CONSULTER**.

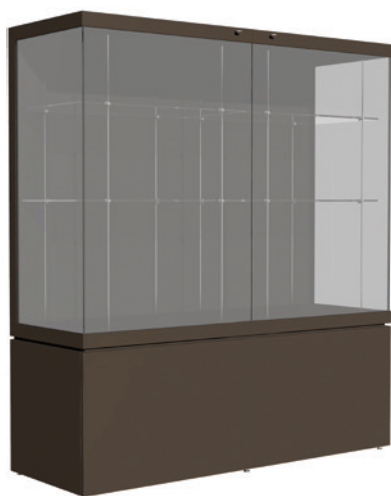

Assistance ouverture de porte

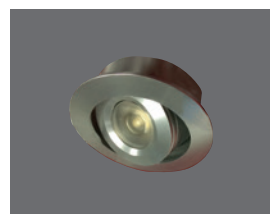

Éclairage par spots LED orientables



Éclairage par dalle LED totale gradable

Référence	Désignation	Qualité	Dim. en cm
E1728122	Vitrine armoire ExpoProtect	supérieure	H 200 x 120 x 45
E1728123	Vitrine armoire ExpoProtect	optimale	H 200 x 120 x 45

Accessoires

E1728934	Option toit éclairant 6 spots LED* orientables
E1728905	Option toit éclairant dalle LED*
E1728932	Option compartiment pour produit dessiccant
E1728999	Option assistance ouverture de porte
E1728927	Etagère avec câbles et supports en verre trempé 120 x 45 cm

* Température de couleur à préciser à la commande



AE⁴ UV¹ DS¹ TS¹

ExpoProtect.



VITRINE EXPOPROTECT

- AE⁴** NIVEAU D'ÉTANCHÉITÉ AER compris entre 0,1 et 0,4 volume d'air/jour.
- UV¹** RAYONNEMENT U.V. Rayonnement des U.V. inférieur à 1%.
- DS¹** DÉMONTAGE conçue pour être partiellement démontable.
- TS¹** TRANSPORT Peut être déplacée par le personnel à l'aide des outils spécifiés.
- HH** DEMI-HYGROMÉTRIQUE Calcul de la demi-vie hygrométrique à partir de vos conditions climatiques **NOUS CONSULTER**.

Vitrine murale ExpoProtect

La vitrine de conservation ExpoProtect se décline également en vitrine murale dans **trois finitions** :

Qualité classique : verre feuilleté 44.2 ultra clair, collage à 90°

Qualité supérieure : verre feuilleté 44.2 ultra clair, collage à 45°

Qualité optimale : verre feuilleté 44.2 ultra clair et antireflet, collage à 45°

Cette vitrine est positionnable à la verticale ou à l'horizontale (à nous préciser à la commande).

La cloche vitrée est montée sur un cadre complet avec une ouverture et une fermeture assistée par vérins à gaz invisibles.

Option éclairage : barre de LED IRC 95 orientable et équipée d'une gradation lumineuse, disponible en trois températures de couleur : 2 700 K blanc chaud, 3 000 K blanc neutre et 4 000 K blanc froid (à nous préciser à la commande). Montée sur portique positionné sur le cadre fixe de la vitrine.

Caractéristiques : structure et fond en tôle laquée époxy haute résistance, coloris noir RAL 9005.

Autre teinte RAL sur demande : **NOUS CONSULTER**.

Dim. Hors tout : H 60 / 120 x L 120 / 60 x P 30 cm.

Hauteur d'exposition : 22 cm.

Toutes autres dimensions : **NOUS CONSULTER**.

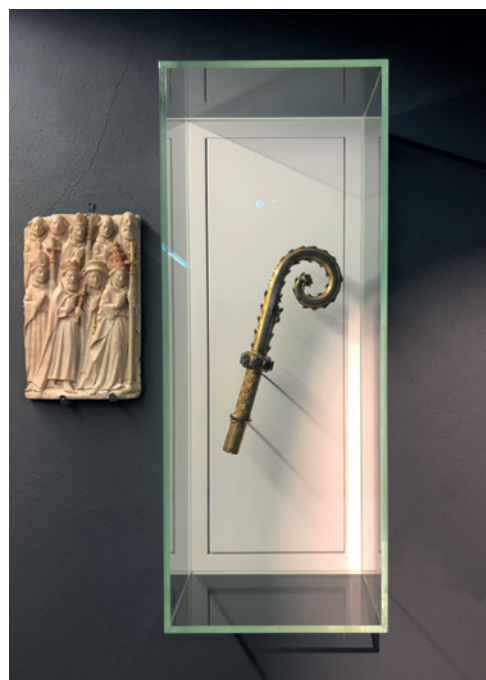

© Musées de Saint-Omer



© Médiathèque Musicale Gustav Mahler

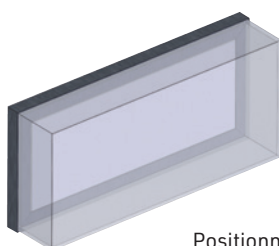

Positionnement vertical ou horizontal



Référence	Désignation	Qualité	Dim. en cm
E1760002	Vitrine murale ExpoProtect	classique	H 60/120 x L 120/60 x 30
E1760003	Vitrine murale ExpoProtect	supérieure	H 60/120 x L 120/60 x 30
E1760004	Vitrine murale ExpoProtect	optimale	H 60/120 x L 120/60 x 30

Accessoires

E1769001	Etagère intérieure	pour vitrine position verticale
E1769002	Etagère intérieure	pour vitrine position horizontale
E1769003	Option barre de LED pour vitrine position verticale*	
E1769004	Option barre de LED pour vitrine position horizontale*	
E1769005	Option compartiment pour produit dessiccant	

* Température de couleur à préciser à la commande : blanc chaud, blanc neutre ou blanc froid.



AE⁴ UV¹ DS⁰ TS¹

ExpoProtect.



VITRINE MURALE ÉCRIN



Vitrine ArtXbox

Vitrine patrimoniale murale extra-plate

- Exposition des arts graphiques en toute sécurité
- Le verre le plus qualitatif du marché

ArtXbox est une nouvelle solution professionnelle de vitrine murale ultra-plate pour la présentation d'œuvres graphiques sous forme de peintures, photographies, graphiques, peintures à l'huile etc... en toute sécurité. Avec sa façade en **verre ultra clair et antireflet la plus qualitative du marché**, cette vitrine murale offre une vision effet œil nu exceptionnelle.

Elle est proposée en verre feuilleté ultra clair avec un traitement recto/verso antireflet, pour bloquer mécaniquement les U.V et également offrir un **classification antieffraction**. La vitrine est **étanche à la poussière** (en option : compartiment pour 3 feuilles de produit dessiccant) mais aussi **étanche à l'air**.

La porte s'ouvre à la française et dispose de 2 charnières invisibles verticales ainsi que 2 serrures de sécurité type Abloy®. La vitrine est équipée d'un double fond amovible manuellement pour faciliter le montage des œuvres et son **stockage hors exposition**. La vitrine peut également être utilisée comme un **étui de protection lors d'un transport grâce notamment à son étanchéité à l'air**.

La vitrine peut se monter verticalement ou horizontalement, à préciser à la commande.

Caractéristiques : structure en profilé aluminium 40 mm laqué époxy teinte RAL noir 9005 et blanc 9010. Verre feuilleté ultra clear antireflet 44.1 (ép. 4,38 mm) siliconé double face.

Dimensions : H 700 x L 1200 x P 40 mm. Dim. Hors tout : P 48 mm. Poids : 20 kg.

Toutes autres dimensions : **NOUS CONSULTER**.

PRODUIT PRÉSENTÉ AU SITEM 2020.

PROMUSEUM
by archa



Référence	Désignation	Modèle	Dim. int. en mm
E1790000 B	Vitrine murale ArtXbox	blanc RAL 9010	H 700 x 1200 x 40
E1790000 N	Vitrine murale ArtXbox	noir RAL 9005	H 700 x 1200 x 40
E1799000	Compartiment pour produit dessiccant		



Vitrine Totale Vision

La vitrine Totale Vision est caractérisée par la finesse de son profilé qui sait se faire oublier pour la mise en valeur des collections présentées. L'espace d'exposition est idéal pour la présentation sur socle intérieur ou pour les objets de grandes dimensions.

Ouverture de la vitrine grâce à une porte battante (ouverture à la française) équipée de **micro charnières invisibles** et munie d'un **joint silicone pour l'étanchéité**. Existe en deux modèles : en vitrine colonne et en vitrine cloche à poser sur table ou sur socle.

Sur demande, la vitrine colonne Totale Vision peut être équipée d'une étagère réglable en hauteur, montée sur câbles, ainsi que d'un compartiment pour produit dessiccant, **NOUS CONSULTER**.

La vitrine Totale Vision est proposée en **verre ultra-clair** et **verre ultra-clair anti-reflet** pour une parfaite transparence.

Caractéristiques : plancher en tôle laquée époxy haute résistance, coloris noir RAL 9005. Autre teinte RAL sur demande. Toit en verre. Fermeture par **serrure de sécurité type Abloy®**. Vérins réglables pour annuler les aspérités du sol ou du plateau.

Toutes autres dimensions : **NOUS CONSULTER**.

PRODUIT PRÉSENTÉ AU SITEM 2016.



Vitrine Totale Vision Colonne



LES PLUS PRODUIT

- Profilé minimal
- Inerte et étanche à la poussière
- Sécurisée



Musée National des Instruments de Musique - Rome

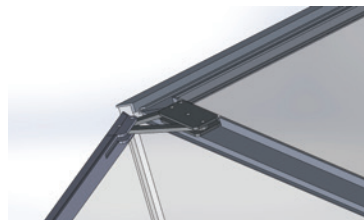
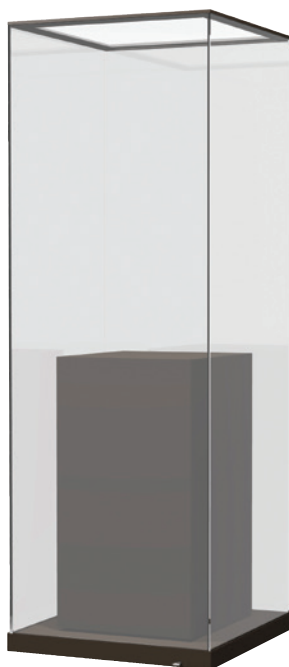

Charnière haute

La vitrine de la colonne Totale Vision permet de valoriser les collections. Entièrement transparente, profilé haut minimaliste de seulement 20 mm.

Spécialement conçue pour exposer des œuvres d'art à n'importe quelle hauteur ou posée sur un socle intérieur, la discrétion de sa structure offre 4 faces vitrées en totale transparence.

Le plateau en verre permet un éclairage indirect.

En option éclairage : 4 spots LED 1W orientables et gradables, positionnés sur le profilé haut, Finition anodisé aluminium. Disponible en 3 000 K (blanc chaud) et 4 000 K (blanc neutre), avec lentille 10° ou 30°.

Malgré la petite taille de son profilé, cette vitrine est suffisamment étanche pour permettre un contrôle hygrométrique passif avec des produits dessiccants.

Dim. : H 2 000 x 700 x 700 mm.

Référence	Désignation	Qualité
E1750001	Vitrine colonne Totale Vision	Verre ultra-clair
E1750002	Vitrine colonne Totale Vision	Verre ultra-clair anti-reflet
Accessoire		
E1759000	Option toit éclairant 4 spots LED*	
E1759011	Compartiment produit dessiccant	

* Température de couleur à préciser à la commande : blanc chaud (3 100 K) ou blanc neutre (4 100 K).



Vitrine Totale Vision Cloche

© Benoît Drouet - Chronographe de Rézé

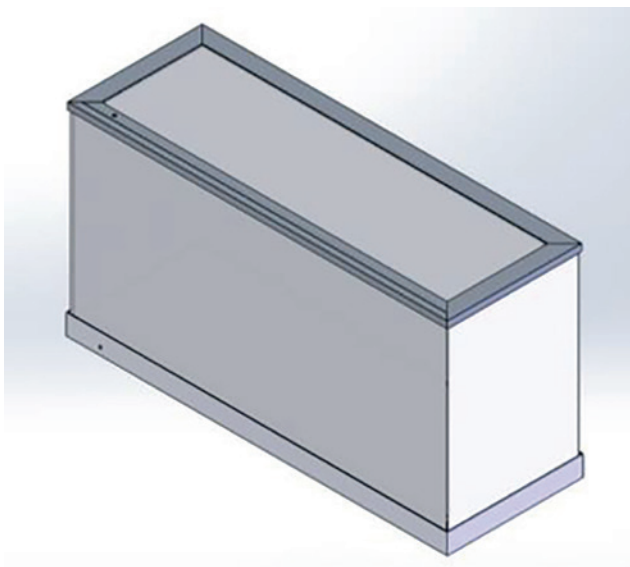

La vitrine Totale Vision se décline en vitrine basse pour les collections à protéger et à positionner sur un meuble.

Son toit transparent et la finesse de son profilé permettent aux visiteurs de voir l'objet exposé sur 5 faces.

Son système d'ouverture par porte battante offre également une parfaite sécurité pour le positionnement de l'œuvre dans la vitrine.

Un compartiment pour produit dessiccant peut également être positionné dans le socle de la vitrine.

Des pattes de fixation intérieures peuvent être ajoutées pour fixer la vitrine sur un support, **NOUS CONSULTER**.

En option :

- éclairage 4 spots LED sur tige 1,5 W noir, réglable en hauteur entre 10 et 50 cm. Disponible en blanc chaud et blanc neutre, angle d'ouverture 20°, 35° ou 50°.
- un socle est également disponible pour transformer la vitrine cloche en vitrine sur socle.

Dim. : H 700 x L 1 300 x P 450 mm.



FABRICATION SUR-MESURE

Nous recueillons vos prérequis afin de vous proposer une **vitrine sur mesure** répondant à vos attentes et spécificités : changement de dimensions, coloris au choix, mise sous alarme, intégration d'un contrôle hygrométrique actif,...

Le temps des études vous est gracieusement offert.

Nos **experts vitrines** sont à votre écoute, n'hésitez pas à nous consulter.

Référence	Désignation	Qualité
E1750011	Vitrine cloche Totale Vision	Verre ultra-clair
E1750012	Vitrine cloche Totale Vision	Verre ultra-clair anti-reflet
Accessoires		
E1759010	Option 4 spots LED* sur tiges noir	
E1759012	Option compartiment pour produit dessiccant	
E1759020	Option socle métal pour vitrine cloche	

* Température de couleur à préciser à la commande : 3 000 K (blanc chaud) ou 4 000 K (blanc neutre).



Vitrine cloche levante

Certaines collections nécessitent de pouvoir être positionnées dans la vitrine d'exposition en **accédant à la totalité de l'espace d'exposition** mais restent d'une hauteur modeste ne nécessitant pas de vitrine haute mais un espace plus propice à une présentation sous cloche.

Le poids du verre rend également peu maniable les cloches en verre au-delà de certaines dimensions et d'un poids supérieur à 30 kg.

De la même manière les objets de moins de 20 cm peuvent facilement être présentés en vitrine table. **Au-delà et jusqu'à 80 cm voire 1 m 20 de hauteur** la cloche levante motorisée peut être une excellente solution.

Le système de levage peut facilement être dissimulé dans un piètement en U ou un socle plein. La longueur de la vitrine quant à elle peut varier de 100 cm à plusieurs mètres en dimensionnant la puissance de moteurs.

La cloche levante de par son poids offre également une **très bonne étanchéité à l'air** et un **compartiment pour produit dessiccant** peut tout à fait être ajouté sous le plancher de la vitrine avec un accès extérieur.

Le moteur existe également en version manuelle.

Etude complète sur demande,

NOUS CONSULTER.

PRODUIT PRÉSENTÉ AU SITEM 2022



Capteur infrarouge placé sous la vitrine et invisible pour les visiteurs. Compartiment technique pour l'éclairage et compartiment pour produit dessiccant pour le contrôle hygrométrique passif.

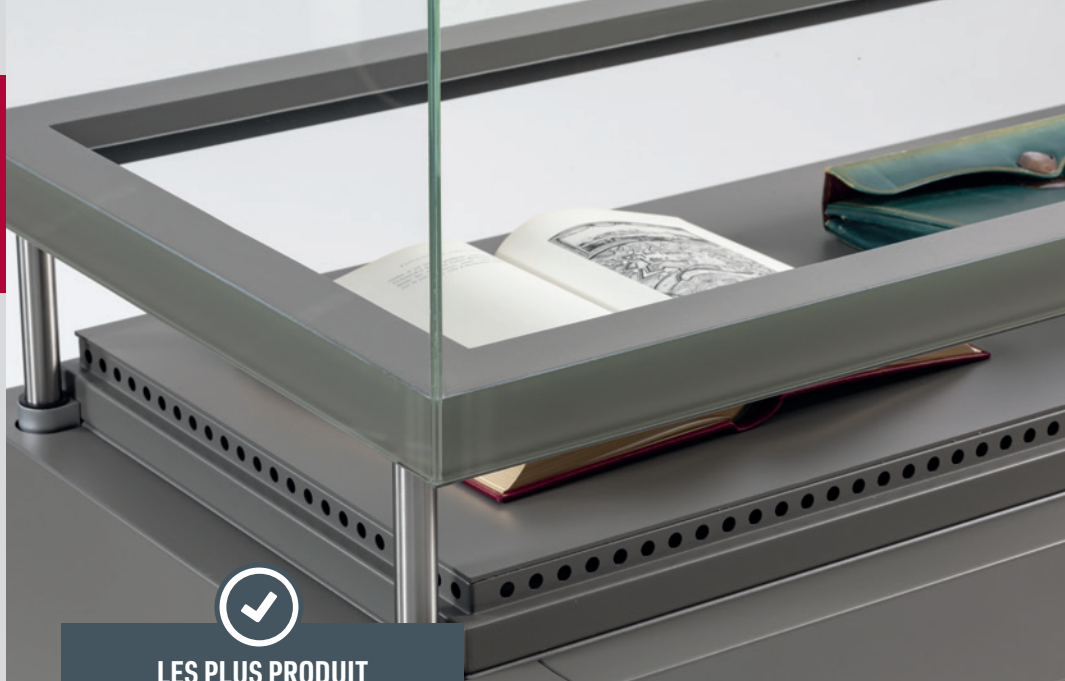

LES PLUS PRODUIT

- Pour les cloches de grandes dimensions, ouverture assistée par mâts télescopiques
- Très bonne étanchéité à l'air
- Aucune vibration

Cloche levante sur piètement en U

Exemple de réalisation : dim. L 1100 x P 600 x H 1320 dont une cloche de 570 cm. Ouverture sur 350 mm. Verre feuilleté ultra clair anti-reflet, collage à 45°. Compartiment pour 2 cassettes de Propadyn® situé sous le plancher.



Accès total à l'espace d'exposition pour une mise en place des objets en toute sécurité.



Ouverture de la cloche assistée par vérins hydrauliques, commandée par télécommande infrarouge. Ouverture lente et progressive pour ne pas créer de vibration.

PROMUSEUM
by archa



Vitrine Atrium

La vitrine Atrium allie visibilité totale des collections et un **accès complet à l'espace intérieur de la vitrine** grâce à son plancher coulissant sur des rails télescopiques. Les **œuvres peuvent ainsi être manipulées facilement et en toute sécurité.**

Disponible en

- **3 modèles** : pieds apparents, piètement en pont et socle plein.

- **3 qualités de verre** :

Qualité classique : verre feuilleté 44.2 ultra-clair, collage à 90°

Qualité supérieure : verre feuilleté 44.2 ultra-clair, collage à 45°

Qualité optimale : verre feuilleté 44.2 ultra-clair et anti-reflet, collage à 45°

Un joint d'étanchéité au pourtour en garantit le hors poussière.

Tous les matériaux utilisés sont inertes. Verrouillage de la vitrine par une serrure de sécurité type Abloy®.

Option conservation : compartiment pour produit dessiccant avec une étanchéité à l'air de 0,3 volume d'air/jour.

Option éclairage : portique orientable Ø13 mm noir, disponible en deux modèles, **avec ou sans variation de la température de couleur.** Sans variation de la température de couleur existe en blanc froid, blanc neutre ou blanc chaud (à préciser à la commande). Avec variation de couleur de blanc froid à blanc chaud.

Caractéristiques : vitrine et plancher en tôle laquée époxy haute résistance, coloris Noir RAL 9005.

Autre teinte RAL sur demande : **NOUS CONSULTER.** Vérins réglables pour annuler les aspérités du sol. Cloche collée UV et siliconée dans une ceinture métal avec verrouillage par clé. Plancher monté sur des rails télescopiques invisibles. Verre laqué en partie basse pour une finition parfaite.

Dim. Hors tout : H 100 x L 120 x P 60 cm.

Hauteur d'exposition : 20 cm.

PRODUIT PRÉSENTÉ AU SITEM 2023.



LES PLUS PRODUIT

- Accès complet à l'espace d'exposition
- Plancher télescopique

Référence	Désignation
Modèle 4 pieds apparents	
E1731001	Vitrine table Atrium verre Ultra Clair, collage à 90°
E1731002	Vitrine table Atrium verre Ultra Clair, collage à 45°
E1731003	Vitrine table Atrium verre Ultra Clair antireflet, collage à 45°
Modèle pieds en U	
E1731011	Vitrine table Atrium verre Ultra Clair, collage à 90°
E1731012	Vitrine table Atrium verre Ultra Clair, collage à 45°
E1731013	Vitrine table Atrium verre Ultra Clair antireflet, collage à 45°
Modèle socle plein	
E1731021	Vitrine table Atrium verre Ultra Clair, collage à 90°
E1731022	Vitrine table Atrium verre Ultra Clair, collage à 45°
E1731023	Vitrine table Atrium verre Ultra Clair antireflet, collage à 45°
Accessoires	
E1739001	Option portique avec LED* gradables Ø13 mm
E1739002	Option portique gradable intensité et colorimétrie Ø13 mm
E1739003	Option compartiment pour produit dessiccant
* Température de couleur à nous indiquer à la commande : 2 700 K, 3 000 K ou 4 000 K (IRC 95)	



AE⁴ UV¹ DS¹ TS¹



PROMUSEUM
by archa



Vitrine Allure

- Facilité d'accès de la porte battante
- Esthétisme de la pureté de la cloche

La vitrine cloche Allure est une vitrine composée d'une cloche en verre 4 faces pour un maximum de transparence et d'une porte battante montée sur un simple cadre.

Ce système d'ouverture permet un accès complet à l'espace d'exposition sans aucun risque d'endommagement de la collection contrairement à la manipulation d'une cloche 5 faces à la ventouse. En partie basse une ceinture en acier permet de sécuriser l'ouverture de la vitrine par une serrure Abloy®. Cette partie peut également être insérée dans une scénographie. Sécurisation en partie haute.

Parfaitement inerte de part les matériaux utilisés, elle offre une **excellente étanchéité à l'air** (AE 4 ou AE 3 selon vos indications) elle peut être équipée d'un compartiment pour produit dessiccant voire d'un contrôle hygrométrique actif.

La vitrine Allure se décline en **vitrine colonne** ou en **vitrine cloche**.



VITRINE ALLURE

AE 4 NIVEAU D'ÉTANCHÉITÉ AER compris entre 0,1 et 0,4 volume d'air/jour.

UV 1 RAYONNEMENT U.V. Rayonnement des U.V. inférieur à 1%.

DS 0 DÉMONTAGE Ne peut être démontée.

TS 1 TRANSPORT Peut être déplacée par le personnel à l'aide des outils spécifiés.

HH DEMI-HYGROMÉTRIQUE Calcul de la demi-vie hygrométrique à partir de vos conditions climatiques **NOUS CONSULTER.**



MAINTENANCE

Confiez-nous vos vitrines en maintenance pour augmenter leur pérennité et conserver leurs performances.

Test d'étanchéité, remplacement des joints, contrôle fonctionnel.



Vitrine colonne Allure

Fabrication à dimensions

La vitrine colonne Allure est fabriquée selon vos dimensions après établissement du cahier des charges. Un éclairage peut être proposé en option sur rail aimanté toute hauteur. La qualité de ses finitions offre un écrin alliant conservation préventive, facilité de maniement pour les utilisateurs et esthétique.

Caractéristiques : cloche en verre feuilleté 44.2 qualité ultra-clair ou ultra-clair antireflet. Assemblage de la cloche sur une coupe à 45° et collage UV. Coloris de la partie métal : teinte RAL au choix.

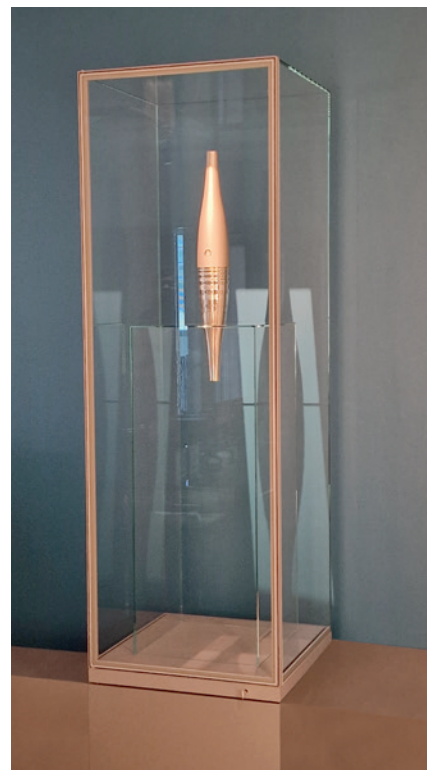

Ouverture totale pour accéder à l'espace d'exposition Verrouillage en partie haute



© Musée de préhistoire régionale de Menton



LES PLUS PRODUIT

- Transparence d'une cloche 4 faces
- Facilité d'utilisation de la porte battante

Vitrine cloche Allure

Avec ou sans socle

La vitrine Cloche Allure peut être utilisée à fixer sur un socle existant ou livrée avec son socle.

La vitrine cloche Allure se décline à vos dimensions et en deux dimensions standard, avec ou sans éclairage.

Options : option éclairage avec 4 spots LED sur tige 2W noir, réglable en hauteur entre 10 et 50 cm. Disponible en 3 000 K blanc chaud et 4 000 K blanc neutre, ouverture 20°, 35° ou 50° ;

Option compartiment pour produit dessiccant également disponible.

Caractéristiques : cloche en verre feuilleté 44.2 qualité ultra-clair ou ultra-clair antireflet. Assemblage de la cloche sur une coupe à 45° et collage UV. Coloris de la partie métal : noir RAL 9005, semi-mat, fine texture. Autres coloris et finition : nous consulter.



ANTI-EFFRACTION

© Médiathèque Le Triplex

Version anti-effraction avec un verre P6B : **NOUS CONSULTER.**



© Philippe Maitre / MAM / ADAGP



ZOOM RÉALISATION

Musée des Beaux-Arts de Toulon
Exposition Picasso
et le paysage méditerranéen

Vitrine mini profile



Référence	Désignation	Modèle	Format en mm
E1770001	Vitrine cloche Allure	Verre ultra-clair	H 700 x L 500 x P 500 mm
E1770002	Vitrine cloche Allure	Verre ultra-clair antireflet	H 700 x L 500 x P 500 mm
E1770011	Vitrine cloche Allure	Verre ultra-clair	H 700 x L 1200 x P 450 mm
E1770012	Vitrine cloche Allure	Verre ultra-clair antireflet	H 700 x L 1200 x P 450 mm
E1770090	Option 4 spots LED sur tige	3 000 ou 4 000 K*	
E1770091	Compartiment pour produit dessiccant		
E1770092	Socle métal pour vitrine cloche Allure		H 1 100 x 500 x 500 mm
E1770093	Socle métal pour vitrine cloche Allure		H 1 100 x 450 x 1 200 mm

*température de couleur à préciser à la commande.

Vitrine Épure

- Conforme aux exigences de la conservation préventive
- Blocage des UV
- Verre très haute transparence
- Verrouillage de la cloche

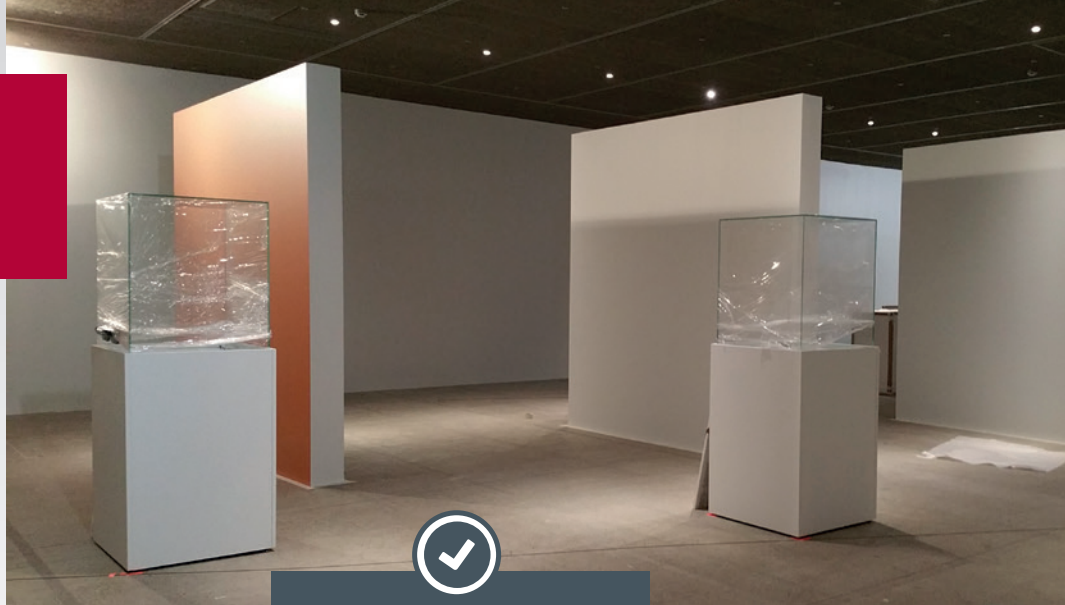

LES PLUS PRODUIT

- Transparence d'une cloche 4 faces
- Vitrine cloche qualité patrimoniale

Vitrine cloche sécurisée composée d'une cloche tout verre et d'un socle pour une mise en valeur de vos collections.

Cloche réalisée en **collage U.V. à 90° à 45° sur un verre ultra clear** pour une totale transparence.

Le verre employé est un verre feuilleté permettant à la fois de bloquer mécaniquement les UV et également d'offrir une classification antieffraction.

La cloche est verrouillée au niveau du sur-plateau à l'aide de deux clés (serrure identique).

Un joint en silicone neutre assure à cette vitrine cloche une très bonne étanchéité à l'air et à la poussière.

Ouverture de la cloche à l'aide de deux ventouses.

Caractéristiques : cloche en verre feuilleté ultra clear 44.2 (épaisseur 8,76 mm). Socle en MDF laqué noir RAL 9005 ou blanc RAL 9010 satiné, monté sur vérins ajustables pour annuler les aspérités du sol. Plateau supérieur en MDF ZF (sans formaldéhyde) laqué de la même teinte que le socle.

Dimensions : H 150 x 40 x 40 cm, hauteur de la cloche : 40 cm hors tout.

Poids : 42 kg. (dont cloche 16 kg).

Autres dimensions, **NOUS CONSULTER.**



Verrouillage de la cloche



Réf.	Désignation	Format en cm	Modèle
E1480000 B	Vitrine cloche Epure collage à 90°	H 1 500 x L 40 x P 40	blanc
E1480000 N	Vitrine cloche Epure collage à 90°	H 1 500 x L 40 x P 40	noir
E1480010 B	Vitrine cloche Epure collage à 45°	H 1 500 x L 40 x P 40	blanc
E1480010 N	Vitrine cloche Epure collage à 45°	H 1 500 x L 40 x P 40	noir
E1310000	Ventouse à pompe, capacité 200 kg Ø 20 cm		



Vitrine TopExpo

CHARNIÈRE
INVISIBLE



LES PLUS PRODUIT

- Vitrine démontable
- Vitrine modulaire
- Nouveau modèle charnière invisible

Vitrine tout verre démontable pour les expositions temporaires souhaitant une protection totale des œuvres

Vitrine TopExpo conforme aux exigences actuelles en matière de sécurité et d'esthétique grâce à ses parois en verre feuilleté (anti-effraction) sans profilé apparent, ses serrures de sécurité type Abloy® et son étanchéité à la poussière. Vitrine disponible en verre ultra-clair et verre ultra-clair anti-reflet pour une parfaite transparence. Dans le top en option, éclairage leds gradable sans dégagement de chaleur ni U.V. Ouverture par porte battante avec charnières dissimulées en haut et en bas dans le top et le plancher de la vitrine. Vitrine équipée de deux étagères en verre trempé ultra-clair montées sur tiges et réglables en hauteur. Plusieurs vitrines TopExpo peuvent être assemblées ensemble pour former des espaces de plus grandes dimensions.

PRODUIT PRÉSENTÉ AU SITEM 2009.

Caractéristiques : top et plancher en aluminium ép. 1,2 mm laqué époxy noir satiné texturé pour une forte résistance aux manipulations. Parois et porte en verre feuilleté 55.2 (deux verres de 5 mm et deux films PVB de 0,38 mm) ép. 8,76 mm, verre mécaniquement anti U.V. Porte battante équipée d'un joint d'étanchéité à la poussière. Étagère en verre trempé extra-clair ép. 10 mm joints plat polis.

En option éclairage : toit éclairant composé de 4 spots LED blanc chaud 3 000 K ou blanc neutre 4 000 K, ouverture 15 ou 30°, choix à préciser à la commande. Arrivée électrique au pied de la vitrine. Vitrine livrée à plat dans caisse en bois. Temps de montage : 20 minutes à deux personnes, après formation.

Dim. : H 200 x L 70 x P 70 cm. Poids : 190 kg. Charge maxi par étagère : 20 kg.



Différents éléments de la vitrine



Assemblage de plusieurs vitrines pour créer un ensemble, avec ou sans parois de séparation



Flight case et caisse de transport **NOUS CONSULTER.**

PROMUSEUM
by archa



VITRINE TOPEXPO

AE³ NIVEAU D'ÉTANCHÉITÉ AER compris entre 0,4 et 1 volume d'air/jour.

UV¹ RAYONNEMENT U.V. Rayonnement des U.V. inférieur à 1%.

DS² DÉMONTAGE conçue pour être totalement démontable.

TS¹ TRANSPORT Peut être déplacée par le personnel à l'aide des outils spécifiés.

HH DEMI-HYGROMÉTRIQUE Calcul de la demi-vie hygrométrique à partir de vos conditions climatiques **NOUS CONSULTER.**



AE³ UV¹ DS² TS¹

Réf.	Désignation	Modèle	Dim. en cm
E1167073	Vitrine TopExpo	Verre ultra-clair	H 200 x L 70 x P 70
E1167074	Vitrine TopExpo	Verre ultra-clair antireflet	H 200 x L 70 x P 70

Accessoires

E1167910 Toit lumineux 4 spots LED* gradables

E1169020 Caisse de transport sur roulettes

E1169000 Kit assemblage 2 vitrines

* Température de couleur et angle d'ouverture à préciser à la commande : blanc chaud ou blanc neutre, 15° ou 30°

Vitrine Clario

Vitrine alliant solidité de l'acier et transparence de l'Altuglas®

- Structure démontable
- Capot vissé ou collé

NOUVEAU MODÈLE : la Clario 2025 se décline toujours en vitrine table ou vitrine socle mais a été entièrement revue à l'aune de l'écoconception. **La nouvelle Clario est résolument plus modulaire, réutilisable pendant de nombreuses années et facile à stocker.** Vous apprécierez ses nouvelles caractéristiques aussi bien en exposition permanente, temporaire ou itinérante :

- un seul modèle par format, démontable et parfaitement stable une fois monté.
- une seule épaisseur de PMMA pour les capots vissés ou collés qui deviennent interchangeables.
- un système de verrouillage du capot invisible.
- Encombrement minimal : elle se stocke à plat.

Caractéristiques : socle pour table ou cloche. Structure en tube acier de section 25 x 25 mm. Plancher en tôle aluminium ép. 2 mm avec renfort. Piètement en H pour une grande stabilité muni de pieds réglables. Poids : 10 et 15 kg. Maintien de la cloche sur le socle par vis traversantes invisibles par le dessous pour plus de sécurité. Finition époxy noir satiné. Autre coloris RAL : sur devis. Capot vissé ou collé en Altuglas® ép. 8 mm.

PRODUIT PRÉSENTÉ AU SITEM 2012.

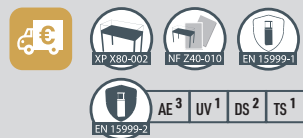

© Vincent Arbelet - Atheneum Centre Culturel de l'Université de Bourgogne



Vitrine table Clario avec cloche modèle collé



Vitrine cloche Clario avec cloche modèle vissé

Sa ligne minimaliste lui permet de s'intégrer en toute discrétion dans tous les lieux d'exposition. La ligne Clario a été conçue sur la base de deux modèles de socles (type vitrine table et type vitrine cloche) avec 3 hauteurs de cloches collées ou vissées. La Clario est livrée démontée avec sa notice de montage (temps de montage 10 min). Idéal pour les expositions temporaires ou itinérantes. Chariot de stockage et de déplacement : **NOUS CONSULTER.**

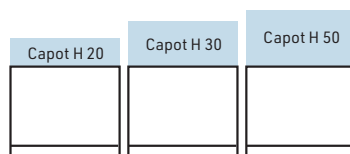

Vitrine table
Socle H 85 x L 100 cm

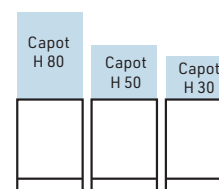

Vitrine cloche
Socle H 85 x L 60 cm

Principe de montage de la structure



Assemblage du piètement : vissage de la barre transverse



Fixation du piètement sur le cadre supérieur, recouvert par le plateau de la vitrine

Principe de montage du capot vissé



Assemblage du capot vissé (après avoir retiré le film de protection)

Principe de verrouillage du capot



Sécurisation de la cloche après avoir positionné les objets

Des finitions soignées pour une vitrine modulaire de qualité patrimoniale



Capot démontable. Assemblage par visserie. Deux kits livrés avec chaque vitrine : visserie nylon pour plus de transparence mais sans démontage postérieur possible et visserie classique pour montage et démontage.

Vis avec tête empreinte spéciale pour la sécurité, disponible sur demande : **NOUS CONSULTER.**



Capot collé collage qualité musée haute résistance et transparence.



Bouchon de finition



Le socle peut également servir de podium



Réf.	Désignation	Dim. en cm
Socle seul		
E1386062	Socle démontable pour vitrine cloche	H 85 x L 60 x P 60
E1381062	Socle démontable pour vitrine table	H 85 x L 100 x P 60
Capot transparent vissé		
E1389023	Capot pour vitrine cloche Clario	H 30 x L 60 x P 60
E1389025	Capot pour vitrine cloche Clario	H 50 x L 60 x P 60
E1389028	Capot pour vitrine cloche Clario	H 80 x L 60 x P 60
E1389032	Capot pour vitrine table Clario	H 20 x L 100 x P 60
E1389033	Capot pour vitrine table Clario	H 30 x L 100 x P 60
E1389035	Capot pour vitrine table Clario	H 50 x L 100 x P 60
Capot transparent collé		
E1389043	Capot pour vitrine cloche Clario	H 30 x L 60 x P 60
E1389045	Capot pour vitrine cloche Clario	H 50 x L 60 x P 60
E1389048	Capot pour vitrine cloche Clario	H 80 x L 60 x P 60
E1389052	Capot pour vitrine table Clario	H 20 x L 100 x P 60
E1389053	Capot pour vitrine table Clario	H 30 x L 100 x P 60
E1389055	Capot pour vitrine table Clario	H 50 x L 100 x P 60

Autres hauteurs de capot : **NOUS CONSULTER**

Socle et capot Plexiglas®

- Réalisation sur mesure
- Très grande qualité de finition

Fabrication sur mesure de socles et de vitrines pour les expositions temporaires ou permanentes.

A partir de vos besoins nous vous proposons des solutions adaptées à vos attentes.

NOUVEAU ! Nous vous proposons désormais la fabrication de nos socles en **MDF Next®**, matériel français biosourcé.



Socle



Pour présenter les collections dans une exposition nous vous proposons la réalisation de socle pérenne de fabrication traditionnelle sans chants apparents et à la finition souhaitée (grand choix de nuanciers).

Etude de votre projet sur demande : **NOUS CONSULTER**.

De nombreuses possibilités vous sont proposées :

- Socle 5 ou 6 faces
- Avec ou sans renfort pour charge lourde
- Avec ou sans lestage
- Option roulettes
- Forme simple ou complexe (structure pleine ou évidée)
- Socle droit ou courbe
- MDF avec ou sans formaldéhyde
- Peinture rouleau ou pistolet, avec ou sans solvant



LEXIQUE

MDF pour Medium Density Fiberboard, est également connu sous la dénomination de medium. Les panneaux de MDF sont élaborés à partir de bois feuillus ou résineux (écorcés afin de réduire le taux de silice), réduits en copeaux à l'aide d'une coupeuse-déchiqueteuse.

Après une opération de défibrage à chaud, le mélange collant, constitué de plusieurs composants dont un liant ou colle, un catalyseur et éventuellement d'autres adjuvants, est projeté en fines gouttelettes sur l'ensemble fibre + vapeur.

À l'issue d'un séchage, la matière fibreuse est pressée en panneaux. Matériau industriel récent, le MDF présente de multiples avantages.

PMMA (polyméthacrylate de méthyle) est un matériau thermoplastique transparent et rigide très recherché pour sa nature incolore et sa limpidité exceptionnelle.

Inerte il est particulièrement apprécié pour le soclage des collections. Propriété optique : il possède un indice de transmission de la lumière de 92% pour une épaisseur de 3 mm (norme DIN 5036).

Vieillessement : il a un excellent comportement face au vieillissement naturel. Film de protection : les deux faces de ce PMMA sont protégées d'un film de polyéthylène (à retirer avant utilisation). Recyclage : il est facilement recyclable, ses chutes peuvent être incinérées.



Socle avec capot

Pour la mise sous capot en PMMA de vos collections nous vous proposons d'ajouter un capot sur le socle.

Là encore de nombreuses possibilités vous sont proposées :

- Capot sur socle prisonnier ou en feuillure
- Capot collage U.V. ou collage qualité musée
- Avec verrouillage par vis ou fermeture par serrure
- Capot unique ou capots multiples sur socle

Étude de votre projet sur demande.

Nota : existe également en capot verre : **NOUS CONSULTER.**



FABRICATION SUR MESURE

Fabrication des vitrines cloche (socle et capot) à vos dimensions et dans la finition souhaitée.

NOUVEAU ! Fabrication du capot en verre acrylique **Optium®** anti-reflet et anti-statique.

Nos experts vitrine sont à votre écoute, n'hésitez pas à nous consulter.

Les différents types d'assemblage du capot :

Type 1

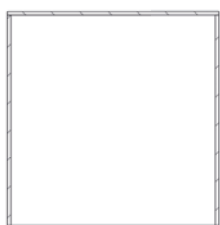

Capot collé 5 faces
Collage UV ou collage qualité musée

Type 2

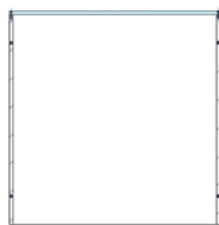

Capot vissé 5 faces

Type 3

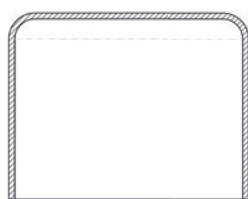

Capot plié
2 faces collées rapportées

Les différents types de socle :

Type A

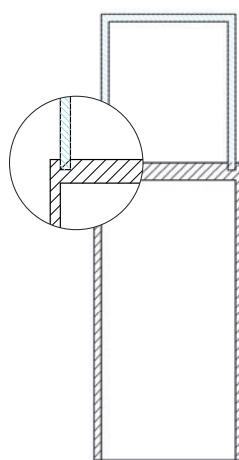

Capot en rainure

Type B

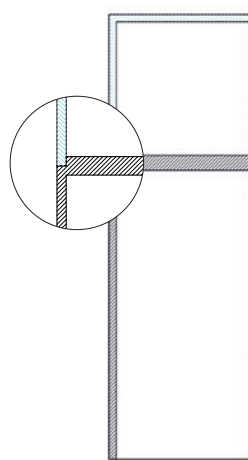

Socle prisonnier

Type C

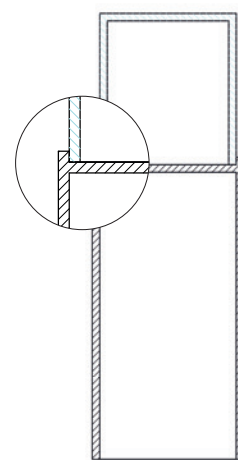

Socle entrant

Notre équipe est à votre écoute pour vous conseiller et construire l'offre la plus adaptée à vos attentes.

Capot Qube

Qualité musée

Transparence parfaite

Très haute solidité
pour des capots de
grandes dimensions



Capot Qube sur plateau

Exemple de capot 5 faces Qube sur table



LES PLUS PRODUIT

- Qualité musée
- Recyclable en fin de vie
- Transparence parfaite
- Très haute solidité pour des capots de grandes dimensions



Le capot Qube est assemblé à 90° avec une colle bi-composante spécialement élaborée pour lui conférer un collage extrêmement résistant, supérieur au collage U.V., et sans défaut (ni bulle, ni trace de colle).

Pour une finition parfaite, réalisation d'un polissage de toutes les faces après assemblage.

Disponibles en différents formats standard ou en sur-mesure pour s'adapter à l'ensemble de vos besoins : capot pour vitrine cloche ou murale, protection d'une œuvre de grandes dimensions, coiffe à poser, etc.

NOUS CONSULTER.

Réf.	Désignation	Dim. en mm
E7330030	Capot Qube 5 faces collé	H 300 x 300 x 300 x ép. 4 mm
E7330040	Capot Qube 5 faces collé	H 400 x 400 x 400 x ép. 4 mm
E7330050	Capot Qube 5 faces collé	H 500 x 500 x 500 x ép. 5 mm
E7330060	Capot Qube 5 faces collé	H 600 x 600 x 600 x ép. 5 mm

Toutes autres dimensions : **NOUS CONSULTER.**

Vitrine Médium

Ouverture de la cloche par ventouse
Verrouillage de la cloche sur le socle par 2 serrures

Caractéristiques : socle en médium (coupe onglet) monté sur vérins réglables. Plateau supérieur avec feuillure pour accueillir la cloche en verre. **Cloche réalisée en verre trempé JPP type securit®** (ép. 8 mm) avec collage U.V. Verrouillage de la cloche sur le socle par 2 serrures poussoirs. Ouverture par ventouse.

Option : éclairage sur tige.

Réalisation de la cloche en verre extra-clair ou antireflet, **NOUS CONSULTER.**

NUANCIER

2 finitions au choix



Noir



Vernis naturel

Vitrine plateau Médium

Existe en 2 hauteurs de cloche (H. int. 43 et 58 cm).

Réf.	Désignation	Dim. hors tout en cm
E1430001	Vitrine plateau H 43 sur plateau	H 50 x L 45 x P 45
E1430002	Vitrine plateau H 58 sur plateau	H 65 x L 45 x P 45
E1430003	Vitrine plateau H 58 sur plateau	H 65 x L 60 x P 60
E1310000	Ventouse à pompe	Ø 20 - capacité 200 kg

Préciser le coloris du socle à la commande : vernis naturel ou laqué noir.

Vitrine table Médium

Simplicité et pureté d'une ligne conçue en médium avec cloche en verre.

Existe en 2 hauteurs de cloche (H. int. 13 et 28 cm).

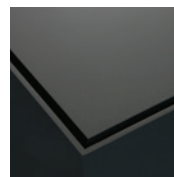
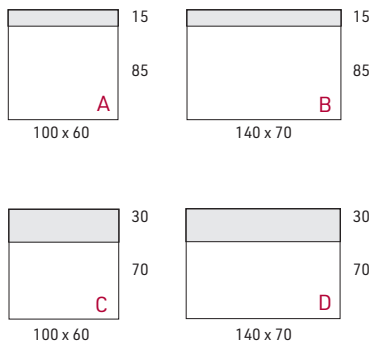

Verre positionné en rainure



Réf.	Visuel	Désignation	Dim. hors tout en cm
E1420001	A	Vitrine table cloche H 13	H 100 x L 100 x P 60
E1420002	B	Vitrine table cloche H 13	H 100 x L 140 x P 70
E1420003	C	Vitrine table cloche H 28	H 100 x L 100 x P 60
E1420004	D	Vitrine table cloche H 28	H 100 x L 140 x P 70
E1420005		Vitrine table cloche plan incliné	H 95/120 x L 140 x P 50
E1310000		Ventouse à pompe	Ø 20 - capacité 200 kg

Préciser le coloris du socle à la commande : vernis naturel ou laqué noir.





© Musée Archéologique - Saint Bertrand de Comminges

Vitrine cloche Médium

Existe en 2 hauteurs de cloche
(H. int. 43 et 58 cm).

Réf.	Visuel	Désignation	Dim. hors tout en cm
E1410001	E	Vitrine cloche H 43 sur socle	H 150 x L 45 x P 45
E1410002	F	Vitrine cloche H 58 sur socle	H 170 x L 45 x P 45
E1410003	G	Vitrine cloche H 43 sur socle	H 180 x L 45 x P 45
E1410004	H	Vitrine cloche H 58 sur socle	H 150 x L 60 x P 60
E1410005	I	Vitrine cloche H 58 sur socle	H 180 x L 60 x P 60
E1310000		Ventouse à pompe	Ø 20 - capacité 200 kg

Préciser le coloris du socle à la commande : vernis naturel ou laqué noir.



E

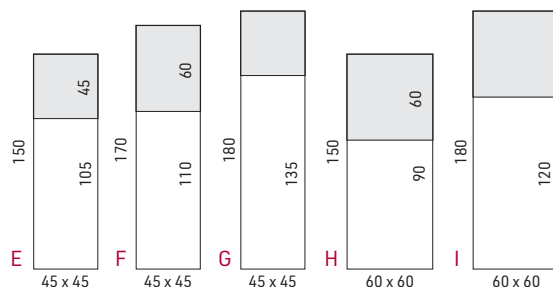

Spot sur tige C1-mini-VL

Mini spot ponctuel sur une tige Ø 10 mm haute de 40 cm max. pour la mise en lumière des petits objets dans leur volume. Tige à visser sur plateau ép. 19/23 mm. LED 1,8 W (max. 130 lm). La gradation du spot se fait par un potentiomètre situé au niveau du driver. Le spot est équipé d'une optique 30°, il est orientable à 135° et pivotable à 360° grâce à sa rotule. Disponible en 2 températures de couleur : 3 000K et 4 000K (2 700K et 5 700K sur demande). Corps en aluminium, finition anodisé ou noir mat. Connectique et driver en sus, étude sur simple demande, **NOUS CONSULTER**. Accessoires disponibles : optiques 15°, 18°, 26°, 45°, 80° et en elliptique 47°+ 25°, 40°+ 10°, grille en nid d'abeille, paralume.

Caractéristiques : rendu des couleurs IRC type 97, R9 > 90, R12 > 90. Flux max. 130 lm. Tête diam. 14 mm. Perçage pour le tube : 14,5 mm. Durée de vie : 50 000H.

Réf.	Vis.	Désignation	Modèle
E8840001	J	Spot C1-mini-S 1,8 W 3 000K	sur tige 2 cm à visser, noir ou alu*
E8840003		Spot C1-mini-S 1,8 W 4 000K	sur tige 2 cm à visser, noir ou alu*
E8840011	K	Spot C1-mini-S 1,8 W 3 000K	sur tige 40 cm à visser, noir ou alu*
E8840013		Spot C1-mini-S 1,8 W 4 000K	sur tige 40 cm à visser, noir ou alu*

Accessoires

E8819001		Lentille Ø 14 mm	18°, 26°, 45°, 80°, 47°+25°, 40°+10°
E8819002	L	Anti-éblouissement	noir ou alu*
E8819003		Volets	noir ou alu*
E8819004		Nid d'abeille	noir
E8899001		Driver avec potentiomètre	6 W pour max. 4 spots

*Au choix, à préciser à la commande

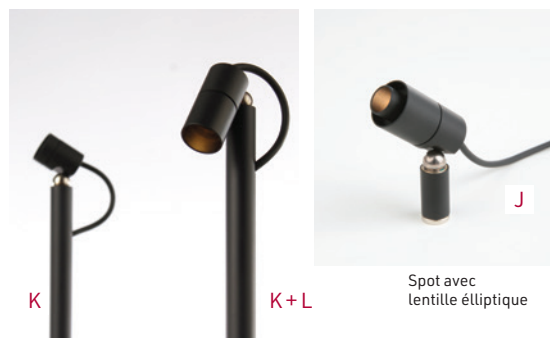

Caractéristiques

Dim. H x L x P (mm)	max. 400 x 10 x 20
Poids (kg)	57 g
Inclinaison	135°
Rotation	360°
Puissance	1,8 W
Coloris	aluminium anodisé ou noir mat
Matériau	aluminium
Garantie	2 ans

NOUVEAUTÉ

Vitrine cloche Médium Next®

Cloche en verre trempé ou verre feuilleté
 Socle en matériau biosourcé
 Avec ou sans alarme autonome intégrée

Pour la protection des biens culturels exposés, nous vous proposons une version **sécurité renforcée de la vitrine médium** grâce à ses nombreuses options disponibles :

- Cloche en **verre feuilleté 44.2 classé P2A**, qualité extra-clair
- **Verrouillage** de la cloche au sol
- Serrure de sécurité
- **Alarme sonore** autonome mouvement, vibration, inclinaison et choc – sur alimentation ou sur batterie avec amplificateur de sons.

L'éclairage est aussi disponible en option pour la mise en valeur de la collection.

Un **compartiment technique** permet ces différents équipements y compris l'utilisation d'un sorbant type produit dessiccant. Ouverture par ventouse.

Caractéristiques : socle en médium **Next® biosourcé** (coupe à onglet 45°) monté sur vérins réglables. Plateau supérieur avec feuillure pour accueillir la cloche en verre. Cloche réalisée en **verre trempé 8 mm** ou en **verre feuilleté 44.2**, collage UV sur bord JPP à 45°. 2 serrures opposées verrouillent la cloche sur le socle. Poids : 60 et 86 kg.

Alarme : un contact ouverture de porte est intégré au socle de la vitrine, relié à un détecteur de choc, mouvement, vibration. Sensibilité réglable.

Réf.	Visuel	Désignation	Dim. hors tout en cm
E1450001	A	Vitrine cloche H 50 sur socle Next	H 150 x 45 x 45
E1450002	B	Vitrine cloche H 65 sur socle Next	H 180 x 60 x 60

Préciser le coloris du socle à la commande : vernis naturel ou laqué noir.



Réf.	Visuel	Désignation
Accessoires		

E1450091		Option verre feuilleté pour E1450001
E1450092		Option verre feuilleté pour E1450002
E1450093		Option teinte RAL au choix pour E1450001
E1450094		Option teinte RAL au choix pour E1450002
E1459001	C	Option 4 équerrres verrouillables au sol
E1459002	D	Option mise sous alarme sonore autonome
E1459003	E	Option 2 serrures de sécurité Abloy®
E1310000		Ventouse à pompe Ø 20 - capacité 200 kg

Option éclairage : voir page ci-contre

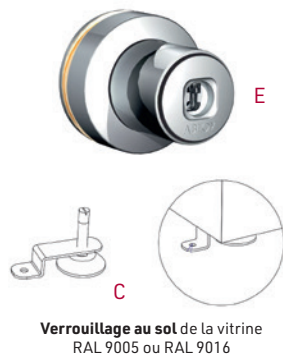
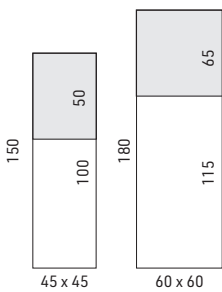

Vitrine avec option éclairage LED



FABRICATION SUR MESURE

Nous recueillons vos prérequis afin de vous proposer une vitrine sur mesure répondant à vos attentes et spécificités : changement de dimensions, coloris au choix, mise sous alarme, intégration d'un contrôle hygrométrique actif,...

Le temps des études vous est gracieusement offert.

Nos experts vitrines sont à votre écoute, n'hésitez pas à nous consulter.

MISE SOUS ALARME ET PROTECTION RENFORCÉE

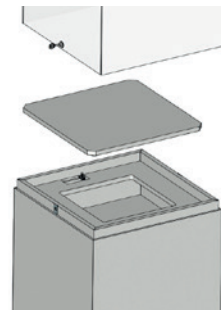

Compartiment technique sous le plancher pour le système d'alarme, du produit dessiccant ou le driver de l'éclairage



Mise sous alarme avec la gamme ArthelioS® capteur Art-Shield avec amplification

Vitrine Élégance

Ligne de vitrines
de belle facture grâce
à son profilé carré et
à ses beaux volumes

Encadrement : profilé aluminium 28 mm de forme carrée disponible en **2 coloris** : laqué époxy noir satiné et alu naturel satiné. Structure montée sur vérins réglables. Plancher en mélaminé 19 mm disponible en 7 coloris standard (voir nuancier). Autres couleurs **NOUS CONSULTER**. Vitrines livrées montées.

Verre : tous les verres sont trempés type Securit®. Les portes sont en joints plats polis (ép. 4 et 5 mm).

Sur devis verre extra clair, **NOUS CONSULTER**.

Pour la vitrine table avec cloche en verre trempé ép. 6 mm JPP collée U.V..

De nombreuses options sont disponibles : éclairage par LED sans dégagement de chaleur ni U.V., tiroir pour produit dessiccant, fond miroir, roulettes, soclage, etc...



Vitrine haute Élégance

Pour vos collections
de grandes dimensions

Vitrine haute avec une hauteur d'exposition de 50 cm et barre et renfort en partie basse.

Caractéristiques : portes coulissantes équipées d'une serrure souris et d'un contour de porte pour l'étanchéité. Sur devis serrure de sécurité type Abloy®.

Dimensions hors tout : H 160 x L 110 x P 60 cm.

Espace d'exposition : H 50 x L 103 x P 53 cm.

Option : éclairage par spots LED sur tige, **VOIR PAGES 51 À 60**.

NUANCIER des vitrines des pages 34 à 35

7 coloris de mélaminé à préciser à la commande



3 coloris de profilé au choix



Réf.	Visuel	Désignation	Modèle	Dim. en cm
E1156001	A	Vitrine haute Élégance	noire	H 160 x L 110 x P 60
E1156002		Vitrine haute Élégance	alu	H 160 x L 110 x P 60
E1917000		Option éclairage barre de LED, VOIR PAGE 51		

Préciser le coloris du mélaminé choisi à la commande.

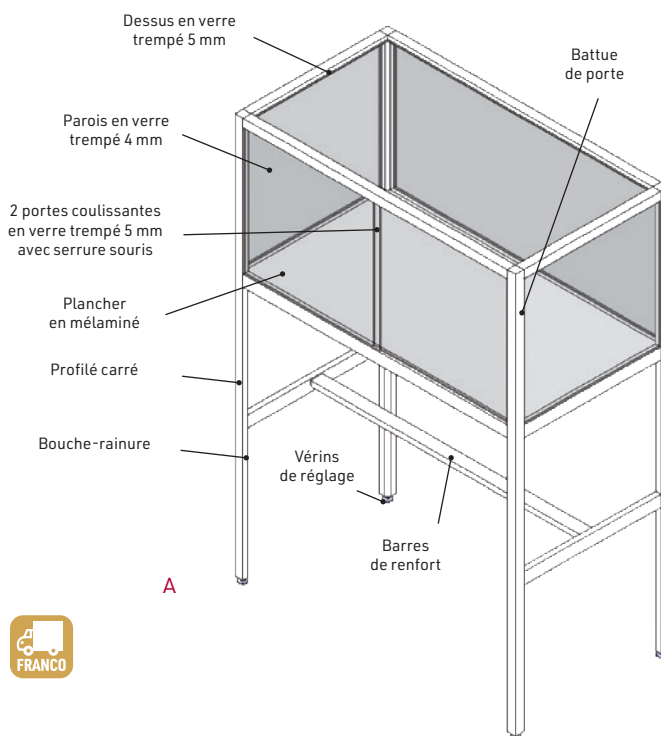

Vitrine table Éléance cloche tout verre

Permet la mise en valeur de vos collections dans une totale transparence

Deux charnières invisibles, sur l'arrière, permettent de placer la vitrine au milieu de la salle avec une parfaite esthétique.

Cloche en verre trempé collée U.V. de 6 mm ouverture sur **véris à gaz** pour une grande facilité d'utilisation, équipée d'un **joint anti-poussière**.

Hauteur d'exposition : 28 cm.

Option : plan incliné intégré au plancher de la vitrine avec butée de soutien en PMMA transparent (3 niveaux de réglages). Disponible uniquement en noir ou sur devis ton RAL au choix.

PRODUIT PRÉSENTÉ AU SITEM 2010.

Ouverture et serrure : cloche en verre siliconée dans cadre aluminium. Verrouillage de la cloche par serrure poussoir intégrée au profil aluminium. **Option** : plan incliné intégré en mélaminé : 951 x 451 mm, ouverture 22°. Hauteur : 18 cm. Eclairage : éclairage par LED sur portique, **VOIR PAGES 55 À 57.**

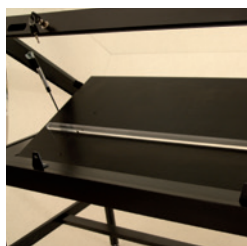

Option plan incliné intégré
(à commander en même temps que la vitrine).
Dim. : L 95 x P 45 cm / Angle : 22° - H : 18 cm.
2 réglottes plexi fournies L 900 x P 20 x ép. 15 mm à positionner au choix sur 3 niveaux.

C

Ref.	Visuel	Désignation	Modèle	Dim. en cm
E1370001 N	B	Vitrine table Éléance	noire	H 100 x L 120 x P 60
E1370002 N		Vitrine table Éléance	noire	H 100 x L 140 x P 70
E1379000	C	Option plancher incliné intégré pour E1370001		95 x 45, ouverture 22°
E1379004		Option plancher incliné intégré pour E1370002		115 x 56, ouverture 22°

Préciser le coloris du mélaminé choisi à la commande.

Institut Henri Poincaré - © Benoît Drouet

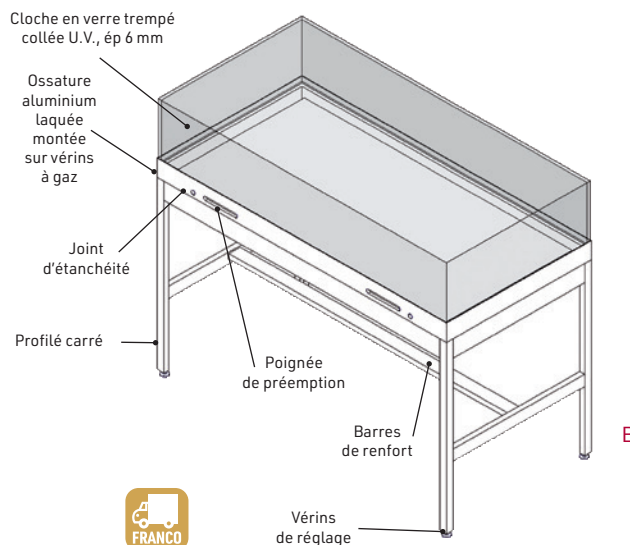

Portique R1-T

Portique fin et discret équipé d'une LED avec optique 50°.

Chaque portique est équipé de 2 jambes (3 à partir de 120 cm) d'une hauteur maximale de 40 cm, avec un ajustement possible de 5 cm. Puissance 15 W, ouverture 50°. Connectique et driver en sus, étude sur simple demande, **NOUS CONSULTER**. Autres accessoires disponibles sur demande : capot anti-éblouissement 13,6x 13,6 mm, feuille de diffusion de lumière, optique, finition teinte RAL.

Caractéristiques : rendu des couleurs IRC type 97, R9 > 90, R12 > 90. Flux de 900 lm/m. Dim. : tige ø 10 mm. Longueur de 50 cm à 3 m. Embout R1-T ø 13,6 mm. Perçage ø 14,5 mm. Gradable avec un dimmer externe. Alimentation : courant constant 24V. Corps en aluminium coloris : anodisé noir ou anodisé naturel. Sur demande disponible en anodisé doré.

Ref.	Désignation	Modèle
E8860007	Portique 110 cm* anodisé noir	3 000 ou 4 000 K**
E8860008	Portique 120 cm* anodisé noir	3 000 ou 4 000 K**

Accessoires

E8899030 Driver PWM 40 W

* Autre dimension au pas de 10 cm : **SUR DEMANDE.**

** Préciser à la commande la température de couleur choisie.



Puissance	Angle	Température de couleur	lm/m
15 W	50°	2 700 K 3 000 K 3 500 K 4 000 K	900

Modèles disponibles pour les portiques R1-T



La Ligne Moderne



LES PLUS PRODUIT

- Verre ultra clair
- Nouvelles finitions ultra mat
- Proportions généreuses

Une nouvelle ligne de vitrine aux finitions résolument modernes

Cette nouvelle ligne est proposée en vitrine table portes-coulissantes ou en vitrine cloche tout verre. Elle se décline sur mesure en toutes autres dimensions, en vitrine colonne ou en vitrine armoire. Etude de votre projet sur mesure, **NOUS CONSULTER**.

Une structure aux dimensions généreuses, une finition texturée robuste et qui accroche peu la lumière, un plancher intérieur ultra mat et aux couleurs naturelles, un verre ultra-clair pour une visibilité parfaite et enfin une serrure de sécurité pour protéger vos collections... cette nouvelle ligne de vitrine a été conçue pour vous apporter une grande qualité de finition dans un esprit résolument différent.

Encadrement : profilé aluminium de 32 mm d'une belle dimension au service de proportions généreuses. Structure montée sur vérins réglables pour annuler les aspérités du sol.

Finition époxy fine texture semi-mat disponible en plusieurs coloris : Gris Quartz RAL 7039, gris beige RAL 7006, gris fer RAL 7011, gris anthracite RAL 7016, gris noir RAL 7021, noir RAL 9005.

Plancher : réalisé en mélaminé ultra soft et ultra mat, proposé en plusieurs teintes : Gris graphite, gris cachemire, gris clair, gris cubanite, gris Macadam, noir.

Echantillon et accompagnement sur le choix des coloris : **NOUS CONSULTER**.

Eclairage : large gamme de système d'éclairage disponible. Etude sur demande.

Accessoires : l'intérieur de la vitrine peut être aménagé avec un sur-plateau, des socles intérieurs ou un support livre ouvert.

PRODUIT PRÉSENTÉ AU SITEM 2023.

Réf.	Visuel	Désignation	Dim. en mm
E1539001		Sur plateau intérieur	H 19 x L 1115 x P 515
E1539002	A	Socle intérieur, lot de 3	H 34 x L 200 x P 200
E1539003	B	Lutrin	H 124 x L 240 x P 150

NUANCIER des vitrines des pages 36 à 37

6 coloris de mélaminé à préciser à la commande



6 coloris de profilé au choix

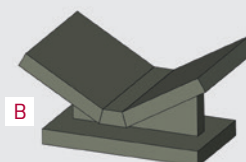

Lutrin proposé en H 124 x L 240 x P 150 mm.

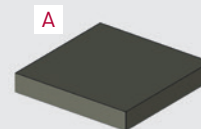

Socle intérieur proposé en H 34 x L 200 x P 200 mm.

Autres dimensions sur mesure
NOUS CONSULTER

Vitrine table Moderne

Modèle robuste, adapté aux expositions permanentes ou temporaires, facile à déplacer.

Caractéristiques : dim. 1200 x P 600 x H 980 mm.
Hauteur d'exposition intérieur : 220 mm.

Verre : tous les verres sont trempés type securit® et de qualité ultra-clair pour une transparence parfaite.
Finition JPP (joints plat polis).

Ouverture et serrure : accès à l'espace d'exposition par deux portes coulissantes avec un verrouillage à l'aide d'une serrure de sécurité. Actionnement facilité des portes grâce à une encoche dans le verre.

Réf.	Désignation	Modèle
E1530001	Vitrine table Moderne	Noir
E1530002	Vitrine table Moderne	Gris Beige
E1530003	Vitrine table Moderne	Gris Anthracite
E1530004	Vitrine table Moderne	Gris Fer
E1530005	Vitrine table Moderne	Gris Noir
E1530006	Vitrine table Moderne	Gris Quartz

Coloris de mélaminé à préciser à la commande.

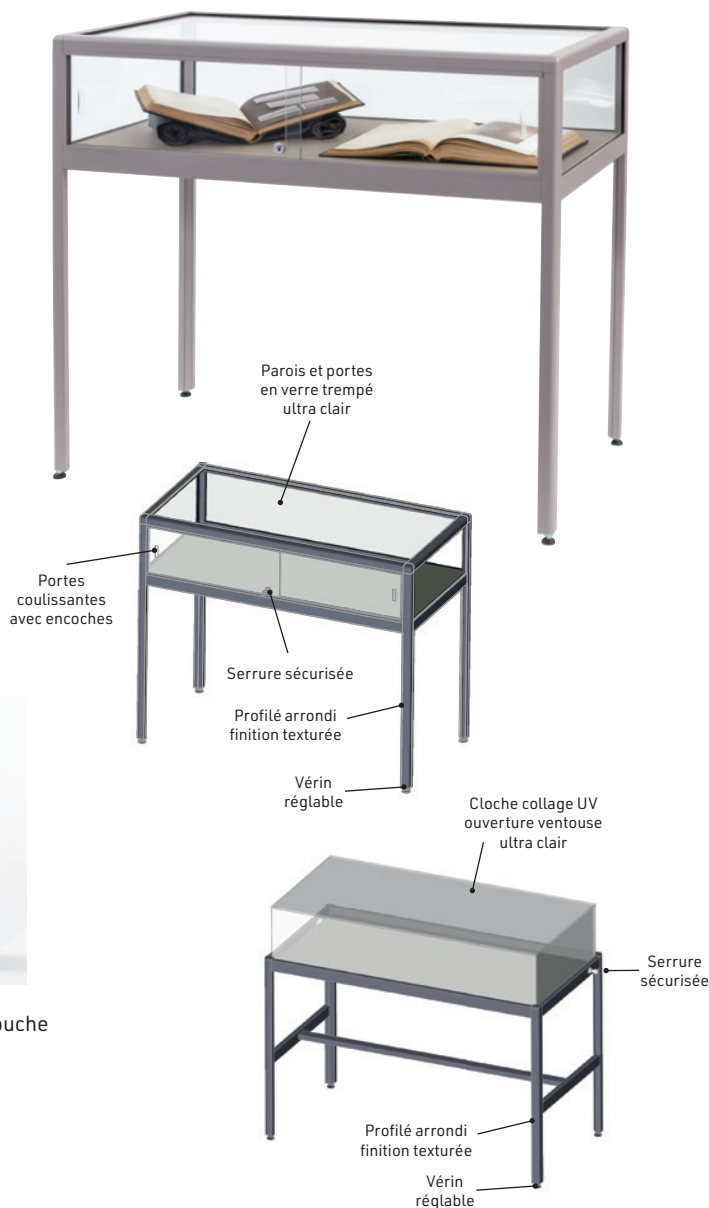

Portes coulissantes avec encoche de préhension dans le verre.



Vitrine entièrement équipée de bouche rainure pour une finition parfaite.

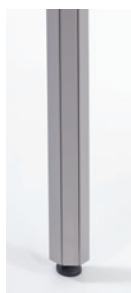

Vitrine table Moderne cloche tout verre

La partie supérieure de la vitrine est dans ce modèle composée d'une cloche 5 faces totalement vitrée pour une totale transparence.

Caractéristiques : dim. 1200 x P 600 x H 980 mm.

Hauteur d'exposition intérieur : 220 mm.

Verre : tous les verres sont trempés type securit® et de qualité ultra-clair, collé aux U.V. Tous les verres sont JPP (joints plat polis). La cloche en verre Ultra Clair collage U.V. s'ouvre à l'aide d'une ventouse.

Réf.	Désignation	Modèle
E1530011	Vitrine Moderne cloche tout verre	Noir
E1530012	Vitrine Moderne cloche tout verre	Gris Anthracite
E1530013	Vitrine Moderne cloche tout verre	Gris Beige
E1530014	Vitrine Moderne cloche tout verre	Gris Fer
E1530015	Vitrine Moderne cloche tout verre	Gris Noir
E1530016	Vitrine Moderne cloche tout verre	Gris Quartz
E1310000	Ventouse à pompe Ø 20 - capacité 200 kg	

Coloris de mélaminé à préciser à la commande.



La Ligne Prestige



LES PLUS PRODUIT

- Une gamme complète pour agencer facilement toutes vos expositions
- Nombreux coloris
- Déclinaison à vos dimensions pour tous les modèles

Une gamme d'une grande diversité de finitions

Encadrement : profilé aluminium 28 mm de **forme arrondie**. Disponible en quatre coloris standard (voir nuancier) ou sur devis peinture époxy RAL au choix, alu poli brillant ou doré en spécifique. Structure montée sur vérins réglables. Plancher et toit en mélaminé 19 mm disponible en 7 coloris standard (voir nuancier) ou autres coloris sur demande. Vitrines livrées montées.

Verre : tous les verres sont trempés type securit®. Les étagères et les portes sont en joint plat poli.

Sur devis verre extra-clair, **NOUS CONSULTER**.

Ouverture et serrure : porte battante avec serrure bouton ou portes coulissantes équipées de serrure type souris. Sur demande serrures identiques et sur devis serrure de sécurité type Abloy® ou serrure en centre-ouvrant. Les portes coulissantes sont livrées avec des encoches taillées dans le verre pour en faciliter la manipulation.

Éclairage : chaque vitrine peut être équipée d'un toit éclairant spots orientables LED 5 W avec ou sans gradateur. Porte-spot disponible en 3 coloris (noir, blanc ou chromé). Pour les vitrines table, éclairage par tube néon ou par barre de LED. Arrivée électrique au pied de la vitrine avec 2 mètres de fil électrique équipé d'une prise avec terre.

De nombreuses options sont disponibles : éclairage par LED sans dégagement de chaleur ni U.V. ou par fibre optique, fond miroir, étagère supplémentaire, roulettes, soclage, etc...



NUANCIER des vitrines des pages 38 à 41

7 coloris de mélaminé à préciser à la commande

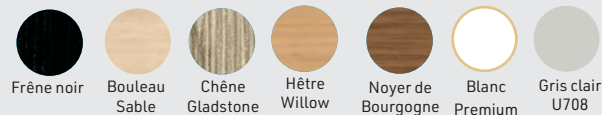

3 coloris de profilé au choix



FABRICATION SUR MESURE

Vous souhaitez un **changement de dimensions** ? de coloris ? mais vous avez peur que le prix soit beaucoup plus important ? Par forcément : seul le coût de la matière première sera imputé comme variable. Le temps des études vous est gracieusement offert.

Nos **experts vitrines** sont à votre écoute, n'hésitez pas à nous consulter.

Vitrine armoire et vitrine colonne Prestige

Disponibles en 3 largeurs :
52, 78 et 103 cm

Ouverture et serrure : vitrine colonne équipée d'une porte battante, fermeture par serrure type bouton. Les vitrines armoires sont équipées de 2 portes coulissantes, fermeture par serrure type souris.

En option : éclairage toit éclairant par 2 ou 3 spots LED 5 W (sans dégagement de chaleur ni U.V.).

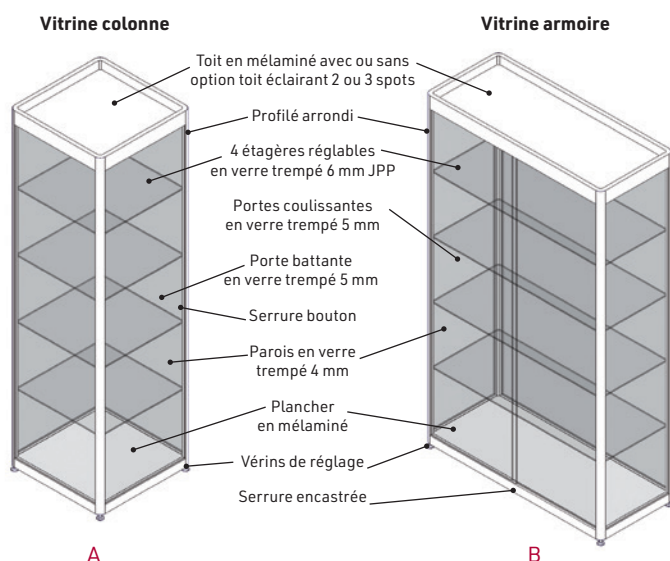

Institut Henri Poincaré - ©Benoît Drouet

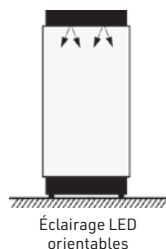

Éclairage LED orientables



Éclairage par spots LED orientables sans dégagement de chaleur et sans U.V.

Réf.	Vis.	Désignation	Modèle	Dimensions en cm
Vitrine Colonne Prestige largeur 52 cm				
E1115001	A	Vitrine Colonne Prestige	noire	H 181 x L 52 x P 52
E1115002		Vitrine Colonne Prestige	alu	H 181 x L 52 x P 52
E1115004		Vitrine Colonne Prestige	gris	H 181 x L 52 x P 52
E1115005		Vitrine Colonne Prestige	blanc	H 181 x L 52 x P 52
E1953002		Toit éclairant 2 spots	LED orientables	
E1953012		Toit éclairant 2 spots	LED orientables avec gradation	
E1690011		Housse pour Vitrine colonne		
Vitrine Armoire Prestige largeur 78 cm				
E1117001		Vitrine Armoire Prestige	noire	H 181 x L 78 x P 43
E1117002		Vitrine Armoire Prestige	alu	H 181 x L 78 x P 43
E1117004		Vitrine Armoire Prestige	gris	H 181 x L 78 x P 43
E1117005		Vitrine Armoire Prestige	blanc	H 181 x L 78 x P 43
E1953002		Toit éclairant 2 spots	LED orientables	
E1953012		Toit éclairant 2 spots	LED orientables avec gradation	
E1690012		Housse pour Vitrine Armoire L 78 cm		
Vitrine Armoire Prestige largeur 103 cm				
E1111001	B	Vitrine Armoire Prestige	noire	H 181 x L 103 x P 43
E1111002		Vitrine Armoire Prestige	alu	H 181 x L 103 x P 43
E1111004		Vitrine Armoire Prestige	gris	H 181 x L 103 x P 43
E1111005		Vitrine Armoire Prestige	blanc	H 181 x L 78 x P 43
E1953003		Toit éclairant 3 spots	LED orientables	
E1953013		Toit éclairant 3 spots	LED orientables avec gradation	
E1690013		Housse pour Vitrine Armoire Prestige L 103 cm		

Coloris de mélaminé à préciser à la commande.



ACCOMPAGNEMENT LOGISTIQUE

Promuseum vous propose un ensemble d'accompagnement pour la mise en œuvre de vos vitrines d'exposition :

- Repérage sur site
- Vérification des accès
- Organisation de la livraison jusqu'au lieu d'utilisation
- Installation avec montage sur site
- Reprise des emballages

Vitrine table Prestige

Vitrine classique disponible en 2 hauteurs de présentation : 20 et 30 cm et 3 profondeurs: 50, 60 et 100 cm

Les pieds sont équipés de bouche-rainure pour une finition parfaite. **Ouverture et serrure** : portes coulissantes équipées de serrure type souris. Pour assurer la stabilité et la rigidité de la structure, les vitrines de dimensions 100 x 100 sont équipées de barres de renfort (forme carré ou en H à préciser à la commande). Éclairage LED (sans dégagement de chaleur ni U.V.).



© Mairie de Neuf-Brisach

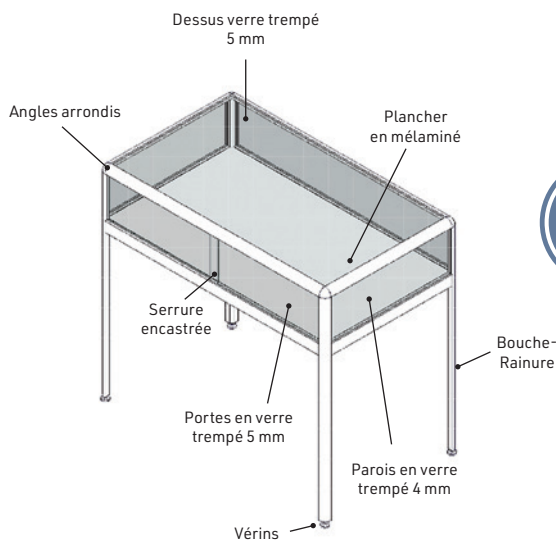

Réf.	Visuel	Désignation	Modèle	Dim. en cm	Hauteur *
Vitrine table Prestige profondeur 50 cm					
E1315001		Vitrine table Prestige	noire	H 92 x L 103 x P 50	20 cm
E1315002		Vitrine table Prestige	alu	H 92 x L 103 x P 50	20 cm
E1315004		Vitrine table Prestige	gris	H 92 x L 103 x P 50	20 cm
E1315005		Vitrine table Prestige	blanc	H 92 x L 103 x P 50	20 cm
Vitrine table Prestige profondeur 60 cm					
E1316001	A	Vitrine table Prestige	noire	H 92 x L 103 x P 60	20 cm
E1316002	B	Vitrine table Prestige	alu	H 92 x L 103 x P 60	20 cm
E1316004		Vitrine table Prestige	gris	H 92 x L 103 x P 60	20 cm
E1316005		Vitrine table Prestige	blanc	H 92 x L 103 x P 60	20 cm
E1316101	C	Vitrine table Prestige	noire	H 92 x L 103 x P 60	30 cm
E1316102		Vitrine table Prestige	alu	H 92 x L 103 x P 60	30 cm
E1316084		Vitrine table Prestige	gris	H 92 x L 103 x P 60	30 cm
E1316085		Vitrine table Prestige	blanc	H 92 x L 103 x P 60	30 cm
Vitrine table Prestige profondeur 100 cm					
E1311011		Vitrine table Prestige	noire	H 92 x L 103 x P 103	20 cm
E1311012		Vitrine table Prestige	alu	H 92 x L 103 x P 103	20 cm
E1311014		Vitrine table Prestige	gris	H 92 x L 103 x P 103	20 cm
E1311015		Vitrine table Prestige	blanc	H 92 x L 103 x P 103	20 cm
E1311111		Vitrine table Prestige	noire	H 92 x L 103 x P 103	30 cm
E1311112		Vitrine table Prestige	alu	H 92 x L 103 x P 103	30 cm
E1311114		Vitrine table Prestige	gris	H 92 x L 103 x P 103	30 cm
E1311115		Vitrine table Prestige	blanc	H 92 x L 103 x P 103	30 cm

Accessoires

E1917000	Option éclairage LED, VOIR PAGE 51
E1690001	Housse pour Vitrine table P 50 cm
E1690002	Housse pour Vitrine table P 60 cm
E1690003	Housse pour Vitrine table P 103 cm

Coloris de mélaminé à préciser à la commande.

* Hauteur de présentation

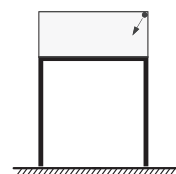

Eclairage LED fixés sur la partie haute du profilé, à l'avant et/ou à l'arrière



FABRICATION SUR MESURE

Vous souhaitez un **changement de dimensions** ? de coloris ? mais vous avez peur que le prix soit beaucoup plus important ? Par forcément : seul le coût de la matière première sera imputé comme variable. Le temps des études vous est gracieusement offert.

Nos experts vitrines sont à votre écoute, n'hésitez pas à nous consulter.

Vitrine table Prestige à tiroir coulissant

Equipé d'un tiroir sur coulisses, elle permet un positionnement parfait des collections

Ouverture du tiroir à 80% pour un chargement aisé de la vitrine.
Existe en 2 profondeurs : 60 et 100 cm. Hauteur de présentation : 30 cm.

Tiroir monté sur coulisses avec plancher en mélaminé. Les pieds sont équipés de bouche-rainure pour une finition parfaite.

Autres caractéristiques identiques à la vitrine table Prestige, VOIR PAGE 40.

Réf.	Visuel	Désignation	Modèle	Dim. en cm	Hauteur *
Vitrine table Prestige à tiroir coulissant profondeur 60 cm					
E1326001	C	Vitrine table tiroir	noire	H 92 x L 103 x P 60	30 cm
E1326002		Vitrine table tiroir	alu	H 92 x L 103 x P 60	30 cm
E1326004		Vitrine table tiroir	gris	H 92 x L 103 x P 60	30 cm
E1326005		Vitrine table tiroir	blanc	H 92 x L 103 x P 60	30 cm
Vitrine table Prestige à tiroir coulissant profondeur 100 cm					
E1321011		Vitrine table tiroir	noire	H 92 x L 103 x P 103	30 cm
E1321012		Vitrine table tiroir	alu	H 92 x L 103 x P 103	30 cm
E1321014		Vitrine table tiroir	gris	H 92 x L 103 x P 103	30 cm
E1321015		Vitrine table tiroir	blanc	H 92 x L 103 x P 103	30 cm

Accessoires

E1917000	Option éclairage LED, VOIR PAGE 51
E1690002	Housse pour Vitrine table P 60 cm
E1690003	Housse pour Vitrine table P 103 cm

Coloris de mélaminé à préciser à la commande.
* Hauteur de présentation

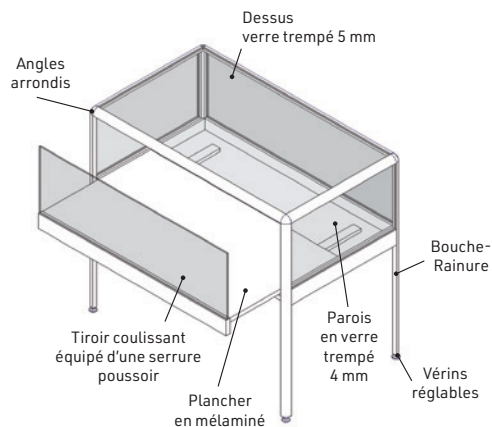

Vitrine Table Prestige à ouverture verticale alu/poirier

Vitrine table Prestige à ouverture verticale

Ouverture totale pour un accès complet à l'espace d'exposition

Façade en verre coulissante à la verticale.

Existe en 2 profondeurs : 60 et 100 cm. Hauteur de présentation : 25 cm.

Fermeture et blocage de la façade par serrure poussoir. Les pieds sont équipés de bouche-rainure pour une finition parfaite.

Autres caractéristiques identiques à la vitrine table Prestige, VOIR PAGE 40.

Réf.	Vis.	Désignation	Modèle	Dim. en cm	Hauteur *
Vitrine table Prestige ouverture verticale profondeur 60 cm					
E1346001		Vitrine table ouv. vert.	noire	H 92 x L 103 x P 60	25 cm
E1346002	D	Vitrine table ouv. vert.	alu	H 92 x L 103 x P 60	25 cm
E1346004		Vitrine table ouv. vert.	gris	H 92 x L 103 x P 60	25 cm
E1346005		Vitrine table ouv. vert.	blanc	H 92 x L 103 x P 60	25 cm
Vitrine table Prestige ouverture verticale profondeur 103 cm					
E1341011		Vitrine table ouv. vert.	noire	H 92 x L 103 x P 103	25 cm
E1341012		Vitrine table ouv. vert.	alu	H 92 x L 103 x P 103	25 cm
E1341014		Vitrine table ouv. vert.	gris	H 92 x L 103 x P 103	25 cm
E1341015		Vitrine table ouv. vert.	blanc	H 92 x L 103 x P 103	25 cm

Accessoires

E1917000	Option éclairage LED, VOIR PAGE 51
E1690002	Housse pour Vitrine table P 60 cm
E1690003	Housse pour Vitrine table P 103 cm

Coloris de mélaminé à préciser à la commande.
* Hauteur de présentation

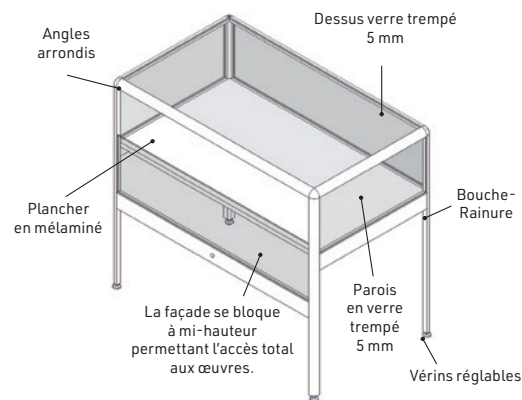



LES PLUS PRODUIT

- Élégance et modernité du profilé carré
- Nombreuses coloris
 - Déclinaison à vos dimensions dans tous les modèles

La Ligne Harmonie



Élégance et modernité du profilé carré

La vitrine armoire est disponible en largeur 200 et 300 cm

Encadrement : profilé aluminium 28 mm de **forme carré** disponible en 4 coloris standard (voir nuancier) ou en spécifique peinture époxy RAL au choix, alu poli brillant ou doré (sur devis). **Fond de la vitrine en verre ou en mélaminé**. Structure montée sur vérins réglables et équipée d'un contour de porte pour l'étanchéité. Plancher et toit en mélaminé 19 mm disponibles en 7 coloris standard (voir nuancier) ou sur devis. Caissons haut et bas en stratifié légèrement en retrait (même coloris que le mélaminé). Vitrines livrées montées pour les modèles en largeur 60 et 100 cm.

Verre : tous les verres sont trempés type securit®. Les étagères et les portes sont en joints plats polis (ép. 6 et 5 mm).

Sur devis verre extra-clair, **NOUS CONSULTER**.

Ouverture et serrure : porte battante avec serrure bouton ou portes coulissantes équipées de serrure type souris. Sur demande serrures identiques et sur devis serrure de sécurité type Abloy® ou serrure en centre-ouvrant. Les portes coulissantes sont livrées avec des encoches taillées dans le verre pour en faciliter la manipulation.

Eclairage : chaque vitrine peut être équipée d'un toit éclairant avec spots orientables LED 5 W avec ou sans gradateur. Porte-spot disponible en 3 coloris (noir, blanc ou chromé). Pour les vitrines table, éclairage par barre de LED. Arrivée électrique au pied de la vitrine avec 2 mètres de fil électrique équipé d'une prise avec terre.

De nombreuses options sont disponibles : éclairage par LED sans dégagement de chaleur ni U.V. ou par fibre optique, tiroir pour produit dessicant fond miroir, étagère supplémentaire, roulettes, soclage, etc...

NUANCIER des vitrines des pages 42 à 45

7 coloris de mélaminé à préciser à la commande



3 coloris de profilé au choix



FABRICATION SUR MESURE

Vous souhaitez un **changement de dimensions** ? de coloris ? mais vous avez peur que le prix soit beaucoup plus important ? Par forcément : seul le coût de la matière première sera imputé comme variable. Le temps des études vous est gracieusement offert.

Nos **experts vitrines** sont à votre écoute, n'hésitez pas à nous consulter.

Vitrine colonne Harmonie

Disponible avec fond
mélaminé ou fond verre

Existe en modèle spécial
mannequin

Existe en 2 largeurs : largeur 60 cm (livrée avec 4 étagères réglables) ou, spéciale mannequin, en largeur 100 cm (sans étagère et avec une hauteur de 227 cm hors tout, 196 cm utiles).

Ouverture et serrure : vitrine colonne équipée d'une porte battante, fermeture par serrure type bouton.

En option : éclairage toit éclairant 4 ou 5 spots orientables LED 5 W (sans dégagement de chaleur ni U.V.). Sur demande, pour la vitrine mannequin : éclairage latéral par LED.



© Museo Diocesano di Bobbio (PC)

Réf.	Vis.	Désignation	Modèle	Dim. en cm
Vitrine largeur 60 cm - porte battante				
E1126001		Vitrine colonne noire	fond mélaminé	H 200 x L 60 x P 60
E1126002		Vitrine colonne alu	fond mélaminé	H 200 x L 60 x P 60
E1126004		Vitrine colonne gris	fond mélaminé	H 200 x L 60 x P 60
E1126005		Vitrine colonne blanc	fond mélaminé	H 200 x L 60 x P 60
E1126081	A	Vitrine colonne noire	fond verre	H 200 x L 60 x P 60
E1126082		Vitrine colonne alu	fond verre	H 200 x L 60 x P 60
E1126084		Vitrine colonne gris	fond verre	H 200 x L 60 x P 60
E1126085		Vitrine colonne blanc	fond verre	H 200 x L 60 x P 60
E1953004		Toit éclairant 4 spots	LED orientables	
E1953014		Toit éclairant 4 spots	LED orientables avec gradation	
Vitrine spéciale mannequin				
E1141001	B	Vitrine colonne noire	fond verre	H 227 x L 100 x P 75
E1141002		Vitrine colonne alu	fond verre	H 227 x L 100 x P 75
E1141004		Vitrine colonne gris	fond verre	H 227 x L 100 x P 75
E1141005		Vitrine colonne blanc	fond verre	H 227 x L 100 x P 75
E1953005		Toit éclairant 5 spots	LED orientables	
E1953015		Toit éclairant 5 spots	LED orientables avec gradation	

Coloris de mélaminé à préciser à la commande.



A

2 portes coulissantes
en verre trempé 5 mm
fermeture par
serrure souris

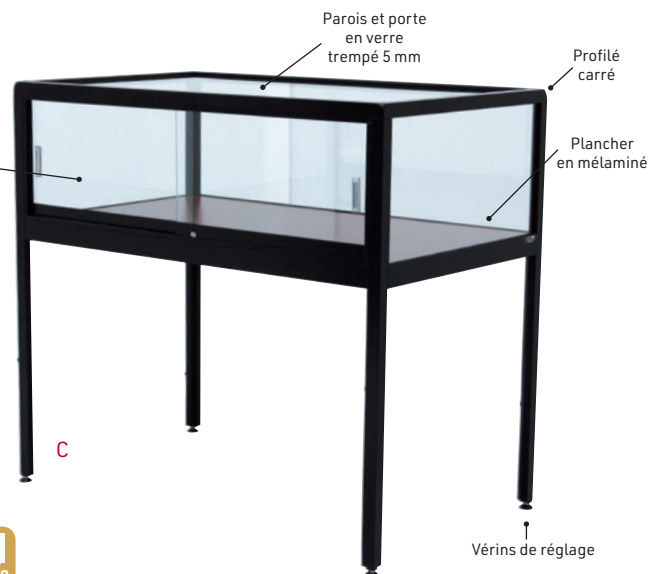

C

Vérins de réglage

Vitrine table Harmonie

Hauteur de présentation 28 cm

Les pieds sont équipés de bouche-rainure pour une finition parfaite.

Ouverture et serrure : portes coulissantes équipées de serrure type souris.

En option : éclairage LED (sans dégagement de chaleur ni U.V.), **VOIR PAGE 51.**

Réf.	Vis.	Désignation	Modèle	Dim. en cm
E1351021	C	Vitrine-table Harmonie	noire	H 92 x L 100 x P 60
E1351022		Vitrine-table Harmonie	alu	H 92 x L 100 x P 60
E1351024		Vitrine-table Harmonie	gris	H 92 x L 100 x P 60
E1351025		Vitrine-table Harmonie	blanc	H 92 x L 100 x P 60

Préciser le coloris du mélaminé choisi à la commande.



Vitrine armoire Harmonie

Chaque module de 100 cm est équipé de 4 étagères réglables.

La vitrine Harmonie en largeur 100 cm est livrée montée.

Ouverture et serrure : portes coulissantes en verre trempé type securit® ép. 5 mm équipées de serrure type souris.

En option : éclairage néon ou LED (sans dégagement de chaleur ni U.V.).

Option : toit éclairant complètement installé avec 4 spots orientables LED par module de 100 cm.

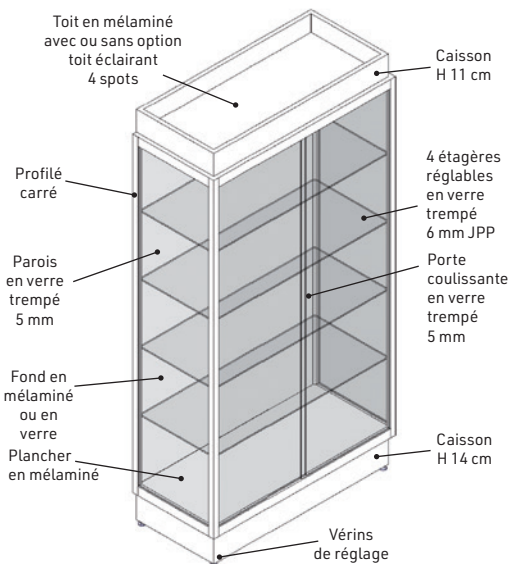

Vitrine armoire Harmonie largeur 100 cm avec fond mélaminé

Réf.	Visuel	Désignation	Dim. en cm
E1121001		Vitrine armoire noire fond mélaminé	H 200 x L 100 x P 45
E1121002	A	Vitrine armoire alu fond mélaminé	H 200 x L 100 x P 45
E1121004		Vitrine armoire gris fond mélaminé	H 200 x L 100 x P 45
E1121005		Vitrine armoire blanc fond mélaminé	H 200 x L 100 x P 45
E1121081		Vitrine armoire noire fond verre	H 200 x L 100 x P 45
E1121082		Vitrine armoire alu fond verre	H 200 x L 100 x P 45
E1121084		Vitrine armoire gris fond verre	H 200 x L 100 x P 45
E1121085		Vitrine armoire blanc fond verre	H 200 x L 100 x P 45
E1953004		Toit éclairant 4 spots orientables LED	
E1953014		Toit éclairant 4 spots orientables LED avec gradateur	

Coloris de mélaminé à préciser à la commande.



A

Maison Éducation de la Légion d'Honneur - Saint-Germain-en-Laye



Archives Départementales d'Evreux

Vitrine à crémaillères Harmonie

Caractéristiques : livrée avec 4 étagères ép. 8 mm verre trempé type securit® JPP, montées sur crémaillères réglables fixées sur le fond de la vitrine, habillage en mélaminé. Portes battantes (verre trempé ép. 6 mm) avec serrure bouton sur les côtés, équipées de battues de porte pour minimiser la circulation de l'air.

Option : toit éclairant complètement installé avec 4 spots orientables LED, avec ou sans gradation. Éclairage latéral sur toute la hauteur de la vitrine par LED.



ACCOMPAGNEMENT LOGISTIQUE

Promuseum vous propose un ensemble d'accompagnement pour la mise en œuvre de vos vitrines d'exposition :

- Repérage sur site
- Vérification des accès
- Organisation de la livraison jusqu'au lieu d'utilisation
- Installation avec montage sur site
- Reprise des emballages

LES PLUS PRODUIT

- Ouverture par portes latérales
- Vision totale des œuvres
 - Conseillée pour un éclairage latéral sur toute la hauteur de la vitrine
 - Étagères réglables en toute liberté

Réf.	Vis.	Désignation	Modèle	Dim. en cm
E1121201		Vitrine Harmonie à crémaillère	noire	H 200 x L 120 x P 45
E1121202		Vitrine Harmonie à crémaillère	alu	H 200 x L 120 x P 45
E1121204	B	Vitrine Harmonie à crémaillère	gris	H 200 x L 120 x P 45
E1121205		Vitrine Harmonie à crémaillère	blanc	H 200 x L 120 x P 45
E11212XX		Toit éclairant 4 spots orientables		
E1953004		Toit éclairant 4 spots orientables LED		
E1953014		Toit éclairant 4 spots orientables LED avec gradateur		

Préciser le coloris du mélaminé choisi à la commande.





D Vitrine armoire Harmonie
largeur 300 cm avec fond mélaminé



C Vitrine armoire Harmonie
largeur 200 cm avec fond mélaminé

Vitrine armoire double ou triple Harmonie

Existe en largeurs 200 et 300 cm et en deux modèles : fond mélaminé ou fond verre. Ces vitrines sont conçues à partir d'un module de 100 cm (module départ) et de module(s) supplémentaire(s) sans cloisonnement de l'espace d'exposition (pas de verre de séparation à l'intérieur de la vitrine). Chaque module de 100 cm est équipé de 4 étagères réglables. Les modèles en 200 et 300 cm nécessitent un montage sur place (notice détaillée fournie).

Sur devis, montage assuré par nos soins.

Option : toit éclairant complètement installé avec 4 spots orientables LED par module de 100 cm.

Réf.	Vis.	Désignation	Dim. en cm
Vitrine Harmonie double largeur 200 cm (2 x 100 cm)			
E1122001	C	Vitrine armoire noire fond mélaminé	H 200 x L 200 x P 45
E1122002		Vitrine armoire alu fond mélaminé	H 200 x L 200 x P 45
E1122004		Vitrine armoire gris fond mélaminé	H 200 x L 200 x P 45
E1122005		Vitrine armoire blanc fond mélaminé	H 200 x L 200 x P 45
E1122081		Vitrine armoire noire fond verre	H 200 x L 200 x P 45
E1122082		Vitrine armoire alu fond verre	H 200 x L 200 x P 45
E1122084		Vitrine armoire gris fond verre	H 200 x L 200 x P 45
E1122085		Vitrine armoire blanc fond verre	H 200 x L 200 x P 45
E1953008		Toit éclairant 8 spots orientables LED	
E1953018		Toit éclairant 8 spots orientables LED avec gradateur	
Vitrine Harmonie triple largeur 300 cm (3 x 100 cm)			
E1123001	D	Vitrine armoire noire fond mélaminé	H 200 x L 300 x P 45
E1123002		Vitrine armoire alu fond mélaminé	H 200 x L 300 x P 45
E1123004		Vitrine armoire gris fond mélaminé	H 200 x L 300 x P 45
E1123005		Vitrine armoire blanc fond mélaminé	H 200 x L 300 x P 45
E1123081		Vitrine armoire noire fond verre	H 200 x L 300 x P 45
E1123082		Vitrine armoire alu fond verre	H 200 x L 300 x P 45
E1123084		Vitrine armoire gris fond verre	H 200 x L 300 x P 45
E1123085		Vitrine armoire blanc fond verre	H 200 x L 300 x P 45
E1953112		Toit éclairant 12 spots orientables LED	
E1953212		Toit éclairant 12 spots orientables LED avec gradateur	

Coloris de mélaminé à préciser à la commande.

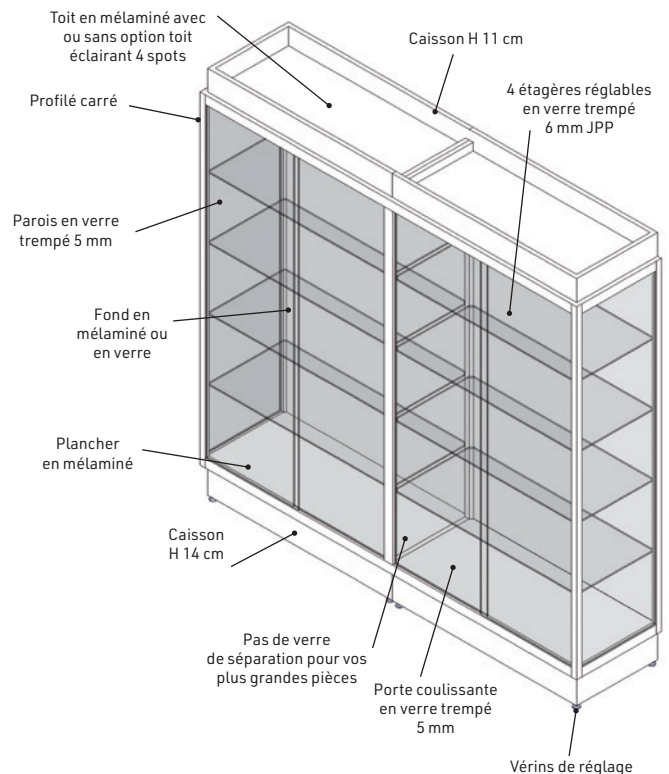

**Vitrine armoire Harmonie
largeur 200 cm**

+ **NUANCIER VOIR PAGE 42**
POUR TOUTES LES VITRINES DE CETTE DOUBLE PAGE



Lutrins et coussins

Adaptés à la forme, à la dimension et à l'état des documents

Les présentoirs permettent les fonctions d'exposition, de valorisation et de préservation.

Le choix du présentoir sera fait selon la forme et la dimension de l'objet, mais surtout selon son état de conservation.

Les lutrins et coussins ne sont pas lavables. En option pour chaque modèle, une housse lavable vous est proposée.

NUANCIER des produits des pages 46 à 48

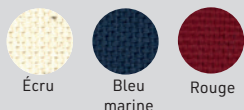

Lutrins futon

Parfaitement adapté à la présentation des ouvrages anciens il permet une ouverture maîtrisée du livre et un soutien des couvertures. Souple et ferme il permet un réglage précis de l'angle. Existe en deux modèles : futon à point et futon à bandes.

Une housse complémentaire est également disponible pour en faciliter l'entretien et varier les scénographies. Enfin, un coussin d'inclinaison est également disponible pour les présentations inclinées face au lecteur, voir ci-dessous.

Caractéristiques : intérieur en mousse polyester, extérieur en toile 100% coton écru, bleu marine et rouge. Autres tissus et coloris sur demande, **NOUS CONSULTER**.



B



A

Pour maintenir un livre incliné avec ou sans futon de présentation, ce coussin d'inclinaison permet une lecture aisée pour le visiteur.

Existe en deux modèles : bourrage en mousse polyester ou remplissage en billes de polystyrène pour plus de souplesse. En option : housse lavable (fermeture par zip). Lutrin nettoyable à sec.

Caractéristiques : extérieur en toile 100% coton disponible en écru, bleu marine et rouge. Autres tissus et coloris sur demande, **NOUS CONSULTER**.

Coussin d'inclinaison



D

C



COMMENT CHOISIR SON FUTON

Le futon permet d'offrir un écrin souple au livre ouvert pour une ouverture de 90° à 180° du in-12 à un petit in-folio en toute sécurité. Le prendre à la taille au minimum pour le soutien complet de l'ouvrage. Les coussins de maintien peuvent également convenir pour des ouvrages moins anciens (ouverture de 150 à 180°).



Le coton écru est à favoriser pour la conservation préventive.

ASTUCE

Afin d'utiliser des futons de couleur ou pour préserver la propreté de vos toiles écruées, vous pouvez positionner une toile de Tyvek® entre l'ouvrage et le futon.

Réf.	Vis.	Désignation	Dim. en cm
Lutrins futon à points			
C9110001	A	Futon pour livre format in-12°	22 x 125
C9110002		Futon pour livre format in-8°	29 x 132
C9110003		Futon pour livre format in-4°	35 x 145
C9110004		Futon pour livre format in-folio	45 x 165
C9110005		Futon pour livre format sup. in-folio	65 x 180
Lutrins futon à bandes			
C9120001		Futon pour livre format in-12°	22 x 125
C9120002	B	Futon pour livre format in-8°	29 x 132
C9120003		Futon pour livre format in-4°	35 x 145
C9120004		Futon pour livre format in-folio	45 x 165
C9120005		Futon pour livre format sup. in-folio	65 x 180
Accessoires : housse de protection futon (pour les deux modèles)			
C9129001		Housse pour futon format in-12°	22 x 125
C9129002		Housse pour futon format in-8°	29 x 132
C9129003		Housse pour futon format in-4°	35 x 145
C9129004		Housse pour futon format in-folio	45 x 165
C9129005		Housse pour futon format sup. in-folio	65 x 180

Coloris à préciser à la demande

Réf.	Vis.	Désignation	Dim. en cm
Coussin d'inclinaison mousse			
C9130001	C	Coussin d'inclinaison mousse	L 35 x Ø 12
C9130002		Coussin d'inclinaison mousse	L 35 x Ø 15
C9130003	D	Coussin d'inclinaison mousse	L 40 x Ø 20
Coussin d'inclinaison billes			
C9130011		Coussin d'inclinaison billes	L 35 x Ø 12
C9130012		Coussin d'inclinaison billes	L 35 x Ø 15
C9130013		Coussin d'inclinaison billes	L 40 x Ø 20
Accessoires : housse de protection pour coussin d'inclinaison (pour les deux modèles)			
C9139001		Housse pour coussin d'inclinaison	L 35 x Ø 12
C9139002		Housse pour coussin d'inclinaison	L 35 x Ø 15
C9139003		Housse pour coussin d'inclinaison	L 40 x Ø 20

Préciser le coloris choisi à la commande.

Lutrin pour livre grand format

Pour présenter et mettre en valeur vos livres en toute sécurité, lutrin composé de deux trapèzes en polyéthylène rigide gainé de tissu avec au centre une bande amovible matelassée pour régler parfaitement l'écartement au dos de l'ouvrage (de 2 à 12 cm). Il se décline en 3 angles d'ouverture et en deux hauteurs maximales de livre. Autres dimensions : **NOUS CONSULTER.**

Caractéristiques : lutrin en polyéthylène gainé en toile 100% coton disponible en écru, bleu marine et rouge. Autres tissus et coloris sur demande, **NOUS CONSULTER.**



Modèle angle 45°



ASTUCE

Pour protéger vos coussins et lutrins contre le vol, possibilité de rajouter une puce RFID.

Réf.	Désignation	Angle d'ouv.	Dim. en cm
Lutrin pour livre			
C9190001	Lutrin pour livre H max. 40 cm	20°	40 x 65 x H 10,3
C9190002	Lutrin pour livre H max. 40 cm	30°	40 x 65 x H 15
C9190003	Lutrin pour livre H max. 40 cm	45°	40 x 65 x H 21,20
C9190011	Lutrin pour livre H max. 45 cm	20°	45 x 75 x H 12
C9190012	Lutrin pour livre H max. 45 cm	30°	45 x 75 x H 17,5
C9190013	Lutrin pour livre H max. 45 cm	45°	45 x 75 x H 24,80
Accessoires : housse pour lutrin			
C9199001	Housse pour lutrin C9190001		
C9199002	Housse pour lutrin C9190002		
C9199003	Housse pour lutrin C9190003		
C9199011	Housse pour lutrin C9190011		
C9199012	Housse pour lutrin C9190012		
C9199013	Housse pour lutrin C9190013		

Préciser le coloris choisi à la commande.

Lutrin pour livre

Pour présenter et mettre en valeur vos documents, plan incliné composé d'un trapèze rigide gainé tissu équipé d'une bande en partie basse pour poser le document ou le livre.

Il se décline en 3 angles d'ouverture et en deux hauteurs maximales.

Autres dimensions : **NOUS CONSULTER.**

Caractéristiques : plan incliné en polyéthylène gainé en toile 100% coton disponible en écru, bleu marine et rouge. Autres tissus et coloris sur demande, **NOUS CONSULTER.**



Réf.	Désignation	Angle d'ouv.	Dim. en cm
Lutrin pour livre			
E7920001	Lutrin pour livre H max. 40 cm	15°	40 x 35 x H 10,5
E7920002	Lutrin pour livre H max. 40 cm	30°	40 x 35 x H 21
E7920003	Lutrin pour livre H max. 40 cm	45°	40 x 35 x H 35,8
E7920011	Lutrin pour livre H max. 45 cm	15°	45 x 35 x H 10,5
E7920012	Lutrin pour livre H max. 45 cm	30°	45 x 35 x H 21
E7920013	Lutrin pour livre H max. 45 cm	45°	45 x 35 x H 35,8
Accessoires : housse pour lutrin			
E7929001	Housse pour lutrin E7920001		
E7929002	Housse pour lutrin E7920002		
E7929003	Housse pour lutrin E7920003		
E7929011	Housse pour lutrin E7920011		
E7929012	Housse pour lutrin E7920012		
E7929013	Housse pour lutrin E7920013		

Préciser le coloris choisi à la commande.

Cylindre maintien de page

Pour maintenir un livre ouvert à la page désirée, cylindre de maintien disponible en différentes longueurs. Grâce à son intérieur polyéthylène et billes acier, il reste souple tout en offrant un poids suffisant pour un maintien efficace. En option : housse lavable (fermeture par velcro).

Caractéristiques : intérieur en polyéthylène et billes acier, extérieur en toile 100% coton écru, bleu marine et rouge. Autres tissus et coloris sur demande, **NOUS CONSULTER.** Cylindre non lavable.

Réf.	Vis.	Désignation	Dim. en cm
C9150001	E	Cylindre souple	L 30 x Ø 2
C9150002	F	Cylindre souple	L 40 x Ø 2
C9150003	G	Cylindre souple	L 50 x Ø 2
C9159001		Housse pour cylindre souple	L 30 x Ø 2
C9159002		Housse pour cylindre souple	L 40 x Ø 2
C9159003		Housse pour cylindre souple	L 50 x Ø 2



Coussin de présentation



Pour présenter et mettre en valeur vos objets.

Existe en deux modèles : bourrage en mousse polyester ou bourrage en billes de polystyrène pour plus de souplesse. En option : housse lavable (fermeture par Velcro®).

Caractéristiques : extérieur en toile 100% coton disponible en écru, bleu marine et rouge. Autres tissus et coloris sur demande, **NOUS CONSULTER.**

Réf.	Désignation	Dim. en cm
Coussin de présentation mousse		
E7930011	Coussin de présentation mousse	20 x 20
E7930012	Coussin de présentation mousse	30 x 30
E7930013	Coussin de présentation mousse	40 x 40
E7930014	Coussin de présentation mousse	50 x 50
Coussin de présentation billes		
E7930021	Coussin de présentation billes	20 x 20
E7930022	Coussin de présentation billes	30 x 30
E7930023	Coussin de présentation billes	40 x 40
E7930024	Coussin de présentation billes	50 x 50
Accessoires : housse de protection pour coussin de présentation (pour les deux modèles)		
E7939011	Housse pour coussin présentation	20 x 20
E7939012	Housse pour coussin présentation	30 x 30
E7939013	Housse pour coussin présentation	40 x 40
E7939014	Housse pour coussin présentation	50 x 50

Préciser le coloris choisi à la commande.

NUANCIER

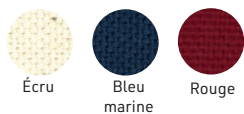

Ecru Bleu marine Rouge



Le coton écru est à favoriser pour la conservation préventive.

Coussin de présentation pour livre

Pour la présentation des livres sur coussin, coussin mousse du format in-12° au sup.in-folio.

Existe en deux modèles : bourrage en mousse polyester ou bourrage en billes de polystyrène pour plus de souplesse. En option : housse lavable (fermeture par Velcro®).

Caractéristiques : bourrage en mousse polyester, extérieur en toile 100% coton disponible en écru, bleu marine et rouge. Autres tissus et coloris sur demande, **NOUS CONSULTER.**



Housse pour coussin

CATALOGUE CONSERVATION
+ RUBANS DE MAINTIEN DE PAGE VOIR PAGE 87

Réf.	Désignation	Dim. en cm
Coussin mousse pour livre		
E7950001	Coussin mousse pour livre format in-12°	25 x 50
E7950002	Coussin mousse pour livre format in-8°	30 x 60
E7950003	Coussin mousse pour livre format in-4°	35 x 70
E7950004	Coussin mousse pour livre format in-folio	45 x 90
E7950005	Coussin mousse pour livre format sup. in-folio	65 x 130
Coussin billes pour livre		
E7950011	Coussin billes pour livre format in-12°	25 x 50
E7950012	Coussin billes pour livre format in-8°	30 x 60
E7950013	Coussin billes pour livre format in-4°	35 x 70
E7950014	Coussin billes pour livre format in-folio	45 x 90
E7950015	Coussin billes pour livre format sup. in-folio	65 x 130
Accessoires : housse de protection pour coussin de présentation pour livre (pour les deux modèles)		
E7959001	Housse pour coussin format in-12°	25 x 50
E7959002	Housse pour coussin format in-8°	30 x 60
E7959003	Housse pour coussin format in-4°	35 x 70
E7959004	Housse pour coussin format in-folio	45 x 90
E7959005	Housse pour coussin format sup. in-folio	65 x 130

Préciser le coloris choisi à la commande.



Coussin à dos réglable pour livre

Pour présenter et mettre en valeur vos livres avec une ouverture de 120° à 180° grâce à 3 surpiqûres centrales.

Existe en deux modèles : bourrage en mousse polyester ou remplissage en billes de polystyrène pour plus de souplesse. En option : housse lavable (fermeture par Velcro®).

Caractéristiques : extérieur en toile 100% coton disponible en écru, bleu marine et rouge. Autres tissus et coloris sur demande, **NOUS CONSULTER.**

Réf.	Désignation	Dim. en cm
E7940001	Coussin à dos réglable format in-12°	30 x 20
E7940002	Coussin à dos réglable format in-8°	40 x 30
E7940003	Coussin à dos réglable format in-4°	60 x 40
E7940004	Coussin à dos réglable format in-folio	80 x 50

Préciser le coloris choisi à la commande.

Réf.	Désignation	Dim. en cm
Accessoires : housse de protection pour coussin à dos réglable		
E7949001	Housse pour coussin à dos réglable	30 x 20
E7949002	Housse pour coussin à dos réglable	40 x 30
E7949003	Housse pour coussin à dos réglable	60 x 40
E7949004	Housse pour coussin à dos réglable	80 x 50

Préciser le coloris choisi à la commande.

Plateau et socle de présentation

Plateau et socle gainés de tissu pour mettre en valeur vos collections. Existe en format carré ou rectangulaire et en différentes épaisseurs.

Autres dimensions : **NOUS CONSULTER**.

Caractéristiques : plateau en polyéthylène gainé en toile 100% coton disponible en écru, bleu marine et rouge. Autres tissus et coloris sur demande, **NOUS CONSULTER**.

Nota : en standard, plateaux et socles ont été conçus pour des objets légers. Veuillez nous indiquer le poids des objets à présenter pour vérifier que le socle ne nécessite pas de renfort.

Réf.	Désignation	Dim. en cm
Plateau de présentation		
E7960001	Plateau de présentation	25 x 35 cm ép. 3 mm
E7960002	Plateau de présentation	30 x 50 cm ép. 3 mm
E7960003	Plateau de présentation	25 x 35 cm ép. 6 mm
E7960004	Plateau de présentation	30 x 50 cm ép. 6 mm
E7960005	Plateau de présentation	25 x 35 cm ép. 9 mm
E7960006	Plateau de présentation	30 x 50 cm ép. 9 mm
Socle de présentation carré		
E7960011	Socle de présentation carré	10 x 10 cm ép. 5 cm
E7960012	Socle de présentation carré	20 x 20 cm ép. 15 cm
E7960013	Socle de présentation carré	30 x 30 cm ép. 20 cm
E7960014	Socle de présentation carré	40 x 40 cm ép. 30 cm
E7960015	Socle de présentation carré	50 x 50 cm ép. 40 cm
Socle de présentation rectangulaire		
E7960021	Socle de présentation rectangulaire	10 x 20 cm ép. 5 cm
E7960022	Socle de présentation rectangulaire	20 x 30 cm ép. 15 cm
E7960023	Socle de présentation rectangulaire	30 x 40 cm ép. 20 cm
E7960024	Socle de présentation rectangulaire	40 x 50 cm ép. 30 cm
E7960025	Socle de présentation rectangulaire	50 x 60 cm ép. 40 cm

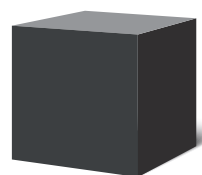

40 x 50 cm, ép 30 cm



20 x 30 cm, ép 15 cm



10 x 20 cm, ép 5 cm

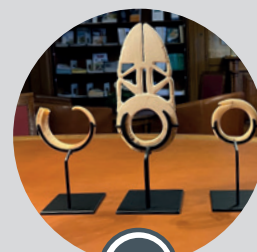
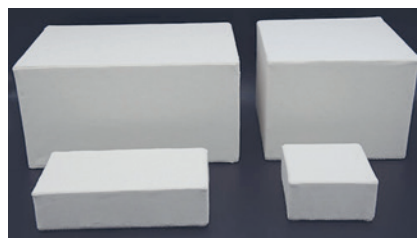

ZOOM RÉALISATION

Palais du Sénat

Réalisation d'un soclage sur mesure pour la mise en espace et la sécurisation sur table

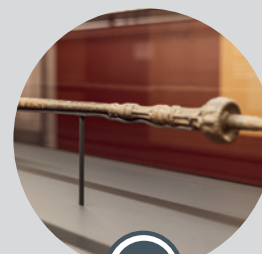

ZOOM RÉALISATION

Forum Antique de Bavay

Réalisation d'un soclage sur mesure pour une trompe droite romaine datant du 3^{ème} siècle après J.C.

Réalisation sur mesure : **NOUS CONSULTER**

Accessoires pour Vitrines

Plan incliné

Pour la présentation en vitrine, plan incliné réalisé sur mesure en 1 ou 2 parties selon le système d'ouverture de la vitrine. Disponible en deux formes : prisme droit à partir d'un triangle rectangle ou prisme droit à partir d'un triangle isocèle. Pour la conservation préventive des objets exposés, support et matelassage conformes aux normes. Gainage en tissu coton, suédine ou velours dans le coloris souhaité*.

Devis sur simple demande : **NOUS CONSULTER.**

Caractéristiques : réalisé en plaque de polyéthylène, matelassé avec une couche de polyester et gainé de tissu.



Le coton écru est à favoriser pour la conservation préventive.



Exemple d'utilisation d'une seule partie du plan incliné



Lutrin réalisé en deux parties à utiliser séparément ou côte à côte

Housse pour vitrine

Pour le stockage et la protection lors de la manipulation de vos vitrines, housse pour vitrine équipée de ZIP pour un positionnement facile sur la vitrine. Housse 4 côtés en coton bleu marine. Existe en deux modèles : pour vitrine armoire et pour vitrine table. Personnalisation à votre logo également disponible.

Réalisation sur mesure selon vos vitrines, **NOUS CONSULTER.**



Protection de la totalité de la vitrine



Protection de la partie vitrée seule

Angles sur roulettes



Pour déplacer facilement vos vitrines socle plein ou vitrines armoire, valise avec 4 angles sur roulettes.

Réf.	Désignation
E2229000	Lot de 4 angles, capacité 4 x150 kg



DÉPLACER LES VITRINES

LE CHARIOT SPÉCIAL VITRINE

Pour déplacer facilement les vitrines de leurs lieux de stockage à la salle d'exposition, nous vous proposons ce chariot professionnel qui vous permettra de soulever jusqu'à 400 kg sans effort et en toute sécurité pour le personnel et le mobilier déplacé. Devis sur demande.



CATALOGUE STOCKAGE

CHARIOT SPECIAL VITRINE VOIR PAGE 45

Kit barre de LED

LED **asymétriques** pour focaliser la diffusion de la lumière à l'intérieur de la vitrine et **éviter l'éblouissement des visiteurs**.

Disponible en blanc chaud et blanc froid pour éclairer toutes vos œuvres.

Caractéristiques : réglette en profilé aluminium anodisé (L 89 cm) composée de 5 barrettes de 15 cm, équipées de 3 modules de 6 diodes chacune 3 700 K ou 5 300K. Capot en PMMA.

Tous les kits comprennent convertisseur et connectique.

Désignation	Modèle 5 300 K	Modèle 3 700 K
Kit barre de LED	E1917000TP53	E1917000TP

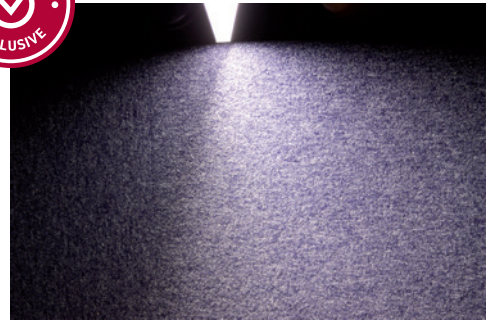
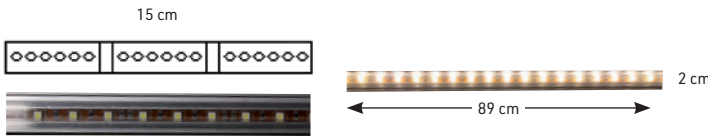

Joint pour vitrine

Joint silicone pour l'étanchéité des vitrines d'exposition. Utilisé pour sceller les joints bout à bout jusqu'à une distance de 10 mm. Certifiés aux normes du British Museum pour une utilisation à long terme (test Oddy).

- peut être pressé avec une pression minimale
- avec ou sans adhésif intégré
- fonction d'étanchéité durable garantie
- inerte (sans dégagement de COVs)

Sans adhésif

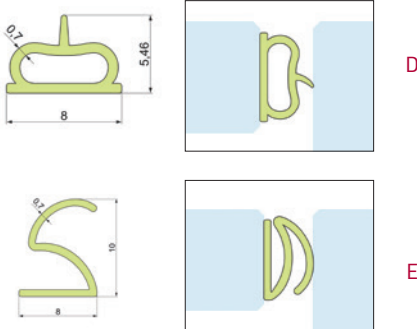

Rouleau de 100 ml

MAINTENANCE



TEST D'ÉTANCHÉITÉ Nous venons sur site réaliser sur vos vitrines existantes un test d'étanchéité.



MAINTENANCE Nous opérons les maintenances courantes des vitrines d'exposition dont le contrôle des joints d'étanchéité et leur remplacement et les opérations de mesures courantes notamment ceux liés à l'éclairage.



DEMI-VIE HYGROMETRIQUE Nous réalisons les mesures nécessaires au calcul des besoins et au dimensionnement des sorbants pour obtenir vos valeurs cibles de vos vitrines existantes ou en pré-étude de vos futures vitrines.



PASSAGE A L'ACTIF Nous étudions la mise en œuvre d'un système actif sur une vitrine existante et proposons une solution de mise en œuvre avec projection des résultats à en attendre.

Avec adhésif

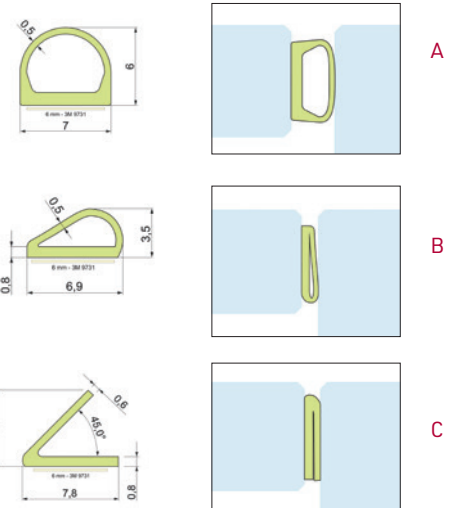

Réf.	Visuel	Désignation	Cond.
Avec adhésif intégré			
E1318003	A	Joint silicone anti-poussière FE-03TK	Rouleau de 100 ml
E1318013	A	Joint silicone anti-poussière FE-03TK	Au mètre linéaire (min. 10 ml)
E1318005	B	Joint silicone anti-poussière FE-05	Rouleau de 100 ml
E1318015	B	Joint silicone anti-poussière FE-05	Au mètre linéaire (min. 10 ml)
E1318004	C	Joint silicone anti-poussière FE-04	Rouleau de 100 ml
E1318014	C	Joint silicone anti-poussière FE-04	Au mètre linéaire (min. 10 ml)
Sans adhésif intégré			
E1318002	D	Joint silicone anti-poussière FE-S2	Rouleau de 100 ml
E1318012	D	Joint silicone anti-poussière FE-S2	Au mètre linéaire (min. 10 ml)
E1318001	E	Joint silicone anti-poussière FE-S1	Rouleau de 100 ml
E1318011	E	Joint silicone anti-poussière FE-S1	Au mètre linéaire (min. 10 ml)
E1318090		Adhésif FE-T8	Rouleau de 33 ml



Une gamme complète de portiques

Barre LED et Portique

Gamme de 4 portiques pour vous offrir toutes les possibilités et le rendu exact que vous souhaitez.

corporate friends®

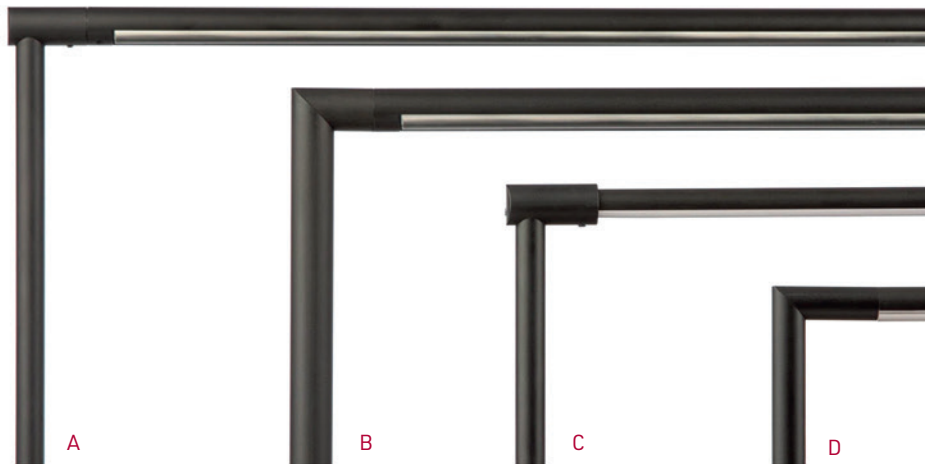

A - La barre de LED R-SL-16 se décline en portique **R-SL-16-T** avec la même mixité possible barre de LED. + ponctuel C1 mini-R-SL. Pour des portiques jusqu'à 2 m sans pied intermédiaire et toutes ses déclinaisons : 7 W, 15 W et 20 W - 4 ouvertures (22°, 35°, 50° et 55°) et 4 T° de couleur (selon les modèles : 2 700 K, 3 000 K, 3 500 K et 4 000 K).

B - Le portique de LED R-SL-16-TG a les mêmes caractéristiques que le portique LED R-SL-16-T mais son jambage est dans la continuité du tube avec une très belle coupe à 45°.

C - La barre de LED R1 se décline en portique **R1-T** jusqu'à 3 m avec toutes ses déclinaisons : 7 W, 15 W et 20 W - 2 ouvertures (50/60° et 70°) et 5 températures de couleur (selon les modèles : 2 700 K, 3 000 K, 3 500 K, 4 000 K et 6 500 K).

D - Le portique LED R1-TG a les mêmes caractéristiques que le portique LED R1 mais son jambage est dans la continuité du tube avec une très belle coupe à 45°.



Eclairage LED Corporate Friends®

Barre de LED R1

Eclairage minimaliste et muséographique pour vitrine

Barre de LED discrète grâce à son diamètre de seulement 10 mm, idéale en scénographie avec sa **rotation à 360°**. Elle se fixe facilement sur toute surface en acier grâce à ses supports d'extrémité aimantés et de nombreux accessoires sont disponibles pour les fixer par vissage. Existe en 3 puissances (**7 W, 15 W et 20 W**) et 2 ouvertures (50/60° et 70°). Gradable avec un dimmer externe. Dimensions : de 50 cm à 3 m. A partir de 1m20 support intermédiaire à prévoir. Se décline également en portique (**VOIR PAGE 54**). Connectique et driver en sus, étude sur simple demande, **NOUS CONSULTER**.

Caractéristiques : rendu des couleurs IRC type 97, R9 > 90, R12 > 90. Dim. : tige ø 10 mm. Embout 20 x H 14 mm. Blocage de la position de la barre de LED avec une vis M3. Alimentation : courant constant 24V. Corps en aluminium coloris : anodisé noir ou anodisé naturel. Sur demande disponible en anodisé doré. Autres coloris : **NOUS CONSULTER**.

Accessoires disponibles : diffuseur de lumière, capot anti-éblouissement 13,6 x 13,6 mm, optique... **NOUS CONSULTER**.

Corporate friends® conçoit et fabrique depuis plusieurs années des lignes d'éclairage dédiées à l'aménagement des vitrines patrimoniales en misant sur le minimalisme des spots et sur l'exigence d'une qualité au service des collections. Grâce à sa **faible dissipation de chaleur** à l'intérieur des vitrines étanches (impact < 1°C) il participe à une préservation optimale des collections. Vous trouverez des solutions adaptées à toutes les configurations pour des vitrines existantes ou de nouvelles vitrines, en éclairage par le haut, par le bas, en latéral, sur tiges ou sur portique.

Etude de chaque projet sur demande. **NOUS CONSULTER**.

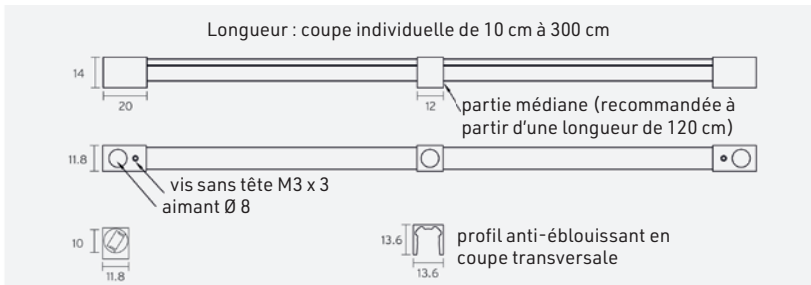

Dimensions en mm

Accessoires disponibles sur demande
NOUS CONSULTER



Optique linéaire



Diffuseur de lumière

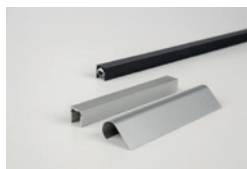

Capot anti-éblouissement



Pièce de fixation aimantée centrale

TOUTES LES AUTRES
DIMENSIONS EN LIGNE
SUR NOTRE SITE



Puissance	Angle	Température de couleur	lm/m
7 W	50°	3 000K 4 000K	400
15 W	50°	2 700K 3 000K 3 500K 4 000K	900
15 W	70°	3 000K 4 000K	900
20 W	50°	3 000K 4 000K	1300

Modèles disponibles

Coloris	Désignation	7 W 50°	15 W 50°	15 W 70°	20 W 50°
Noir	Barre de LED R1 L 1m	E8800606	E8800206	E8800206	E8800406
	Barre de LED R1 L 1m50	E8800611	E8800011	E8800211	E8800411
	Barre de LED R1 L 2m	E8800616	E8800016	E8800216	E8800416
Alu	Barre de LED R1 7 L 1m	E8800706	E8800106	E8800306	E8800506
	Barre de LED R1 L 1m50	E8800711	E8800111	E8800311	E8800511
	Barre de LED R1 L 2m	E8800716	E8800116	E8800316	E8800516

Préciser à la commande la température de couleur choisie
Drivers disponibles P.67



Portique R1-T et R1-TG

Portique fin et discret équipé d'une LED avec optique 50°, disponible en deux modèles :

R1-T : orientable et dimmable.

R1-TG : jambage dans la continuité du tube avec **coupe à 45°**, orientable et dimmable.

Chaque portique est équipé de 2 jambes (3 à partir de 120 cm) d'une hauteur maximale de 40 cm, avec un ajustement possible de 5 cm.

Existe en 3 puissances (**7 W, 15 W et 20 W**) et 2 ouvertures (**50/60° et 70°**). Connectique et driver en sus, étude sur simple demande, **NOUS CONSULTER**. Autres accessoires disponibles sur demande : capot anti-éblouissement 13,6x 13,6 mm, feuille de diffusion de lumière, optique, finition teinte RAL.

Caractéristiques : rendu des couleurs IRC type 97, R9 > 90, R12 > 90. Flux de 900 lm/m. Dim. : tige ø 10 mm. Longueur de 50 cm à 3 m. Embout R1-T ø 13,6 mm. Perçage ø 14,5 mm. Gradable avec un dimmer externe. Alimentation : courant constant 24V. Corps en aluminium coloris : anodisé noir ou anodisé naturel. Sur demande disponible en anodisé doré. Autres coloris RAL: **NOUS CONSULTER**.

Puissance	Angle	Température de couleur	lm/m
7 W	50°	3 000K 4 000K	400
15 W	50°	2 700K 3 000K 3 500K 4 000K	900
15 W	70°	3 000K 4 000K	900
20 W	50°	3 000K 4 000K	1300



Modèles disponibles pour les portiques R1-T et R1-TG

Coloris	Désignation	7 W 50°	15 W 50°	15 W 70°	20 W 50°
Noir	Portique R1-T L 1m	E8860606	E8860006	E8860206	E8860406
	Portique R1-T L 1m50	E8860611	E8860011	E8860211	E8860411
	Portique R1-T L 2m	E8860616	E8860016	E8860216	E8860416
Alu	Portique R1-T L 1m	E8860706	E8860106	E8860306	E8860506
	Portique R1-T L 1m50	E8860711	E8860111	E8860311	E8860511
	Portique R1-T L 2m	E8860716	E8860116	E8860316	E8860516

Préciser à la commande la température de couleur choisie
Drivers disponibles P.67



Portique R1-T avec option anti-éblouissement

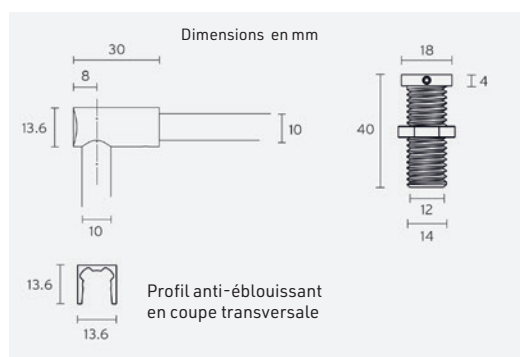

Portique R1-TG

Coloris	Désignation	7 W 50°	15 W 50°	15 W 70°	20 W 50°
Noir	Portique R1-TG L 1m	E8862606	E8862006	E8862206	E8862406
	Portique R1-TG L 1m50	E8862611	E8862011	E8862211	E8862411
	Portique R1-TG L 2m	E8862616	E8862016	E8862216	E8862416
Alu	Portique R1-TG L 1m	E8862706	E8862106	E8862306	E8862506
	Portique R1-TG L 1m50	E8862711	E8862111	E8862311	E8862511
	Portique R1-TG L 2m	E8862716	E8862116	E8862316	E8862516



Préciser à la commande la température de couleur choisie.
Drivers disponibles P.67.

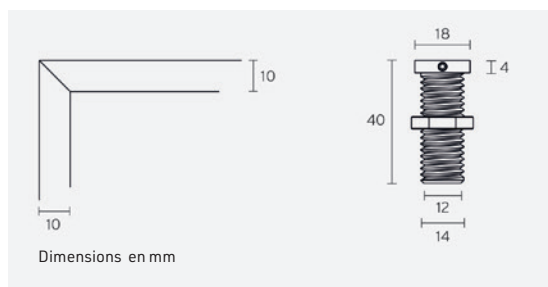

Barre de LED R-SL-16



BARRE
DE LED ET SPOT
PONCTUEL

Barre de LED mixte alliant lumière globale et spot ponctuel pour une parfaite mise en lumière des objets exposés. Diamètre 14 mm, rotation à 360° avec vis de blocage à la position désirée. Elle se fixe facilement sur tout support par vis ou par aimant pour les surfaces en acier. Existe en 3 puissances (**7 W, 15 W et 20 W**) et 4 ouvertures (**50°** en standard et sur demande 22°, 35° et 55°). Disponible également en couleur variable de 2 700 K à 6 500 K : nous consulter. Gradable avec un dimmer externe. Dimensions : de 10 cm à 2 m, sans fixation intermédiaire à prévoir.

Se décline également en portique (**VOIR PAGE 56**).

Caractéristiques : rendu des couleurs IRC type 97, R9 > 90, R12 > 90.

Dim. : tige ø 10 mm. Embout 20 x H 14 mm. Blocage de la position de la barre de LED avec une vis M3. Alimentation : courant constant 24V. Une alimentation complémentaire est nécessaire en cas d'utilisation du spot C1-mini-R-SL en 12V tension constante.

Coloris	Désignation	7 W 50°	15 W 50°	20 W 50°
Noir	Barre de LED R-SL-16 L 1m	E8801606	E8801006	E8801406
	Barre de LED R-SL-16 L 1m50	E8801611	E8801011	E8801411
	Barre de LED R-SL-16 L 2m	E8801616	E8801016	E8801416
Alu	Barre de LED R-SL-16 L 1m	E8801706	E8801106	E8801506
	Barre de LED R-SL-16 L 1m50	E8801711	E8801111	E8801511
	Barre de LED R-SL-16 L 2m	E8801716	E8801116	E8801516

Préciser à la commande la température de couleur choisie
Drivers disponibles P.67

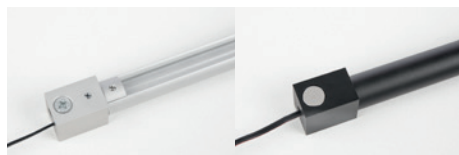

Fixation par vis ou par aimant (à préciser à la commande)

Le spot C1-mini-R-SL est un ponctuel gradable par stick. Disponible en 2 700 K, 3 000 K, 3 500 K, 4 000 K et 5 700 K. Livré avec une optique de 30°. Accessoires disponibles : optiques 8°, 15°, 18°, 26°, 45°, 80° et en elliptique 47°+ 25°, 40°+ 10°, grille en nid d'abeille, paralume, volets. Connectique et driver en sus, étude sur simple demande, **NOUS CONSULTER**.

Caractéristiques : spot **C1-mini-R-SL**: rendu des couleurs IRC type 97. Tête diam. 16,5 mm. Coloris : anodisé noir ou anodisé naturel. Sur demande disponible en anodisé doré. Autres coloris : **NOUS CONSULTER**.



Réf.	Désignation	Coloris
Spot C1-mini-R-SL		
E8870101	Spot LED C1-mini-R-SL 1 W 30°	noir
E8870102	Spot LED C1-mini-R-SL 1 W 30°	alu
E8870103	Spot LED C1-mini-R-SL 2 W 30°	noir
E8870104	Spot LED C1-mini-R-SL 2 W 30°	alu

Préciser à la commande la température de couleur choisie
Drivers disponibles P.67



LED

Puissance	Angle	Température de couleur	lm/m
7 W	50°	3 000K 4 000K	400
15 W	50°	2 700K 3 000K 3 500K 4 000K	900
20 W	50°	3 000K 4 000K	1300

Longueur maximale du profil 2000 mm à partir de 2000 mm avec connecteur coupe individuelle de 100 mm à 2000 mm

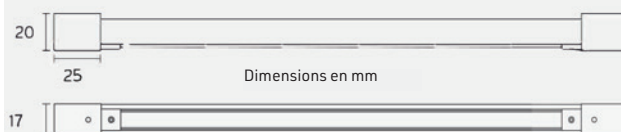

Dimensions en mm



Puissance	Angle	lm/m
1 W	30°	60
2 W	30°	55

Gradation individuelle du spot C1-mini-R-SL

Dimensions en mm

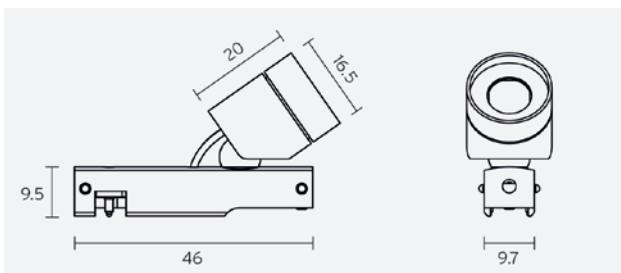

Portique mixte R-SL-16-T et R-SL-16-TG

Portique mixte R-SL-16 avec ruban LED et diffusant sur lequel vous pouvez ajouter un spot LED 1W ou 2 W 30° orientable. L'ensemble est graduable (au niveau du driver pour la barre de LED, avec un stick de manière individuelle au niveau du spot). Chaque portique est équipé de 2 jambes (3 à partir de 120 cm) d'une hauteur maximale de 40 cm, avec un ajustement possible de 5 cm.

Deux formes de portique vous sont proposées avec une rotation à 360° avec vis de blocage à la position désirée :

R-SL-16-T : jambes ø 12 mm et embout ø 17 mm. Tube ø 16 mm. Perçage ø 16,5 mm pour des panneaux de 2 à 23 mm.

R-SL-16-TG : le corps et les jambes sont dans le même tube avec un **assemblage à 45°** pour un effet homogène global. Tube ø 16 mm. Perçage ø 10,5 mm.

Existe en 3 puissances (**7 W, 15 W et 20 W**) et 4 ouvertures (**50°** en standard et sur demande 22°, 35° et 55°).

Corps en aluminium, finition anodisé noir mat.

Caractéristiques : dimensions : de 10 cm à 2 m, sans fixation intermédiaire à prévoir. Rendu des couleurs IRC type 97, R9 > 90, R12 > 90. Alimentation : courant constant 24V. Une alimentation complémentaire est nécessaire en cas d'utilisation du spot C1-mini-R-SL en 12V tension constante.

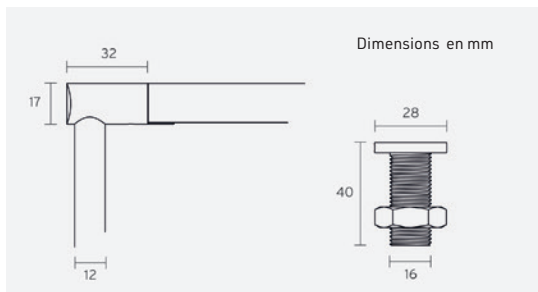

Puissance	Angle	Température de couleur	lm/m
7 W	50°	3 000K 4 000K	400
15 W	50°	2 700K 3 000K 3 500K 4 000K	900
20 W	50°	3 000K 4 000K	1300

Coloris	Désignation	7 W 50°	15 W 50°	20 W 50°
Portique R-SL-16-T				
	Barre de LED R-SL-16-T L 1 m	E8870606	E8870006	E8870406
Noir	Barre de LED R-SL-16-T L 1 m 50	E8870611	E8870011	E8870411
	Barre de LED R-SL-16-T L 2 m	E8870616	E8870016	E8870416
	Barre de LED R-SL-16-T L 1 m	E8870706	E8870110	E8870506
Alu	Barre de LED R-SL-16-T L 1 m 50	E8870711	E8870115	E8870511
	Barre de LED R-SL-16-T L 2 m	E8870716	E8870120	E8870516
Portique R-SL-16-TG				
	Barre de LED R-SL-16-TG L 1 m	E8871606	E8871006	E8871406
Noir	Barre de LED R-SL-16-TG L 1 m 50	E8871611	E8871011	E8871411
	Barre de LED R-SL-16-TG L 2 m	E8871616	E8871016	E8871416
	Barre de LED R-SL-16-TG L 1 m	E8871706	E8871106	E8871506
Alu	Barre de LED R-SL-16-TG L 1 m 50	E8871711	E8871111	E8871511
	Barre de LED R-SL-16-TG L 2 m	E8871716	E8871116	E8871516

Préciser à la commande la température de couleur choisie
Drivers disponibles P.67

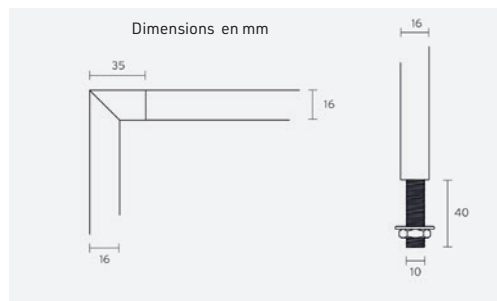

Le spot C1-mini-R-SL est un ponctuel graduable par stick. Disponible en 2 700 K, 3 000 K, 3 500 K, 4 000 K et 5 700 K. Livré avec une optique de 30°. Accessoires disponibles : optiques 8°, 15°, 18°, 26°, 45°, 80° et en elliptique 47°+ 25°, 40°+ 10°, grille en nid d'abeille, paralume, volets.

Caractéristiques : rendu des couleurs IRC type 97.

Tête diam. 16,5 mm. Coloris : anodisé noir ou anodisé naturel. Sur demande disponible en anodisé doré. Autres coloris : **NOUS CONSULTER**

Réf.	Désignation	Coloris	T° de couleur*
Spot C1-mini-R-SL			
E8870101	Spot LED C1-mini-R-SL 1 W 30°	noir	2 700K 3 000K 3 500K 4 000K 5 700K
E8870102	Spot LED C1-mini-R-SL 1 W 30°	alu	2 700K 3 000K 3 500K 4 000K 5 700K
E8870103	Spot LED C1-mini-R-SL 2 W 30°	noir	2 700K 3 000K 3 500K 4 000K 5 700K
E8870104	Spot LED C1-mini-R-SL 2 W 30°	alu	2 700K 3 000K 3 500K 4 000K 5 700K

* Préciser à la commande la température de couleur choisie
Drivers disponibles P.67



Puissance	Angle	lm/m
1 W	30°	60
2 W	30°	55

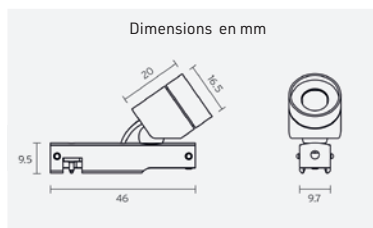
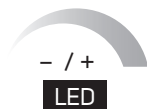

Gradation individuelle du spot C1-mini-R-SL



corporate friends®



Spots LED Ponctuels

Spot sur tige C1-nano-S et C1-nano-VL

Le plus petit de la gamme
Tube Ø 6 mm Spot Ø 12 mm

Mini spot ponctuel exceptionnel par ses petites dimensions : tige en **tube de Ø 6 mm** sur une hauteur de 3,8 cm (**C1-nano-S**) ou de 2,5 à 40 cm (**C1-nano-VL**), dim. exacte sur réalisée sur demande. **Spot LED** de seulement **15,4 x Ø 12 mm** avec une puissance de **1 W** (max. 74 lm). Idéal pour la mise en lumière des petits objets au plus près des collections.

Le **C1-nano-S** est disponible en deux modèles : **magnétique ou à visser**.

Le **C1-nano-VL** dispose d'un **pas de vis** pour une épaisseur de plateau de 2 à 30 mm (perçage Ø 12 mm).

La gradation du spot se fait par un potentiomètre situé au niveau du driver. Le spot est équipé en série d'une optique **30°**, il est orientable à **150°** et pivotable à **360°** grâce à sa rotule. Alimentation : courant constant 300mA.

Accessoires disponibles : optiques 15°, 18°, 26°, 45°, 80° et en elliptique 47°+25°, 40°+10°, grille en nid d'abeille, paralume, volets.

Caractéristiques : rendu des couleurs IRC type 97, R9 > 90, R12 > 90. Durée de vie : 50 000H. Tête diam. 12 mm. Corps en aluminium, finition anodisé ou noir mat.

Autres coloris : **NOUS CONSULTER**

PRODUIT PRÉSENTÉ AU SITEM 2026.

Caractéristiques	
Dim. H x L x P (mm)	38/400 x 15,4 x 12
Poids (kg)	5 g / 7 g
Inclinaison	150°
Rotation	360°
Puissance	1 W
Coloris	aluminium anodisé ou noir mat
Matériau	aluminium
Garantie	2 ans



C1-nano-S



C1-nano-S magnétique ou à visser



Tête orientable à 150°

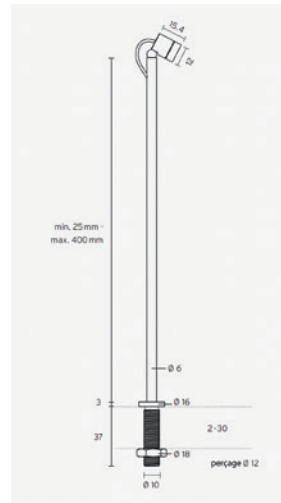
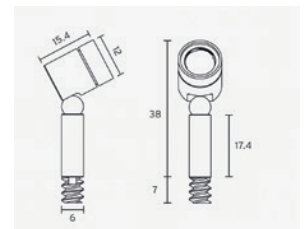
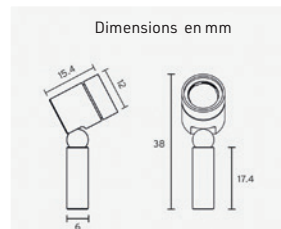

C1-nano-VL

T° de couleur	A visser	Magnétique
C1-nano-S		
3 000 K	E8840411	E8840412
4 000 K	E8840413	E8840414
C1-nano-VL		
3 000 K	E8840512	—
4 000 K	E8840513	—

*Préciser à la commande la couleur choisie : anodisé naturel ou anodisé noir. Drivers disponibles P.67

Réf.	Vis.	Désignation	Modèle
Accessoires			
E8849001	A	Lentille ø 12 mm	18°, 26°, 45°, 80°, 47°+25°, 40°+10°
E8849002		Anti-éblouissement	noir ou alu*
E8849004		Nid d'abeille	noir

*Préciser à la commande la couleur choisie

Puissance	Angle	Température de couleur	lm/m
1 W	30°	2 700K 3 000K 4 000K 5 700K	74



Spot sur tige C1-Micro-VL

Spot LED 1,3 W
Tube Ø 8 mm Spot Ø 14 mm

Mini spot ponctuel pour vitrine à 2, 3 ou 4 points lumineux sur un maximum de 3 niveaux qui s'intègre parfaitement sur **un tube de seulement ø 8 mm**. Spot LED **1,3 W** (max. 90 lm) ø 14 mm équipé d'une optique **30°**, il est orientable à **90°** et pivotable à **360°** grâce à sa rotule, idéal pour la mise en lumière des petits objets au plus près des collections. La gradation du spot se fait par un potentiomètre situé au niveau du driver. Alimentation : courant constant 12V.

Accessoires disponibles : optiques 15°, 18°, 26°, 45°, 80° et en elliptique 47°+ 25°, 40°+ 10°, grille en nid d'abeille, paralume, volets.

Caractéristiques : rendu des couleurs IRC type 97, R9 > 90, R12 > 90. Durée de vie : 50 000H. Tige à visser max. 40 cm sur plateau ép. 2 à 23 mm. Tête diam. 14 mm. Corps en aluminium, finition anodisé ou noir mat. Perçage tube 15 mm.

Autres coloris : **NOUS CONSULTER**.

Puissance	Angle	Température de couleur	lm/m
1,3 W	30°	2 700 K 3 000 K 3 500 K 4 000 K 5 700 K	90

Coloris	Désignation	Référence
Noir	C1-micro-VL 2 spots*	E8811001
	C1-micro-VL 3 spots*	E8811003
	C1-micro-VL 4 spots*	E8811005
Alu	C1-micro-VL 2 spots*	E8811002
	C1-micro-VL 3 spots*	E8811004
	C1-micro-VL 4 spots*	E8811006



Accessoires identiques au C1-mini-S voir P. 59.

Préciser à la commande la température de couleur choisie.

Drivers disponibles P.67.



Tête simple en partie haute



Tête intermédiaire
hauteur de positionnement à préciser



Tête double en partie haute

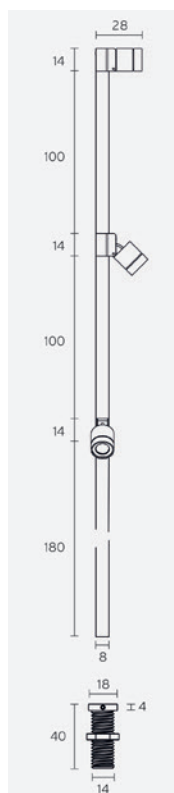

Dimensions en mm

Spot sur tige C1-mini-S et C1-mini-S-VL

Spot LED 1,8 W
Tube Ø 10 mm Spot Ø 14 mm

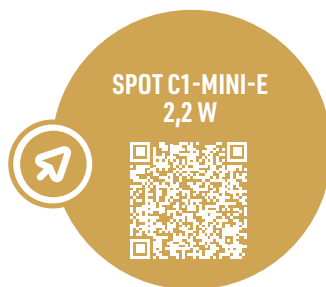

Spot avec
lentille elliptique



Spot
magnétique

Spot à visser

Mini spot ponctuel **C1-mini-S** décliné dans une gamme très complète.

Dimensions : tige en tube de Ø 10 mm sur une hauteur de 4,6 cm (**C1-mini-S**) ou de 2,5 à 40 cm (**C1-mini-S-VL**), dim. exacte sur réalisée sur demande. **Spot LED** de seulement **18 x Ø 14 mm** avec une puissance de **1,8 W** (max. 130 lm).

Idéal pour la mise en lumière des petits objets au plus près des collections.

Le **C1-mini-S** est disponible en deux modèles : **magnétique** ou **à visser**.

Le **C1-mini-S-VL** dispose d'un **pas de vis** pour une épaisseur de plateau de 2 à 23 mm (perçage Ø 15 mm). Il se décline en **1, 2 ou 3 points lumineux LED**.

La gradation du spot se fait par un potentiomètre situé au niveau du driver. Le spot est équipé en série d'une optique **30°**, il est orientable à **135°** et pivotable à **360°** grâce à sa rotule.

Alimentation : courant constant 12V.

Accessoires disponibles : optiques 15°, 18°, 26°, 45°, 80° et en elliptique 47°+ 25°, 40°+ 10°, grille en nid d'abeille, paralume, volets.

Caractéristiques : rendu des couleurs IRC type 97, R9 > 90, R12 > 90.

Durée de vie : 50 000H. Tête diam. 14 mm. Corps en aluminium, finition anodisé ou noir mat.

Autres coloris : **NOUS CONSULTER**.

Caractéristiques

Dim. H x L x P (mm)	50 x 10 x 20
Poids (kg)	20 g
Inclinaison	135°
Rotation	360°
Puissance	1,8 W
Coloris	aluminium anodisé ou noir mat
Matériau	aluminium
Garantie	2 ans

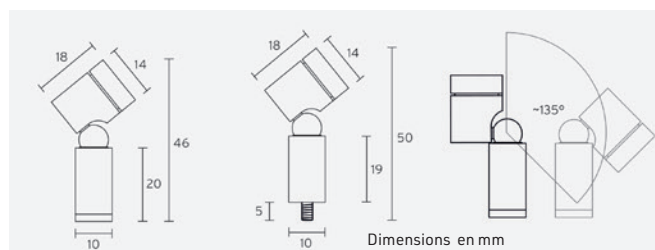

Puissance	Angle	Température de couleur	lm/m
1,8 W	30°	2 700K 3 000K 3 500K 4 000K 5 700K	130

T° de couleur	A visser	Magnétique
3 000 K	E8840001	E8840003
4 000 K	E8840002	E8840004

*Préciser à la commande la couleur choisie : anodisé naturel ou anodisé noir
Drivers disponibles P.67.



Réf.	Visuel	Désignation	Modèle
E8840011	A	C1-mini-S-VL* 1 spot	Tige max. 40 cm 3 000 K
E8840013		C1-mini-S-VL* 1 spot	Tige max. 40 cm 4 000 K
E8840211	B	C1-mini-S-VL* 2 spots	Tige max. 40 cm 3 000 K
E8840213		C1-mini-S-VL* 2 spots	Tige max. 40 cm 4 000 K
E8840311		C1-mini-S-VL* 3 spots	Tige max. 40 cm 3 000 K
E8840313		C1-mini-S-VL* 3 spots	Tige max. 40 cm 4 000 K

Accessoires

E8819000	Lentille	15°
E8819001	Lentille	18°, 26°, 30°, 45°, 80°, 47°+ 25°, 40°+ 10°
E8819002	Anti-éblouissement	noir ou alu**
E8819003	Volets 4 faces	noir
E8819004	Nid d'abeille	noir

*Préciser à la commande la couleur choisie : anodisé naturel ou anodisé noir.
Drivers disponibles P.67.

Réf.	Vis.	Désignation	Modèle
Accessoires			
E8819001	D	Lentille Ø 14 mm	18°, 26°, 45°, 80°, 47°+25°, 40°+10°
E8819002		Anti-éblouissement	noir ou alu*
E8819003		Volets	noir ou alu*
E8819004		Nid d'abeille	noir

*Préciser à la commande la couleur choisie.

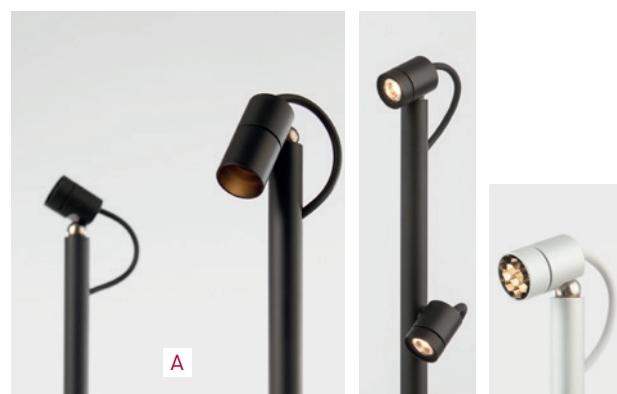

A

B

C

Caractéristiques

Dim. H x L x P (mm)	max. 400 x 10 x 20
Poids (kg)	57 g
Inclinaison	135°
Rotation	360°
Puissance	1,8 W
Coloris	aluminium anodisé ou noir mat
Matériau	aluminium
Garantie	2 ans

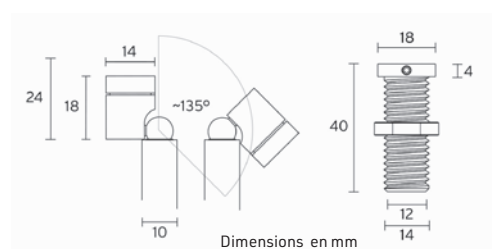

Spot encastré C1-mini-DL

Plafonnier LED graduable 2,1 W

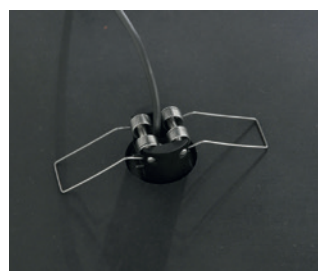
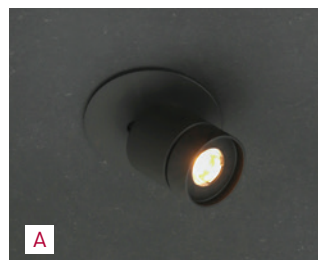

Pour compléter la gamme des spots voici le modèle encastrable (plafond ou plancher). La gradation du spot se fait par un potentiomètre situé au niveau du driver d'alimentation du rail. Le spot est équipé d'une optique **30°**, il est orientable à **55°** et pivotable à **360°**. Disponible en modèle **2,1 W** (150 lm) avec un IRC > 90 et en 2 températures de couleur : 3 000K et 4 000K (2 700K, 3 500K et 5 700K sur demande). Corps en aluminium, finition anodisé ou noir mat. Alimentation 500 mA.

Accessoires disponibles : optiques 8°, 15°, 18°, 26°, 30°, 45°, 80° et en elliptique 47°+ 25° et 40°+ 10°, grille en nid d'abeille, paralume et volets.

Existe également en version 2,9 W 180 lm : **NOUS CONSULTER**.

Caractéristiques : rendu des couleurs IRC type 97, R9 > 90, R12 > 90.

Flux max. 100 et 130 lm. Tête diam. 26,4 mm. Durée de vie : 50 000H.

Corps en aluminium, finition anodisé ou noir mat. Autres coloris : **NOUS CONSULTER**.

Réf.	Visuel	Désignation	Modèle
E8850001	A	Spot à LED C1-mini-DL	2,1 W, Noir, 3 000 ou 4 000 K*
E8850002		Spot à LED C1-mini-DL	2,1 W, Alu, 3 000 ou 4 000 K*

Accessoires

E8829000	Lentille verre 15°	
E8829001	Lentille ø 16,5 mm	18°, 26°, 45°, 80°, 47°+25°, 40°+10°
E8829002	Anti-éblouissement	noir ou alu**
E8829003	Volets 4 faces	noir ou alu**
E8829004	Nid d'abeille	noir
E8829005	Concentrateur 8°	noir ou alu**

* Préciser à la commande la température de couleur choisie

** Préciser à la commande la couleur choisie : anodisé naturel ou anodisé noir

Drivers disponibles P.67.



C1-DL 2,9 W n.c.

Puissance	Angle	Température de couleur	lm/m
2,7 W	30°	3 000K 4 000K	150

2 700K 3 500K 5 700K (sur demande)

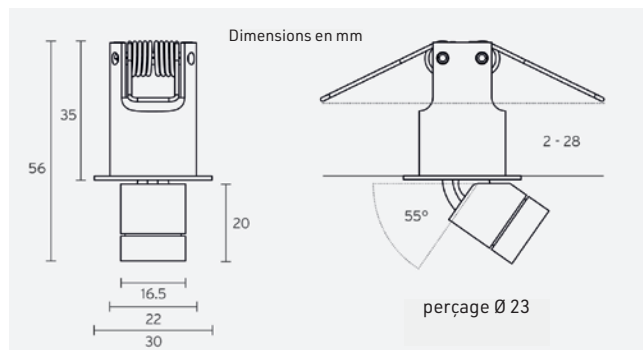

Caractéristiques	
Dim. H x L x P (mm)	56 x 30 x 35
Poids (kg)	83 g
Inclinaison	135°
Rotation	360°
Puissance	2,1 W
Coloris	aluminium anodisé ou noir mat
Matériau	aluminium
Garantie	2 ans

LED



C2-DL simple ou triple lentille 3,5 ou 4,5 W n.c.

Spots LED Magnétiques

corporate friends®



© corporate friends® | Zubehör LED-Strahler



Spot magnétique C1-mini-HC

Gradation lumineuse individuelle par stylo magnétique
Montage sur rail aimanté
Puissance 1 ou 2 W



Comme toute la gamme de spot magnétique C1, il est positionnable à l'endroit voulu grâce à son support aimanté et il est **graduable individuellement** grâce à un stylet de contrôle pour la mise en valeur de chaque objet en toute simplicité. Disponible en 2 modèles : **modèle 1 W (60 lm) et 2 W (100 lm)**. Monté sur rail magnétique vous pouvez le positionner exactement à l'endroit désiré. Le spot est équipé d'une optique 30°, il est orientable à 90° et pivotable à 180°.

Alimentation : courant constant 12V.

Les spots se positionnent sur un rail magnétique alimenté de coloris noir mat, chromé ou anodisé.

Accessoires disponibles : optiques 15°, 18°, 26°, 30°, 45°, 80° et en elliptique 47°+25°, 40°+10°, grille en nid d'abeille, paralume, volets, concentrateur 8°, filtre diffuseur et zoom 9 à 33°.

Caractéristiques : rendu des couleurs IRC type 97, R9 > 90, R12 > 90. Tête diam. 16,5 mm. Durée de vie : 50 000H. Corps en aluminium, finition anodisée ou noir mat. Autres coloris : **NOUS CONSULTER**.

Puissance	Angle	Température de couleur	lm/m
1 W	30°	2 700K 3 000K 3 500 K 4 000K 5 700K	60
2 W	30°	2 700K 3 000K 3 500 K 4 000K 5 700K	110

Réf.	Désignation	Modèle
E8820001	Spot à LED C1-mini-HC *	1 W, Noir
E8820002	Spot à LED C1-mini-HC *	1 W, Alu
E8820003	Spot à LED C1-mini-HC *	2 W, Noir
E8820004	Spot à LED C1-mini-HC *	2 W, Alu
Accessoires C1-mini-HC, C1-mini-HCL et C1-mini-UHC		
E8829000	Lentille verre ø 16,5 mm	15°
E8829001	Lentille ø 16,5 mm	15°, 18°, 26°, 30°, 45°, 80°, 47°+25°, 40°+10°
E8829002	Anti-éblouissement	noir ou alu**
E8829003	Volets	noir ou alu**
E8829004	Nid d'abeille	noir
E8829005	Concentrateur 8°	noir ou alu**
E8829006	Tube incliné	

* Préciser à la commande la température de couleur choisie

** Préciser à la commande la couleur choisie : anodisé naturel ou anodisé noir

Rails magnétiques et drivers disponibles P.67.

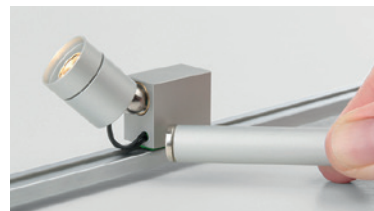

Intensité lumineuse graduable sur chaque spot à l'aide d'un stylet. Gradation de 1 à 100% sur 256 pas.

Caractéristiques	
Dim. H x L x P (mm)	38 x 37 x 20
Poids (kg)	27 g
Inclinaison	90°
Rotation	180°
Puissance	1 ou 2 W
Coloris	aluminium anodisé ou noir mat
Matériau	aluminium
Garantie	2 ans



LED

Spot magnétique C1-mini-HLC

Gradation individuelle
Puissance 1 W ou 2 W

Le C1-mini-HLC est la version **avec une gradation individuelle** du spot grâce à un stick magnétique. **Existe en deux modèles** : 1 W **60 lm** et 2 W **110 lm**. Les autres caractéristiques sont inchangées. Alimentation : courant constant 12V.

Les spots se positionnent sur un rail magnétique alimenté de coloris noir mat, chromé ou anodisé. Connectique et driver en sus, étude sur simple demande, **NOUS CONSULTER**.

Accessoires disponibles : optiques 8°, 15°, 18°, 26°, 30°, 45°, 80° et en elliptique 47°+ 25°, 40°+ 10°, grille en nid d'abeille, paralume, volets.

Caractéristiques : rendu des couleurs IRC type 97, R9 > 90, R12 > 90. Flux max. 60 lm.

Tête diam. 16,5 mm. Durée de vie : 50 000H. Corps en aluminium, finition anodisé ou noir mat.

Autres coloris : **NOUS CONSULTER**.

Réf.	Désignation	Modèle
E8820101	C1-mini-HLC*	1 W, noir
E8820102	C1-mini-HLC*	1 W, alu
E8820103	C1-mini-HLC*	2 W, noir
E8820104	C1-mini-HLC*	2 W, alu

*Préciser à la commande la température de couleur choisie.

Rails magnétiques et drivers disponibles P.67.

Accessoires identiques au C1-mini-HC P. 61

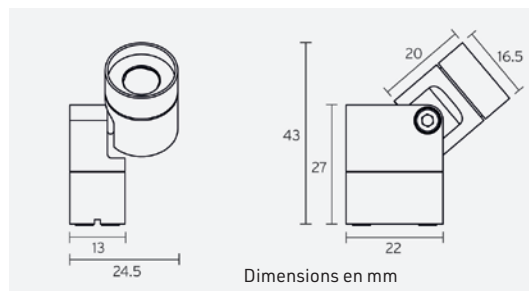

Puissance	Angle	Température de couleur	lm/m
1 W	30°	2 700K 3 000K 3 500K 4 000K 5 700K	60
2 W	30°	2 700K 3 000K 3 500K 4 000K 5 700K	110



Gradation individuelle du spot

Spot magnétique C1-mini-UHC

Gradation globale
Puissance 2,3 W

Le C1-mini-UHC est la version du C1-mini-HC **avec une gradation globale avec un gradateur FENO**. Existe en puissance **2,3 W** : pour 140 lm.

Les autres caractéristiques sont inchangées. Alimentation : courant constant 12V. Les spots se positionnent sur un rail magnétique alimenté de coloris noir mat, chromé ou anodisé.

Accessoires disponibles : optiques 15°, 18°, 26°, 30°, 45°, 80° et en elliptique 47°+ 25°, 40°+ 10°, grille en nid d'abeille, paralume, volets, concentrateur 8°, filtre diffuseur et zoom 9 à 33°.

Caractéristiques : rendu des couleurs IRC type 97, R9 > 90, R12 > 90. Tête diam. 16,5 mm. Durée de vie : 50 000H. Corps en aluminium, finition anodisé ou noir mat. Autres coloris : **NOUS CONSULTER**.

Puissance	Angle	Température de couleur	lm/m
2,3 W	30°	2 700K 3 000K 3 500K 4 000K 5 700K	140



Réf.	Désignation	Modèle
E8812001	C1-mini-UHC*	2,3 W, Noir
E8812002	C1-mini-UHC*	2,3 W, Alu

*Préciser à la commande la température de couleur choisie.

Rails magnétiques et drivers disponibles P.67.

Accessoires identiques au C1-mini-HC P. 61.

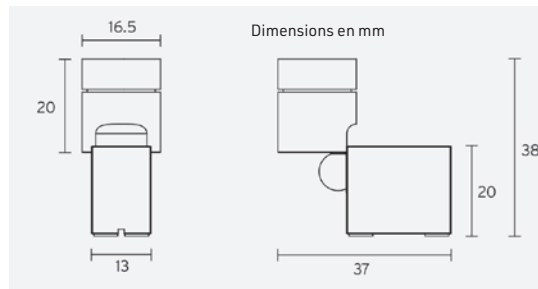

PILOTAGE BLUETOOTH

Spot magnétique C1-mini-C

Pilotage Casambi
Puissance 2,5 W

Le C1-mini-C est la version C1-mini-HC avec un pilotage individuel par Casambi. Existe en puissance 2,5 W avec un flux lumineux de 145 lm. Le spot est équipé d'une optique 30°, il est orientable à 90° et pivotable à 360°. Les autres caractéristiques sont inchangées. Alimentation : courant constant 12V. Les spots se positionnent sur un rail magnétique alimenté de coloris noir mat, chromé ou anodisé. Connectique et driver en sus, étude sur simple demande, **NOUS CONSULTER**.

Accessoires disponibles : optiques 15°, 18°, 26°, 30°, 45°, 80° et en elliptique 47°+25°, 40°+10°, grille en nid d'abeille, paralume, volets, concentrateur 8°, filtre diffuseur et zoom 9 à 33°.

Caractéristiques : rendu des couleurs IRC type 97, R9 > 90, R12 > 90. Tête diam. 16,5 mm. Durée de vie : 50 000H. Corps en aluminium, finition anodisé ou noir mat. Autres coloris : **NOUS CONSULTER**. Fréquence 19,78 kHz.

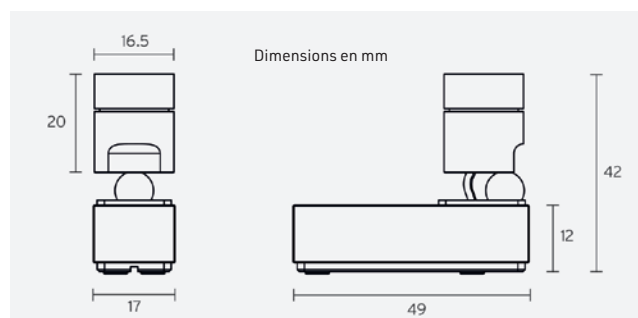

Puissance	Angle	Température de couleur	lm/m
2,5 W	30°	2 700K 3 000K 3 500K 4 000K 5 700K	145

Réf.	Désignation	Modèle
E8820041	C1-mini-C*	2,5 W, Noir
E8820042	C1-mini-C*	2,5 W, Alu

*Préciser à la commande la température de couleur choisie.
Rails magnétiques et drivers disponibles P.67.

Réf.	Désignation	Modèle
Accessoires		
E8829000	Lentille verre ø 16,5 mm	15°
E8829001	Lentille ø 16,5 mm	15°, 18°, 26°, 30°, 45°, 80°, 47°+25°, 40°+10°
E8829002	Anti-éblouissement	noir ou alu*
E8829003	Volets	noir ou alu*
E8829004	Nid d'abeille	noir
E8829005	Concentrateur 8°	noir ou alu*
E8829006	Tube incliné	

*Préciser à la commande le coloris choisi.



Gradation de 0,4 à 100% sur 810 pas.
Pilotage par application Casambi.



ZOOM RÉALISATION

Cathédrale Sainte-Cécile d'Albi -
© Maxime Decarsin

Eclairage par spot C1-ST5

Spot magnétique C1-STS

Gradation lumineuse individuelle
Puissance 2 W

Ce spot à LED puissant se monte sur un rail magnétique et peut-être librement positionné sur le profilé. Il est graduable individuellement (bouton situé sur la tête du spot LED) et permet un rendu fidèle des couleurs (IRC > 90), même lorsque l'intensité lumineuse est faible. Disponible en **2 W** (100 lm). Le spot est équipé d'une optique **20°**, il est orientable à **90°** grâce à sa rotule et pivotable à **180°**. Les spots se positionnent sur un rail magnétique alimenté de coloris noir mat, chromé ou anodisé. Alimentation : courant constant 12V.

Accessoires disponibles : optiques 10°, 15°, 20°, 35° et 45° et en elliptique 46°+ 10°, grille en nid d'abeille, paralume, volets, concentrateur 8°, filtre diffuseur et zoom 2 à 25 et 6 à 36°.

Caractéristiques : rendu des couleurs IRC type 97, R9 > 90, R12 > 90. Tête diam. 26,4 mm. Durée de vie : 50 000H. Corps en aluminium, finition anodisé ou noir mat.

Autres coloris : **NOUS CONSULTER**.

Puissance	Angle	Température de couleur				lm/m	
2 W	20°	2 700K	3 000K	3 500K	4 000K	5 700K	100



(1) Gradation lumineuse directement sur la tête du spot, de 10 à 100% sur 256 pas.

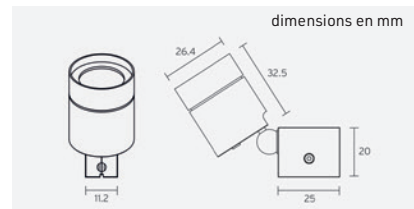

Réf.	Vis.	Désignation	Modèle
E8830001	A	Spot à LED C1-STS*	2 W, Noir
E8830002		Spot à LED C1-STS *	2 W, Alu
Accessoires C1-STS et C1-USTS			
E8839001		Lentille ø 26,4 mm	10°, 15°, 30°, 35°, 45°, 46°+10°
E8839002		Anti-éblouissement	noir ou alu**
E8839003		Volets 4 faces	noir
E8839004	B	Nid d'abeille	noir
E8839005		Zoom optique 6°-36°	noir
E8839006		Zoom optique 2°-25°	noir
E8839007		Tube incliné	noir ou alu**

* Préciser à la commande la température de couleur choisie

** Préciser à la commande la couleur choisie : anodisé naturel ou anodisé noir

Rails magnétiques et drivers disponibles P.67.

Caractéristiques	
Dim. H x L x P (mm)	50 x 25 x 26,4
Poids (kg)	62 g
Inclinaison	90°
Rotation	180°
Puissance	2 et 2,5 W
Coloris	aluminium anodisé ou noir mat
Matériau	aluminium
Garantie	2 ans



Spot magnétique C1-USTS

Gradation lumineuse globale
Puissance 2,5 W

C'est le même modèle que le C1-STS mais sans le bouton de gradation mais avec une **gradation globale avec un gradateur**. Existe en puissance **2,5 W pour 130 lm**. Les autres caractéristiques sont inchangées. Les spots se positionnent sur un rail magnétique alimenté de coloris noir mat, chromé ou anodisé.

Alimentation : courant constant 12V.

Accessoires disponibles : optiques 10°, 15°, 20°, 35° et 45° et en elliptique 46°+ 10°, grille en nid d'abeille, paralume, volets, concentrateur 8°, filtre diffuseur et zoom 2 à 25 et 6 à 36°.

Caractéristiques : rendu des couleurs IRC type 97, R9 > 90, R12 > 90. Tête diam. 26,4 mm. Durée de vie : 50 000H. Corps en aluminium, finition anodisé ou noir mat. Autres coloris : **NOUS CONSULTER**.

Puissance	Angle	Température de couleur				lm/m	
2,5 W	20°	2 700K	3 000K	3 500K	4 000K	5 700K	130

Réf.	Désignation	Modèle
E8830003	C1-USTS*	2,5 W Noir
E8810004	C1-USTS*	2,5 W Alu

*Préciser à la commande la température de couleur choisie.

Rails magnétiques et drivers disponibles P.67.



Spot magnétique C2-STS

Gradation lumineuse individuelle
Modèle 1 lentille, puissance 3,5 W
Modèle 3 lentilles, puissance 4,5 W

Ce spot à LED est le puissant de la gamme. Il se monte sur un rail magnétique et peut-être librement positionné sur le profilé. Il est graduable individuellement (bouton situé sur le corps du spot LED) et permet un rendu fidèle des couleurs (IRC > 90), même lorsque l'intensité lumineuse est faible. **Existe en deux modèles** : simple lentille LED 3,5 W **260 lm** ou triple lentille LED 4,5 W **310 lm**. Le spot est équipé d'une optique **25°**, il est orientable à **90°** grâce à sa rotule et pivotable à **180°**. Les spots se positionnent sur un rail magnétique alimenté de coloris noir mat, chromé ou anodisé. Alimentation : courant constant 12V.

Accessoires disponibles : optiques 1 LED : 14°, 25°, 60°, 40°+15°, optiques 3 LEDs : 18°, 25°, 32°, 67°, grille en nid d'abeille, paralume, volets.

Caractéristiques : rendu des couleurs IRC type 97, R9 > 90, R12 > 90. Tête diam. 26,4 mm. Durée de vie : 50 000H. Corps en aluminium, finition anodisé ou noir mat. Autres coloris : **NOUS CONSULTER**.

Réf.	Désignation	Modèle
E8880001	C2-STS* 3,5 W	lentille simple, noir
E8880002	C2-STS* 3,5 W	lentille simple, alu
E8880003	C2-STS* 4,5 W	triple lentille, noir
E8880004	C2-STS* 4,5 W	triple lentille, alu

Accessoires

E8889001	Lentille simple	14°, 25°, 60°
E8889002	Lentille triple	18°, 25°, 32°, 67°
E8889005	Anti-éblouissement	noir ou alu**
E8889004	Volets 4 faces	noir ou alu**
E8889003	Nid d'abeille	noir
E8889006	Tube incliné	noir ou alu**
E8889007	Snoot 7°	noir ou alu**
E8889090	Filtre diffuseur	

* Préciser à la commande la température de couleur choisie

** Préciser à la commande la couleur choisie : anodisé naturel ou anodisé noir

Rails magnétiques et drivers disponibles P.67.



Gradation lumineuse directement sur le corps du spot, de 10 à 100% sur 256 pas.

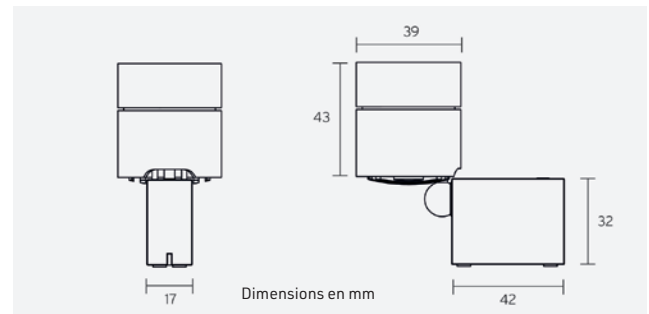

Puissance	Angle	Température de couleur	lm/m
3,5 W ou 4,5 W	25°	3 000K 4 000K	260 ou 310

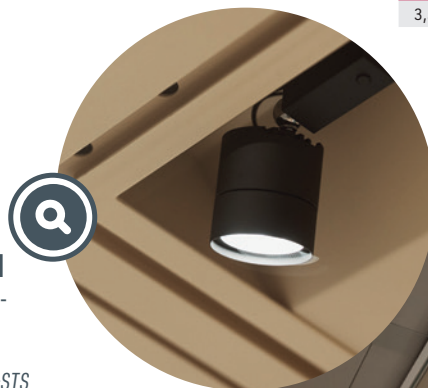

ZOOM RÉALISATION

Maison de la RATP -
© Groupe RATP

Eclairage par spot C2-STS





PILOTAGE
BLUETOOTH



Spot magnétique C2-C

Pilotage Casambi

Modèle 1 lentille, puissance 3,5 W

Modèle 3 lentilles, puissance 4,5 W

Le C2-C est la version du C2-STS avec un pilotage individuel par Casambi.

Existe en deux modèles : simple lentille LED 3,5 W 260 lm ou triple lentille LED 4,5 W 310 lm. Le spot est équipé d'une optique 25°, il est orientable à 90° et pivotable à 180°. Les autres caractéristiques sont inchangées.

Les spots se positionnent sur un rail magnétique alimenté de coloris noir mat, chromé ou anodisé. Alimentation : courant constant 12V.

Accessoires disponibles : optiques 1 LED : 14°, 25°, 60°, 40°+15°, optiques 3 LEDs : 18°, 25°, 32°, 67°, grille en nid d'abeille, paralume, volets.

Caractéristiques : rendu des couleurs IRC type 97, R9 > 90, R12 > 90.

Tête diam. 26,4 mm. Durée de vie : 50 000H. Corps en aluminium, finition anodisé ou noir mat. Autres coloris : **NOUS CONSULTER**.

Réf.	Désignation	Modèle
E8880011	C2-C*	lentille simple, noir
E8880012	C2-C*	lentille simple, alu
E8880013	C2-C*	triple lentille, noir
E8880014	C2-C*	triple lentille, alu
Accessoires		
E8839001	Lentille simple	14°, 25°, 60°
E8889002	Lentille triple	18°, 25°, 32°, 67°
E8889005	Anti-éblouissement	noir ou alu**
E8889004	Volets 4 faces	noir ou alu**
E8839004	Nid d'abeille	noir
E8889006	Tube incliné	noir ou alu**
E8889007	Snoot 7°	noir ou alu**
E8889090	Filtre diffuseur	

* Préciser à la commande la température de couleur choisie

** Préciser à la commande la couleur choisie : anodisé naturel ou anodisé noir

Rails magnétiques et drivers disponibles P.67.

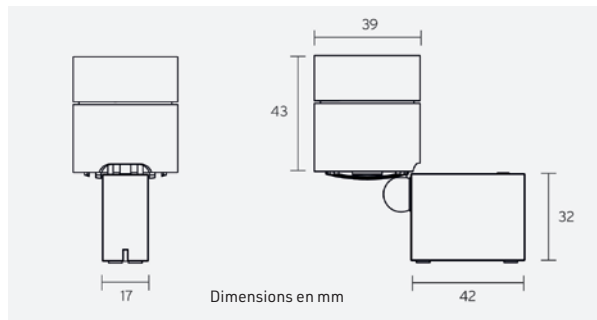

Puissance	Angle	Température de couleur	lm/m
3,5 ou 4,5 W	25°	3 000K 4 000K	260 ou 310

C2-C simple et triple lentille

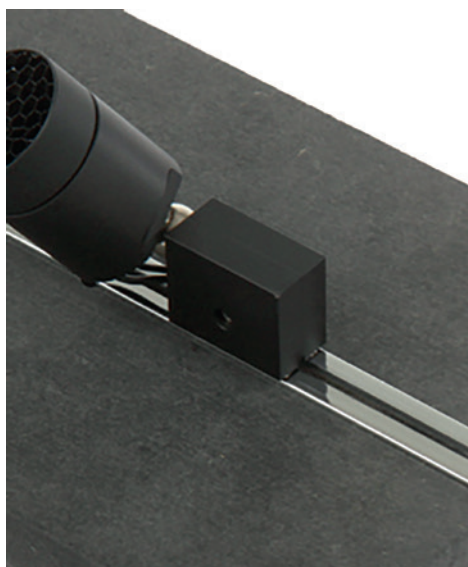

Rail magnétique

De 25 à 200 cm
3 finitions

Rail conducteur magnétique basse tension sur lequel positionner les spots magnétiques.
Extrêmement fin il peut facilement s'encaster ou se poser en applique (à coller ou à visser).
Disponible en 3 finitions : noir mat, alu anodisé ou alu poli. Raccordement électrique possible à chaque extrémité. Connectiques selon configuration, étude sur simple demande, **NOUS CONSULTER**.
Autres accessoires disponibles sur demande : profilé anti-éblouissement, feuille de diffusion de lumière, finition teinte RAL. Autre coloris : **NOUS CONSULTER**.

Caractéristiques : section de 11 x ép. 7 mm. De 25 à 200 cm en une seule pièce.

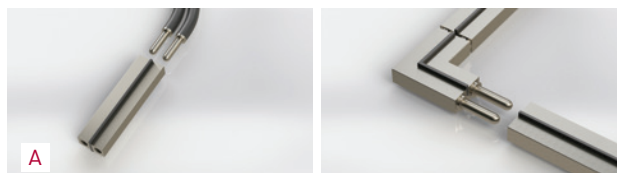

Nombreux accessoires de connection disponibles.
Étude sur simple demande.



Support symétrique à visser



Support asymétrique



Support symétrique à coller



Support magnétique haut et bas

Réf.	Vis.	Désignation	Modèle
E8899100	A	Rail jusqu'à 250 mm	noir, alu mat ou alu brillant
E8899101		Rail 251 à 500 mm	noir, alu mat ou alu brillant
E8899102		Rail 501 à 1 000 mm	noir, alu mat ou alu brillant
E8899103		Rail 1001 à 1 500 mm	noir, alu mat ou alu brillant
E8899104		Rail 1 501 à 2 500 mm	noir, alu mat ou alu brillant

Accessoires

E8899201	B	Support symétrique à visser	noir ou alu*
E8899202	C	Support asymétrique	noir ou alu*
E8899203	D	Support symétrique à coller	noir ou alu*
E8899210		Support haut et bas pour rail	noir
E8899214	E	Support magnétique haut et bas pour rail	noir
E8899211		Support symétrique magnétique	noir ou alu *

*Coloris à préciser à la commande.

Longueur de rail	Nbre de supports
50 cm	2
1 m	3
1,5 m	4
2 m	5
2,5 m	7
3 m	8



Driver

Tous les éclairages Corporate Friends peuvent être gradués, individuellement ou par ensemble selon vos besoins et les modèles sélectionnés. Ci-dessous un tableau récapitulatif des drivers qui vous sont proposés.



Pour les portiques

Driver avec gradateur 24 V

Réf.	Désignation
E8899030	Driver PWM 40 W
E8899031	Driver PWM 60 W
E8899032	Driver PWM 90 W
E8899033	Driver PWM 120 W

Driver pour pilotage DALI ou Bluetooth : **NOUS CONSULTER**.
Connectique en sus.



Pour les ponctuels sur tige

Driver avec gradateur 500 mA

Réf.	Désignation
E8899001	Driver Micro Jolly 6 W
E8899002	Driver Mini Jolly 20 W
E8899003	Driver Maxi Jolly 60 W

Driver pour pilotage DALI ou Bluetooth : **NOUS CONSULTER**.
Connectique en sus.



Pour les spots aimantés

Driver avec gradation groupée 12 V

Réf.	Désignation
E8899010	Driver PWM 40 W
E8899011	Driver PWM 60 W
E8899012	Driver PWM 90 W

Driver pour pilotage DALI ou Bluetooth : **NOUS CONSULTER**.
Connectique en sus.

Driver sans gradation groupée 12 V
(gradation individuelle du spot)

Réf.	Désignation
E8899021	Driver LPF 25 W
E8899022	Driver LPF 40 W
E8899023	Driver LPF 60 W

Connectique en sus.

corporate friends®



Rail UT-14



Performance, esthétique et design au service de la muséographie.

Un seul rail pour 2 usages : le UT-14 vous permet d'intégrer simultanément des bandes LED et des rails magnétiques dans un seul et même profil.

• **Éclairage architectural** : éclairage Led avec diffuseur : disponible en 2 700K, 3 000 et 4 000K mais également en Température variable de 2 700K à 6 500K. Haut indice de rendu de couleur > 97.

• **Accentuation** : ponctuel sur rail aimanté. Toute la gamme de spots magnétiques peut être positionnée sur le rail magnétique y compris les spots pilotables en Casambi. **Système minimaliste ultra performant.** En plus de l'aspect compact et esthétique, la conception a prêté attention à un degré élevé de **flexibilité**, de fonctionnalité et d'**extensibilité** du système de profilés.

Un **autre avantage** est le positionnement du rail magnétique sur deux niveaux à l'intérieur du profilé : inférieur et supérieur. Tous les spots sur rail d'une largeur allant jusqu'à 13 mm peuvent être positionnés au niveau inférieur et ainsi **s'effacer optiquement dans le profilé**. Seuls les spots C1-mini-C, C2-C et C2-STC doivent obligatoirement être positionnés sur le rail magnétique en position supérieure.

Disponible en aluminium satiné ou noir. Alimentation barre de led : 24 V.

Alimentation spots magnétiques : 12 V.

Etude et configuration complète sur demande : **NOUS CONSULTER**.

ÉTUDE
SUR DEMANDE

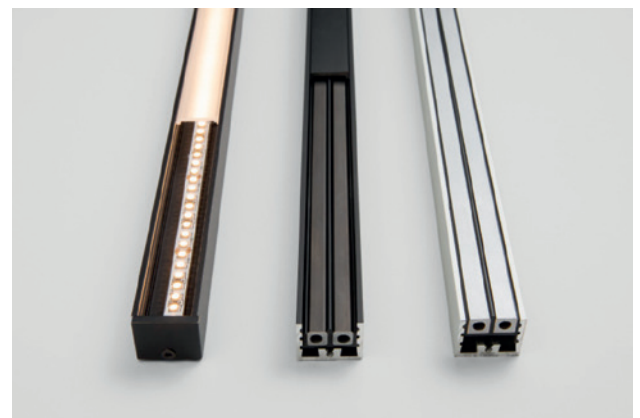

Profilé avec barre de LED

Profilé avec rail partie basse

Profilé avec rail partie haute

Cimaise Novo



LES PLUS PRODUIT

- Modulaire à l'infini avec seulement 3 types de jonctions
- Montage sans aucun outil
- Extra résistant

CATALOGUE COLLECTIVITÉS

PANNEAU MODULAIRE TEMPO
VOIR PAGE 36

La cimaise Novo est une nouvelle solution pour **composer vos espaces d'exposition en toute facilité**. Sa simplicité de mise en œuvre vous permet de **multiplier les configurations à chaque exposition avec seulement 3 pièces** de jonction qui fonctionnent par simple emboîtement :

- une **jonction simple** pour les assemblages linéaire ou à 90°
- une **jonction en T** pour un assemblage 3 départs
- une **jonction articulée** pour réaliser tous les angles entre 0 et 180°

Chaque jonction est disponible avec des pieds vérins pour annuler les aspérités du sol.

Disponible en :

3 hauteurs : H 200, 225 et 250 cm.

5 largeurs : L 25, 50, 70, 100 et 125 cm.

Épaisseur d'un panneau : 40 mm.

Étude gratuite de votre projet.



FABRICATION SUR MESURE

Vous souhaitez un **changement de dimensions** ? Seul le coût de la matière première sera imputé comme variable. Le temps des études vous est gracieusement offert.

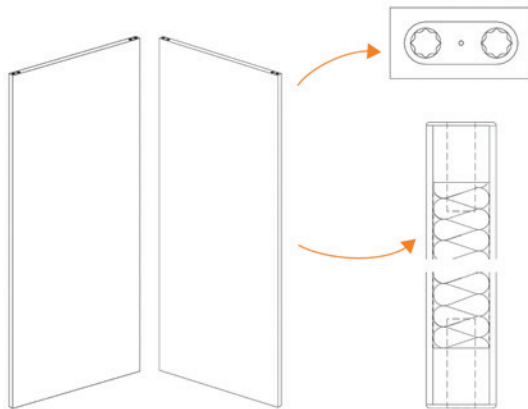
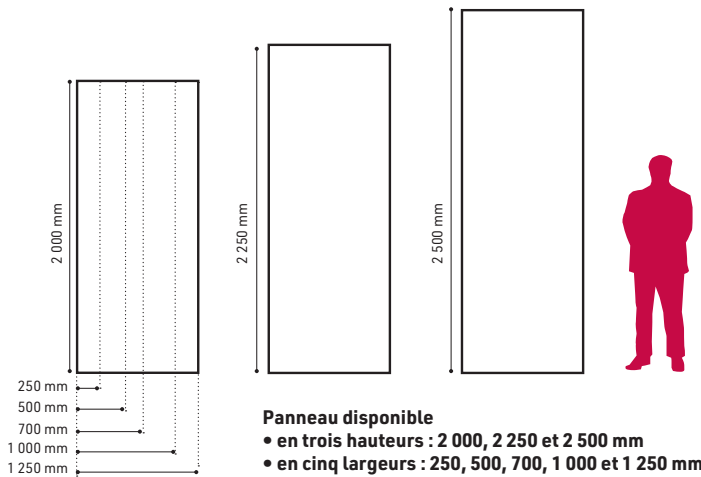

Principe constructif :
âme alvéolaire et système de fixation intégrée (H/B)

Caractéristiques : structure en bois MDF, remplissage en alvéolaire. Revêtement stratifié blanc toutes faces sans démarcation ép. 2 mm résistant aux chocs. Classement au feu M1. Insert en partie haute et basse pour accueillir les pièces de jonction. Poids : 10 kg/m²

Le panneau Novo peut être réalisé en version cloison acoustique ou équipé d'un écran, d'une découpe ou d'une porte. **Étude de votre projet personnalisé à partir de vos besoins.**

Autres coloris que le blanc : **devis sur simple demande.**

Réf.	Désignation
Cimaise Novo H 200 cm	
E2522001	Cimaise Novo H 200 x L 25 cm
E2522002	Cimaise Novo H 200 x L 50 cm
E2522003	Cimaise Novo H 200 x L 70 cm
E2522004	Cimaise Novo H 200 x L 100 cm
E2522005	Cimaise Novo H 200 x L 125 cm
Cimaise Novo H 225 cm	
E2522201	Cimaise Novo H 225 x L 25 cm
E2522202	Cimaise Novo H 225 x L 50 cm
E2522203	Cimaise Novo H 225 x L 70 cm
E2522204	Cimaise Novo H 225 x L 100 cm
E2522205	Cimaise Novo H 225 x L 125 cm
Cimaise Novo H 250 cm	
E2522501	Cimaise Novo H 250 x L 25 cm
E2522502	Cimaise Novo H 250 x L 50 cm
E2522503	Cimaise Novo H 250 x L 70 cm
E2522504	Cimaise Novo H 250 x L 100 cm
E2522505	Cimaise Novo H 250 x L 125 cm



Attention : **À partir de 10 panneaux L 100 minimum en camion PL.** Les cimaises voyagent à plat et nécessitent des moyens de levage sur site. Notre service commercial est à votre écoute pour vous détailler les conditions techniques d'acheminement.



© Maison de la pêche la Turballe

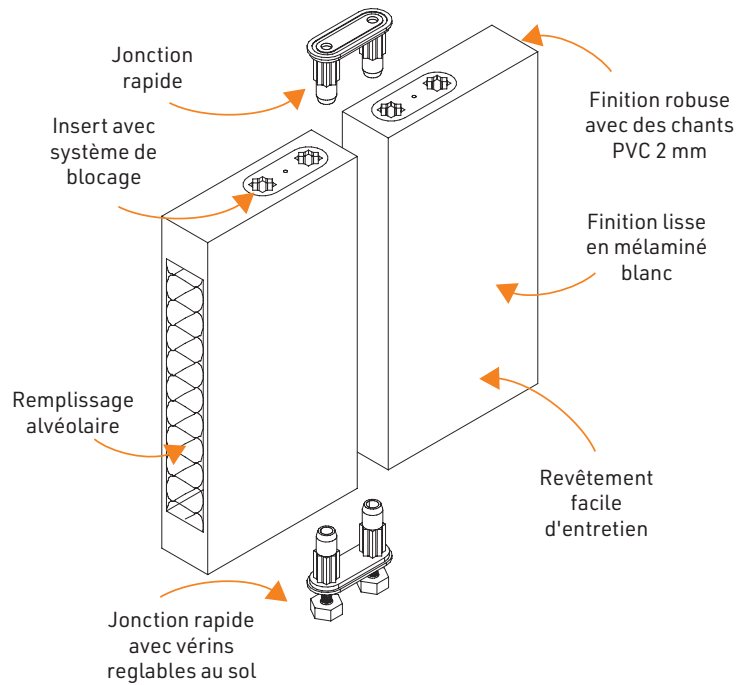

Réf.	Vis.	Désignation
E2529010	A	Jonction droite ou angle à 90°
E2529011		Jonction droite ou angle à 90° avec vérin réglable
E2529020	B	Jonction 3 départs en T ou X
E2529021		Jonction 3 départs en T ou X avec vérins réglables
E2529030	C	Jonction angle variable 0-180°
E2529031		Jonction angle variable 0-180° avec vérins réglables

Seulement 3 pièces de jonctions pour réaliser toutes les configurations.

U2

Jonction droite ou 90° :
2 boulons en étoile, pour les connexions droites, d'angle et en T. Assemblage linéaire ou à 90°
U2-F : avec pieds réglables

90°

A

U4

Jonction départs :
4 boulons en étoile, pour les connexions en T et en X
U4-F : avec pieds réglables

90°

B

VARI

Jonction VARI 2, 3 ou 4 départs : Jonction variable réglable de 0 à 180°
VARI-F : avec pieds réglables à l'intérieur

2 départs

C

Entièrement modulable grâce aux jonctions articulées

MONTAGE RAPIDE SANS OUTIL

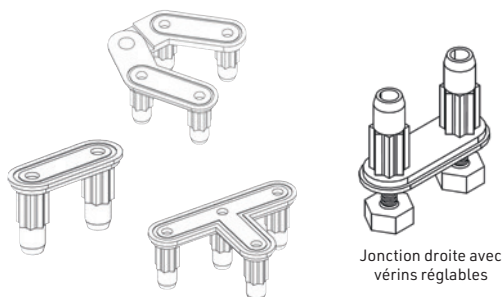

Accessoires Novo

De nombreux accessoires sont disponibles : dans l'âme du panneau une rainure permet l'emboîtement d'un crochet pour la suspension d'un fil perlou pour l'accrochage des cadres ; un éclairage en partie haute relié par câble wieland.



Cache pour dissimuler les piétements



Piétements réglables (disponible à partir du panneau L 1m)

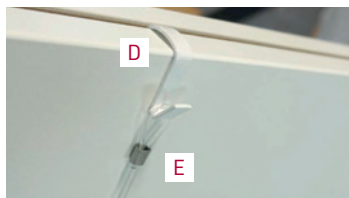

Accrochage des œuvres



Caisse de transport : réalisation à partir de votre parc de panneaux : **NOUS CONSULTER.**

© Musée des Manufactures de Dentelles - Retourneac



Réf.	Vis.	Désignation
E2529040	D	Crochet simple recto
E2529041	E	Fil perlou boucle L 1,50 m avec crochet cap. 7 kg, lot de 10
E2509031		Fil perlou boucle L 1,50 m avec crochet anti-décrochage cap. 15 kg, lot de 10
E2259314		Câble blanc boucle L 1,50 m avec crochet cap. 7 kg, lot de 10
E2259315		Câble blanc boucle L 1,50 m avec crochet anti-décrochage cap. 15 kg, lot de 10
E2529045 B		Kit d'accrochage tige acier 1,50 m avec crochet cap. 25 kg
E2529046 B		Kit d'accrochage tige acier 1,50 m avec crochet antivol cap. 25 kg
E2529060	F	Cache en MDF stratifié blanc (un côté)
E2529061	G	Piètement sur vérins (cimaise autoportante) lot de 2
E2529062		Piètement sur roulettes (cimaise mobile)
E2529050		Spot LED
E2529051		Adaptateur spot / panneau
E2529052		Alimentation L 2 m noire
E2529053		Câble interconnexion L 1,50 m noir
E2529054		Câble interconnexion L 1 m noir

Lampes



Lampe GU10 (en sus)

LED

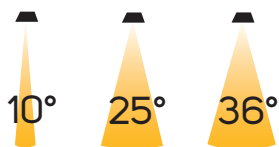

NUANCIER

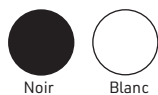

	Puissance (LED)	Gradation	Entraxe patte de fixation	Détail
Luxo 6	9 W	oui	50 mm	Tige droite
Ecolux	9 W	non	50 mm	Tige droite



Projecteur Luxo 6
Projecteur à tige droite 50 cm 10W gradable pour lampe LED 300 mA. Pour la mise en valeur de toute vos expositions.



Projecteur Ecolux
Projecteur à tige droite 50 cm 10W 230V non gradable. Sans transformateur.

Désignation	Modèle	Réf.	Modèle	Réf.
Projecteurs				
Luxo 6*	blanc 10 W	E2920006B	noir 10 W	E2920006N
Ecolux	blanc 10 W	E2920007B	noir 10 W	E2920007N

* Lampe en sus à ajouter à la commande

Désignation	Modèle	Réf.	Modèle	Réf.	Modèle	Réf.
Lampes gradables pour Luxo 6 - 300 mA - GU 5,3						
Lampe LED 7,5 W 10°	2 700 K	E2962710	3 000 K	E2963010	4 000 K	E2964010
Lampe LED 9 W 25°	2 700 K	E2962725	3 000 K	E2963025	4 000 K	E2964025
Lampe LED 9 W 36°	2 700 K	E2962736	3 000 K	E2963036	4 000 K	E2964036
Lampes non gradables Ecolux - 230 V - GU 10						
Lampe LED 7,5 W 10°	2 700 K	E8172710	3 000 K	E8173010	4 000 K	E8174010
Lampe LED 9 W 25°	2 700 K	E8172724	3 000 K	E8173024	4 000 K	E8174024
Lampe LED 9 W 36°	2 700 K	E8172736	3 000 K	E8172736	4 000 K	E8174036

Cimaise Exposium

- Ultra légère et modulable
- Cloison utilisable recto-verso, réversible haut et bas

La cimaise Exposium est la solution idéale pour réaliser vos cimaises d'exposition.

Modulable, elle répond à tous vos besoins en matière de finition et d'options et vous offre une très large gamme d'accessoires pour toutes vos scénographies. Son remplissage alvéolaire lui donne la légèreté nécessaire pour un montage et démontage en toute facilité. Sa structure pleine lui confère résistance mécanique et rigidité.

Options complémentaires disponibles : passe câble, panneau plein (pour l'intégration d'une vitrine ou la fixation d'un écran), intégration de porte, réalisation de portique. **NOUS CONSULTER.**

Les pièces de jonction vous offrent de multiples combinaisons possibles. Elles sont livrées par lot de 2 et sont identiques pour la connexion haute et basse des panneaux. Une gamme de profilés aluminium laqués et d'angle plein vous permettent toutes les configurations.

Attention : **Franco de port à partir de 10 panneaux L 100 cm minimum. Pour une quantité inférieure, frais de port en sus.** Les cimaises voyagent à plat et nécessitent des moyens de levage sur le site de livraison, notamment les Exposium Hauteur 3 m pour lesquels un accès PL et du matériel de déchargement type Fenwick sont absolument nécessaires. Notre service commercial est à votre écoute pour vous détailler les conditions techniques d'acheminement.



NUANCIER

Disponible en 2 finitions

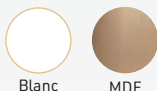

Blanc

MDF



DEUX FINITIONS

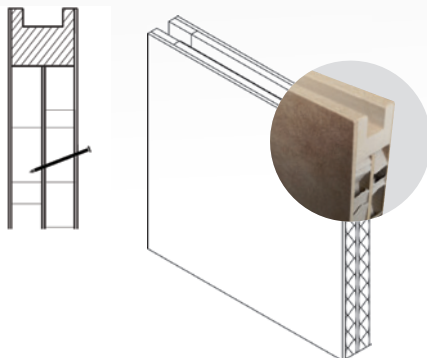

Revêtement MDF

MDF clouable pour un accrochage direct de l'œuvre sur le panneau

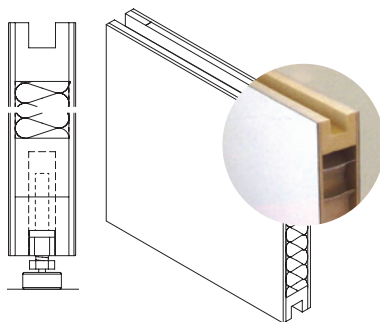

Revêtement stratifié en mélaminé blanc

Mélaminé stratifié avec rainure en partie haute pour l'accrochage des œuvres



LES PLUS PRODUIT

- Revêtement MDF ultra-lisse, à utiliser tel quel avec la possibilité de le peindre ou de le re-surfacer.
- ou
- Revêtement stratifié en mélaminé blanc pour sa surface très résistante et lavable.



FABRICATION SUR MESURE

Vous souhaitez un changement de dimensions ? Seul le coût de la matière première sera imputé comme variable. Le temps des études vous est gracieusement offert.

Nous vous proposons les panneaux en **3 hauteurs** (240, 270 et 300 cm) et en **3 largeurs** (100, 70 et 30 cm) en dimensions standard. La cimaise Exposium peut être fabriquée jusqu'à une hauteur de 4 m et existe également en version courbe.

Etude sur simple demande de votre projet, **NOUS CONSULTER.**

Capacité de charge :

- En suspension (tige/câble/perlon depuis le haut de la cimaise) : 30 kg
- Par point d'accroche (version cloutable) : 15 kg
- Autre charge (ex. écran vidéo) : fabrication du panneau avec remplissage plein.

Fabrication sur mesure, **NOUS CONSULTER.**

Dans tous les cas prévoir un principe d'assemblage stabilisateur voire prévoir un lestage pour contrebalancer le poids de vos accrochages. Etude gratuite sur simple demande

Caractéristiques : cimaise épaisseur 40 mm. Structure en bois MDF, remplissage en alvéolaire. Montage avec un simple clé de 13. Sur l'un des côtés du panneau, taquets de jonction L 10 cm tous les 50/60 cm. Poids : 10 kg/m².

DISPONIBLES EN TROIS HAUTEURS ET TROIS LARGEURS

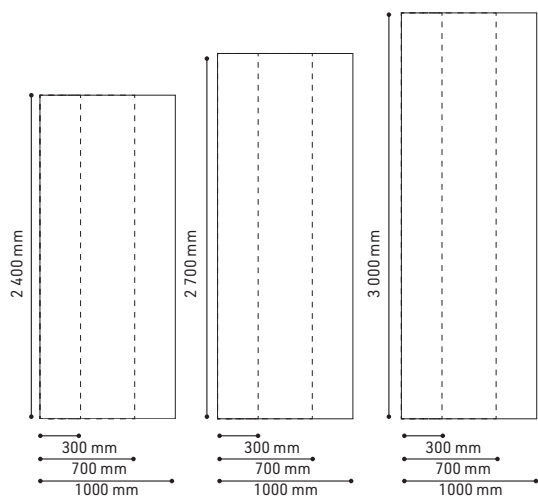

Panneau disponible en trois hauteurs (2 400, 2 700 et 3 000 mm) et en trois largeurs (300, 700 et 1 000 mm)

Autres dimensions possibles sur demande
NOUS CONSULTER



© Maison de la Céramique de Dieuleff



PRINCIPE D'ASSEMBLAGE

Chaque cimaise est livrée équipée de 2 pieds vérins réglables. Les pièces de jonction s'emboîtent facilement dans les emplacements prévus dans l'âme des panneaux et se bloquent à l'aide d'un simple 1/4 de tour pour un assemblage quasi invisible.

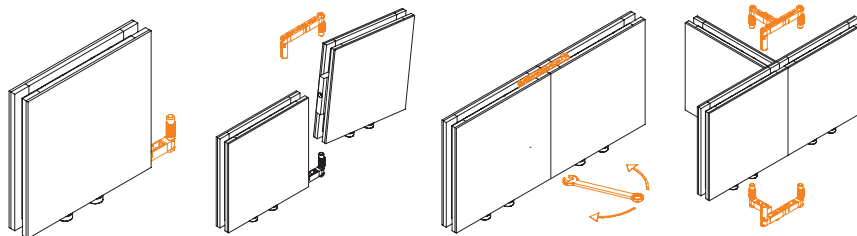

DIFFÉRENTES OPTIONS DE SURFACE

Les différentes options disponibles pour une surface différente :

- Mélaminé de couleur (gris, beige, noir, etc...)
- MDF avec primaire pour mise en peinture par vos soins
- MDF avec primaire avec mise en peinture par nos soins
- Surface magnétique

PRIX SELON QUANTITATIFS ET DIMENSIONS DES PANNEAUX
NOUS CONSULTER

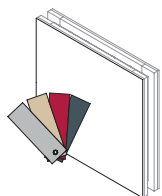

Option finition mélaminé uni autre coloris que le blanc

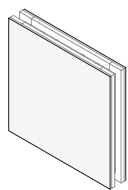

Option ajout d'un primaire sur panneau MDF

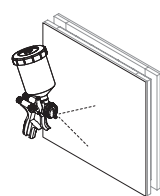

Option mise en peinture, teinte au choix, recto seul ou recto/verso

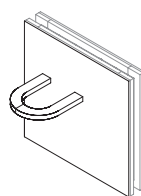

Option surface magnétique

AUTRE OPTION



Option passe-câble dans l'âme du panneau toute hauteur
NOUS CONSULTER

Désignation	Modèle	Réf.	Modèle	Réf.	Modèle	Réf.
Cimaise Expositum MDF, classement au feu M3						
Hauteur 240 cm	L 30 cm	E2262430	L 70 cm	E2262470	L 100 cm	E2262400
Hauteur 270 cm	L 30 cm	E2262730	L 70 cm	E2262770	L 100 cm	E2262700
Hauteur 300 cm	L 30 cm	E2263030	L 70 cm	E2263070	L 100 cm	E2263000
Cimaise Expositum MDF, classement au feu M1						
Hauteur 240 cm	L 30 cm	E2262431	L 70 cm	E2262471	L 100 cm	E2262401
Hauteur 270 cm	L 30 cm	E2262731	L 70 cm	E2262771	L 100 cm	E2262701
Hauteur 300 cm	L 30 cm	E2263031	L 70 cm	E2263071	L 100 cm	E2263001
Cimaise Expositum stratifié blanc, classement au feu M1						
Hauteur 240 cm	L 30 cm	E2262432	L 70 cm	E2262472	L 100 cm	E2262402
Hauteur 270 cm	L 30 cm	E2262732	L 70 cm	E2262772	L 100 cm	E2262702
Hauteur 300 cm	L 30 cm	E2263032	L 70 cm	E2263072	L 100 cm	E2263002

Corners et panneaux d'angle

Une gamme de corner vous permet de réaliser des cimaises en faisant complètement disparaître les chants des panneaux de fin de configuration et vous permet de renforcer la stabilisation des panneaux.

Existe en :

- **Corner d'angle en L à 90°**
- **Corner d'angle avec angulation selon vos besoins**
- **Corner d'angle en U**

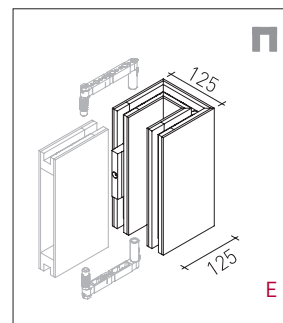
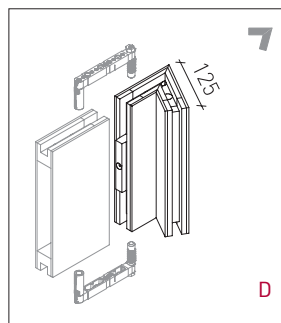
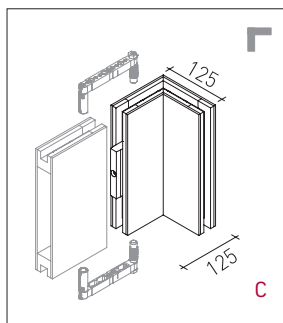
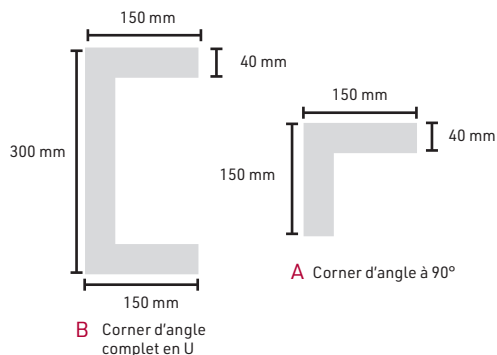
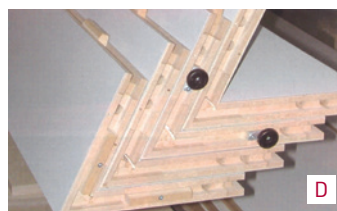

Désignation	Vis.	Réf.	Réf.	Réf.
Modèle d'angle		H 2 400 mm	H 2 700 mm	H 3 000 mm
Corner d'angle en L finition MDF 150 x 150 mm	A	E2262491	E2262791	E2263091
Corner d'angle en U finition MDF 150 x 300 mm	B	E2262492	E2262792	E2263092
Corner d'angle en L finition mélaminé blanc M1 125 x 125 mm	C	E2272410	E2272710	E2273010
Corner d'angle en L finition MDF M1 125 x 125 mm	C	E2272411	E2272711	E2273011
Corner d'angle s/m* finition mélaminé blanc M1 125 x 125 mm	D	E2272420	E2272720	E2273020
Corner d'angle s/m* finition MDF M1 125 x 125 mm	D	E2272421	E2272721	E2273021
Corner d'angle en U finition mélaminé blanc M1 125 x 125 mm	E	E2272430	E2272730	E2273030
Corner d'angle en U finition MDF M1 125 x 125 mm	E	E2272431	E2272731	E2273031

*Angle souhaité à nous indiquer à la commande

Autre finition (prêt à peindre, mélaminé autres coloris, peinture recto ou recto/verso) **NOUS CONSULTER.**

Pièces de jonction et de finition



Jonction droite

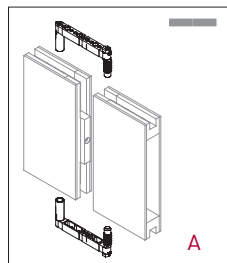

A

Jonction angle à 90°

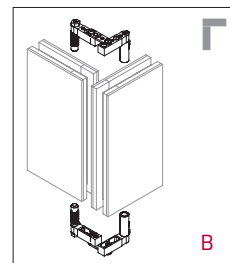

B

Réf. Vis. Désignation

Jonction droite

E2259010 A Jonction droite lot de 2

Jonction angle à 90°

E2259020 B Jonction angle à 90° lot de 2

Réf. Vis. Désignation

Jonction départ en T

E2259030 C Jonction 3 départs en T à l'intersection des 3 panneaux, lot de 2

E2259031 D Jonction 3 départs en T décentrée, lot de 2

E2259036 E Jonction 3 départs en T panneau rentrant, lot de 2

Réf. Vis. Désignation

Jonction 4 départs

E2259040 F Jonction 4 départs en X centrée, lot de 2

E2259041 G Jonction 4 départs en X décentrée, lot de 2

E2259042 H Jonction 4 départs en X 3 panneaux, lot de 2

Réf. Vis. Désignation

E2259060 I Pièce de jonction panneau-mât, l'unité

Jonction en T

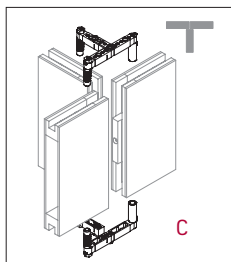

C

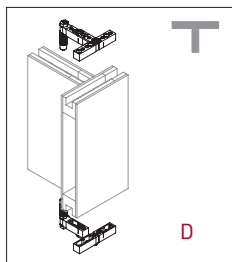

D

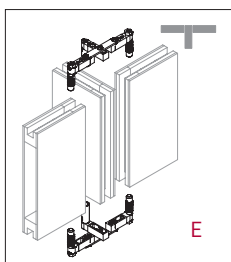

E

Jonction en X

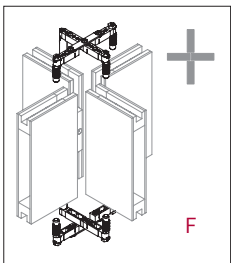

F

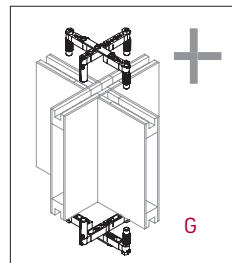

G

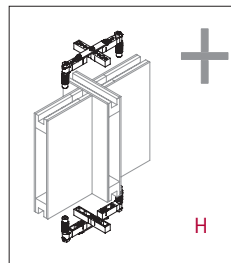

H

Mât à 90° de finition

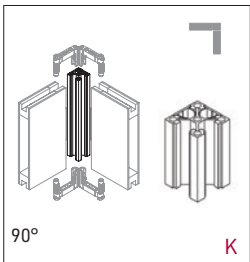

90°

K

Angle particulier avec mât

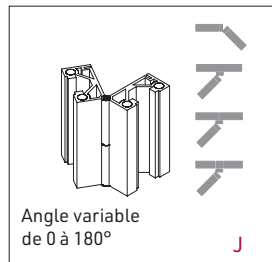

Angle variable de 0 à 180°

J

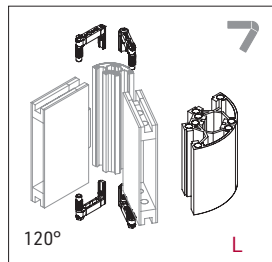

120°

L

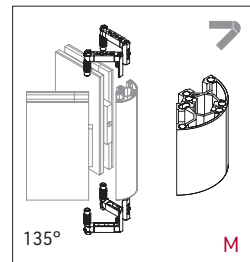

135°

M

Jonction panneau-mât

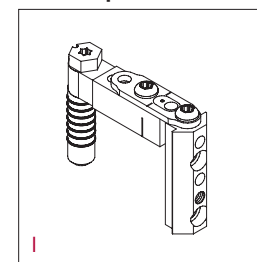

I

Désignation	Vis.	Réf.	Réf.	Réf.
Jonction avec profilé		H 2 400 mm	H 2 700 mm	H 3 000 mm
Jonction angle variable blanc	J	E2252491B	E2252791B	E2253091B
Jonction angle variable marron*	J	E2252491BR	E2252791BR	E2253091BR
Jonction angle 90° blanc	K	E2252490B	E2252790B	E2253090B
Jonction angle 90° marron*	K	E2252490BR	E2252790BR	E2253090BR
Jonction angle 120° blanc	L	E2252492B	E2252792B	E2253092B
Jonction angle 120° marron*	L	E2252492BR	E2252792BR	E2253092BR
Jonction angle 135° blanc	M	E2252493B	E2252793B	E2253093B
Jonction angle 135° marron*	M	E2252493BR	E2252793BR	E2253093BR
Profilé de finition				
Profilé de finition blanc	N	E2262490B	E2262790B	E2263090B
Profilé de finition marron*	N	E2262490BR	E2262790BR	E2263090BR

*Autre coloris, nous consulter.

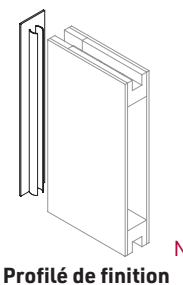

N

Profilé de finition



Accrochage des œuvres

Pour l'accrochage des œuvres, nous vous proposons un système d'accrochage par tige acier (25 kg) ou fil perlon (7 ou 15 kg).

Réf.	Vis.	Désignation
E2259301	A	Kit perlon L 2 m pour cimaise nue, avec crochet cap. 7 kg, lot de 10
E2259303		Kit perlon L 2 m pour cimaise nue avec crochet anti-décrochage cap. 15 kg, lot de 10
E2259310 B	B	Kit d'accrochage tige acier L 1 m avec crochet cap. 25 kg
E2259311 B		Kit d'accrochage tige acier L 1,5 m avec crochet cap. 25 kg
E2259312 B		Kit d'accrochage tige acier L 1,5 m avec crochet antivol cap. 25 kg



A



B



ASTUCE

Système anti-décrochage Expositum, prix sur demande, **NOUS CONSULTER**



Accessoires manutention

Chariot de stockage

Pour déplacer en toute facilité vos cimaises Expositum du lieu de stockage à l'espace d'exposition, chariot de stockage et de déplacement. Capacité 40 cimaises. Barre de guidage démontable pour un rangement optimisé. (C)

Corner d'angle

Il se positionne à l'angle d'un caisson monté pour un déplacement sans démontage. (D)

Réf.	Visuel	Désignation
Accessoires, stockage et manutention		
E2259390	C	Chariot de stockage capacité max. 40 cimaises
E2259391	D	Corner d'angle pour déplacer les caissons
E2252592	E	Clé de 13 pour assemblage
E2259093	F	Clé Torx pour montage piétements



C



F

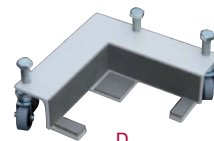

D

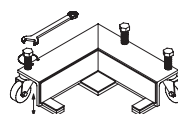

Pour un déplacement de vos caissons sans démontage

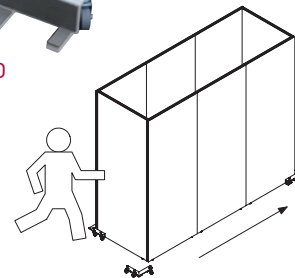

Caissons de transport



Réalisation sur mesure selon votre parc de panneaux : **NOUS CONSULTER**.



ÉCLAIRAGE
GRADILUX®



Cimaise autoportante

Très stable et parfaitement mobile

Chaque cimaise autoportante est livrée avec 2 pieds à visser sur le panneau (clé torx) équipés de roulettes dont 1 autobloquante (notice de montage fournie).

Sur les côtés, la cimaise Exposium est équipée de profilés en aluminium laqués pour une finition parfaite.

En option :

- **cache** pour dissimuler les piètements munis de roulettes
- **toit éclairant** compatible avec un système d'accrochage par tige, câble ou perlon : à préciser à la commande

Caractéristiques : panneau Exposium ép 40 mm (remplissage alvéolaire), finition stratifié blanc. Dim. H 240 cm x L 125 cm x P 58 cm. Poids 30 kg.



Cimaise équipée d'un cache pour dissimuler le piètement et les roulettes. Cela offre également une mise à distance naturelle des visiteurs envers l'œuvre exposée.



Piètement muni de 2 roulettes autobloquantes

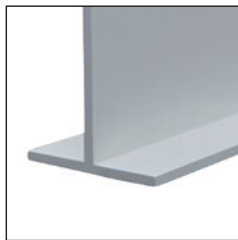

Piètement avec caches avant et arrière

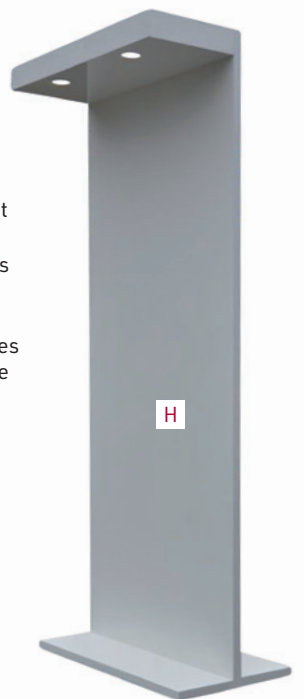

© Musée de Louviers

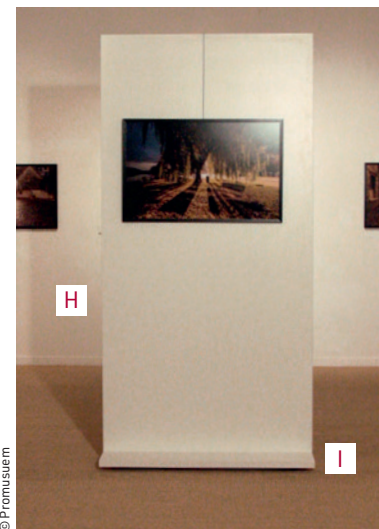

© Promuseum

Cimaise munie du toit éclairant et de deux caches pour dissimuler les piètements et les roulettes

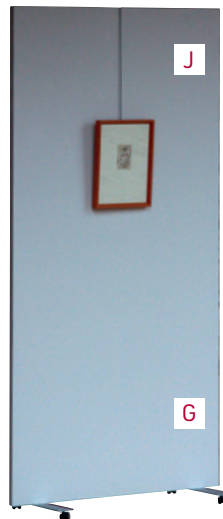

ACCOMPAGNEMENT LOGISTIQUE

Promuseum vous propose un ensemble d'accompagnement pour la mise en œuvre de vos cimaises d'exposition :

- Repérage sur site
- Vérification des accès
- Organisation de la livraison jusqu'au lieu d'utilisation
- Installation avec montage sur site
- Reprise des emballages
- Formation des utilisateurs

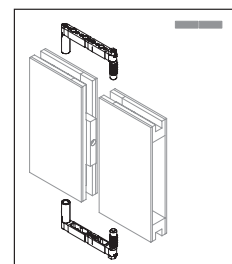

Astuce : jonction droite pour assembler deux panneaux autoporteurs entre eux, **VOIR PAGE 75**

Réf.	Vis.	Désignation	Modèle	Dim. en cm
E2252400 B	G	Cimaise autoportante avec roulettes apparentes	stratifiée blanc	H 240 x L 125
E2252401 B	H	Cimaise autoportante à utiliser avec cache	stratifiée blanc	H 240 x L 125
Accessoires				
E2259100 B	I	Cache pour piètement	blanc	H 4 x L 125 x P 22,5
E2259200 B	J	Toit éclairant 2 spots LED	blanc	H 10 x L 125 x P 22,5
E2259220		Option gaine intérieure		

Pour les systèmes d'accrochage voir page ci-contre.

Cloison mobile

- Réalisation sur mesure
- Structure médium
- Roulettes dissimulées

Pour l'aménagement central des espaces d'exposition, cette cloison mobile offre une solution pérenne et adaptée à tous les espaces d'exposition.

Idéale pour les espaces d'exposition temporaires grâce à sa **finition médium brute à peindre**, permettant l'utilisation de **système de fixation directe** (type piton, attaches, ...) ou **indirecte** (rail d'accrochage en partie haute pour suspension sur tige acier ou fil perlon), sa mise en peinture différente à chaque exposition et sa remise en état par simple pâte à bois.

Cette cimaise peut aussi être livrée avec une **finition « prêt à peindre »** ou avec **peinture de très haute qualité** pour une utilisation dans les espaces d'exposition permanente. Réalisation selon la teinte exacte souhaitée (finition mate, satinée ou brillante), en rouleau ou en cabine professionnelle hors poussière.

Etude pour réalisation sur mesure, NOUS CONSULTER.



Clip de fixation et plinthe amovible



Roues équipées de frein



ARTICLE DE BLOG
SUR LES CIMAISES
MOBILES



Cimaise mobile

Cimaise bois montée sur roulettes dissimulées derrière une plinthe amovible pour accéder aux freins. Roulettes pivotantes et bloquantes de haute qualité pour un déplacement aisé par une personne. La qualité des finitions répond aux plus hautes exigences, sans aucun chant apparent.

Caractéristiques : caisson avec toit en MDF M1 ép. 19 mm assemblé à coupe d'onglet 45°.

Finisition : brut, prêt à peindre.

Plinthe amovible avec rainure et clip de fixation.



LA LOGISTIQUE DES CIMAISES MOBILES

Les cimaises mobiles sont assemblées en atelier et transportées montées. Le transport est effectué par un transporteur sans rupture de charge entre l'enlèvement et la livraison pour vous garantir l'intégrité des cimaises durant le transport. En raison de leurs dimensions et de leurs poids elles ne peuvent le plus souvent être livrées par un camion autre qu'un porteur ou une semi-remorque. Merci de valider au moment du cahier des charges les moyens logistiques et les passages de porte pour le bon acheminement des cimaises sur votre lieu d'exposition.



ASTUCE



Si vous souhaitez des cimaises sans roulettes, demande sur mesure **VOIR PAGE 50.**

Astuce : pour le déplacement de vos cimaises, valise avec 4 angles sur roulettes.



Cimaise mobile finition peinture rouleau



Cimaise mobile en MDF brut à preindre

Systèmes d'accrochage

Différents systèmes d'accrochage sont possibles :

- en fixation directe sur le panneau,
- par fil perlon ou par tige acier (avec forge spéciale ou sur rail classique)



Rail classique en partie haute pour tige acier



Fil perlon



Tige acier avec forge spéciale



FABRICATION SUR MESURE

Vous souhaitez un **changement de dimensions** ? Seul le coût de la matière première sera imputé comme variable. Le temps des études vous est gracieusement offert.

© Pierresvives - Je mange donc je suis



NOUVEAUTÉ

ScénoFlex®

Premier système universel évolutif pour monter vos expositions

Cette invention a été pensée avec un Architecte Scénographe, Monsieur Philippe Maffre, et le responsable du bureau d'étude de Promuseum, Monsieur Ludovic Menossi. Elle est le fruit de leurs expériences et de leurs expertises métier pour concevoir un système modulable adaptée aux expositions temporaires, semi-permanentes et permanentes.

Pérenniser son parc de matériel d'exposition est enfin possible tout en gardant de la modularité et de la créativité.

Astuces : ScénoFlex® est **facilement mutualisable** entre plusieurs établissements !

Une démarche RSE

ScénoFlex® est également le fruit d'un engagement pour une démarche environnementale au service des musées. Il a été conçu pour offrir une solution robuste, évolutive et réparable sur du long terme afin de **réduire l'empreinte environnementale globale des expositions** utilisant le ScénoFlex®.

Nous tenons à votre disposition l'Analyse de Cycle de Vie (ACV) du ScénoFlex®.

Caractéristiques : fabrication en **MDF Next**, un matériau **biosourcé**, **fabriqué en France** (sans formaldéhyde) et bénéficiant d'un bilan carbone optimal. Livré avec visserie bois d'assemblage et boulonnerie de montage. Notice de montage fournie.

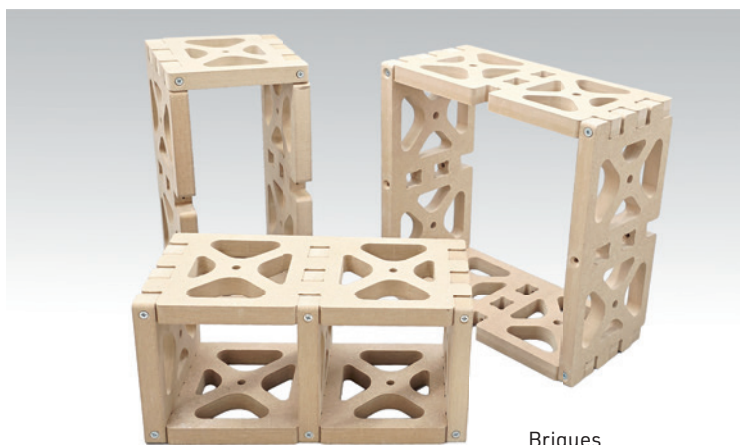

Briques

ScénoFlex® c'est une platine et une demi-platine qui s'assemblent entre elles pour monter des briques et en les assemblant construire vos structures d'exposition.

Une même brique peut permettre de construire un socle, une cimaise, un podium, une vitrine, aux dimensions que vous souhaitez, modifiables à chaque exposition.

Le montage est simple, sans besoin de formation particulière. Les briques sont faciles à stocker et à déplacer : plus de problème de logistique pour les passages de porte ou pour des problèmes de charge.



Demi-platine



Platine

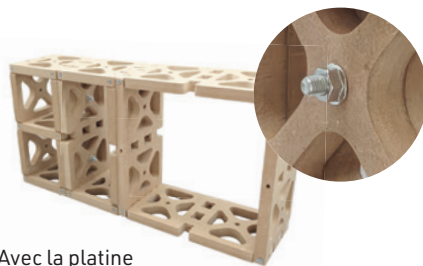

Avec la platine et la demi-platine vous construisez en quelques minutes des briques qu'il vous suffira de boulonner ensemble pour construire le mobilier désiré

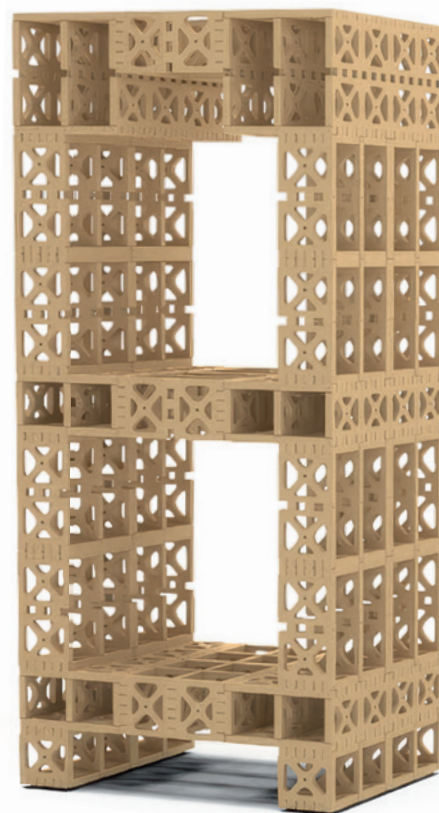

Les parements se positionnent en toute facilité sur les briques ScénoFlex® grâce à de simples crochets

Pour les habillages, ils peuvent être fabriqués dans le matériau de votre choix, aux finitions que vous souhaitez. Les crochets de parements ScénoFlex® se posent en toute facilité au dos du panneau pour accrocher les habillages à la structure ScénoFlex®. Nous pouvons également vous fournir les parements de finition brut ou peint.

Caractéristiques : fabrication des parements en MDF M1 type Mediland (sans formaldéhyde). Livré avec crochets de suspension. Notice de montage fournie.



Cimaise ScénoFlex®

Nous vous proposons un ensemble platines et demi-platines pouvant vous permettre de **construire au choix** :

- Une cimaise H 200 x L 100 x P 64 cm
- Un socle H 90 x 64 x 64 cm
- Un support vitrine H 90 x L 124 x P 64 cm

Un seul kit, 3 montages possibles... et plus encore !

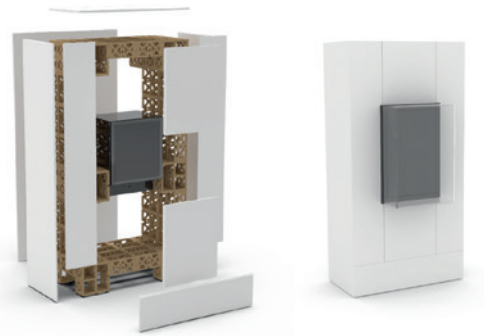
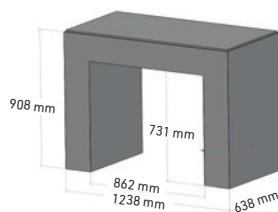
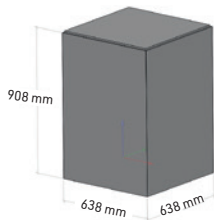

Possibilité de positionner les vitrines encastrées ou débordantes de la cimaise



Avec un capot verre ou PMMA vous transformez vos socles en vitrines

Vitrine ScénoFlex®

ScénoFlex® se décline également en vitrine d'agencement ou en vitrine patrimoniale pour protéger vos biens culturels les plus fragiles (inertie, contrôle hygrométrique passif ou actif).

Nous pouvons vous proposer des capots en PMMA ou en verre venant se positionner sur le ScénoFlex® ainsi que des vitrines complètes avec ouvrant à fixer ou à intégrer au ScénoFlex®.

Etude complète sur demande.



Vitrine avant et après montage des parements d'habillage

Configurateur ScénoFlex®

Grâce à son configurateur vous pouvez en toute facilité concevoir vos mobiliers scénographiques à partir des briques que vous avez et travailler en toute facilité avec votre agenceur ou votre scénographe. Chaque configuration est illustrée d'une notice de montage étapes par étapes.



BILAN CARBONE

Amélioration de votre bilan carbone exposition après exposition.

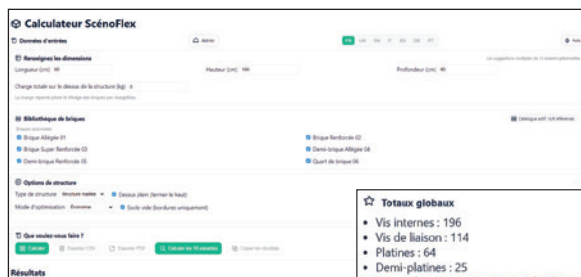

Briques utilisées	Qté
Brrique Allégée 01	3
Brrique Renforcée 02	3
Brrique Super Renforcée 03	3
Demi-brrique Allégée 04	11

Les prix sont calculés avec les prix de fabrication des briques.

Totaux globaux
• Vis internes : 196
• Vis de liaison : 114
• Platinas : 64
• Demi-platinas : 25
• Temps de montage (estimé) : 2 h 57 min (1 pers) / 1 h 55 min (2 pers)
• Temps de montage de la structure seule (hors briques) : 1 h 57 min (1 pers) / 1 h 16 min (2 pers)
⚠ Définition des temps
Temps de montage (estimé) = mise en place + temps d'assemblage des briques + vis de liaison + rangement.
Temps hors briques = uniquement vis de liaison.
Le temps "2 personnes" vaut -65 % du temps "1 personne".



Attaches pour cadres

Attache D Pour charges légères

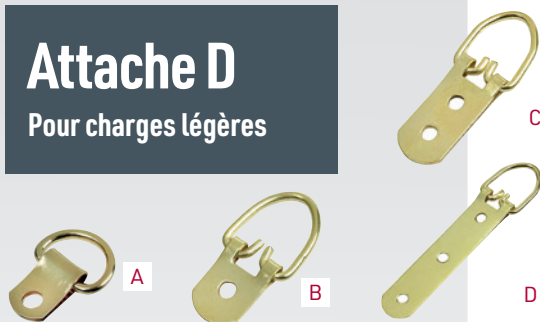

Attaches D équipées de 1 à 3 perçages pour l'accrochage des cadres légers et moyens. Les charges maximum admises varient de 5 à 20 kg par attaches. Vendues par lot de 50.

A - Attaches 1 trou : 16 x 10 mm, en acier laitonné. Capacité de charge : 5 kg

B - Attaches 1 trou : 24 x 16 mm, en acier laitonné. Capacité de charge : 5 kg

C - Attaches 2 trous : 36 x 16 mm, en acier laitonné. Capacité de charge : 10 kg

D - Attaches 3 trous : 72 x 16 mm, en acier laitonné. Capacité de charge : 20 kg

Une finition en acier nickelé est possible sur demande, **NOUS CONSULTER.**

Attache D Pour charges lourdes



Attaches équipées de 2 à 6 perçages pour l'accrochage des cadres lourds. Les anneaux soudés offrent une meilleure résistance. Vendues par lots de 10.

E - Attaches 2 trous : 46 x 25 mm, en inox, anneau soudé. Capacité de charge : 55 kg

F - Attaches 4 trous : 123 x 27 mm, anneau classique. Capacité de charge : 80 kg

G - Attaches 6 trous : 94 x 45 mm, anneau soudé. Capacité de charge : 90 kg

H - Attaches 4 trous : 97 x 20 mm, en inox, anneau soudé. Capacité de charge : 150 kg

Réf.	Vis.	Désignation	lot de
Charge légères			
E5531011	A	Attaches D 1 trou cap. 5 kg	50
E5531012	B	Attaches D 1 trou cap. 5 kg	50
E5531013	C	Attaches D 2 trous cap. 10 kg	50
E5531014	D	Attaches D 3 trous cap. 20 kg	50
Accessoires			
E5539002		Vis à bois TB PZ 3,5 x 12 mm (modèle A)	100
E5539003		Vis à bois TB PZ 4 x 16 pour (modèle B, C et D)	100

Réf.	Vis.	Désignation	Modèle	lot de
Charge lourdes				
E5531001	E	Attache D 2 trous, cap. 55 kg	46 x 25 mm, inox	10
E5531002	F	Attache D 4 trous, cap. 80 kg	acier nickelé, 123 x 27 mm	10
E5531003	G	Attache D 6 trous, cap. 90 kg	94 x 45 mm, acier zingué	10
E5531004	H	Attache D 4 trous, cap. 150 kg	97 x 20 mm, inox	10
Accessoires				
E5539004		Vis à bois TB PZ 4 x 20 mm (modèle H)		100
E5539005		Vis à bois TB PZ 3,5 x 12mm pour (modèle E, F, G)		100

Patte mixte MRT accrochage/transport

L'ensemble **MRT (Manutention, Réserves, Transport)** permet à la fois l'accrochage en réserve (sur pitons ou crochets), la mise en caisse de l'œuvre et fournit une attache D pour l'accrochage en salle.

Il est de conception et de fabrication française. Composé de 2 éléments : l'attache D et un bras (standard 10 cm ou long 12,5 cm). Lors de l'accrochage dans les salles d'exposition ou en réserves, vous pouvez replier les bras ou les enlever pour ne conserver que l'attache D.

Caractéristiques : les attaches D, le bras et la visserie sont en inox et l'anneau soudé en acier nickelé. Les kits sont composés de : 4 attaches avec le bras assemblé, 2 anneaux et un kit de visserie complet (vis de fixation au cadre et visserie pour la mise en caisse).

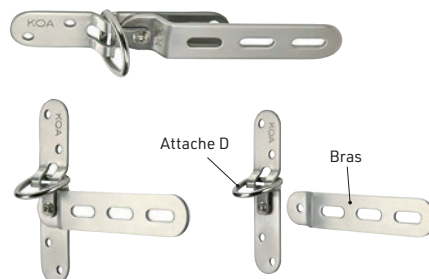
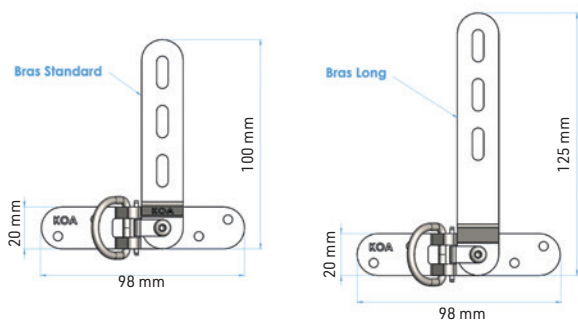

Patte MRT - composition :
Attache D et bras



LES PLUS PRODUIT

- 1 seul système pour l'accrochage, le stockage et le transport de l'œuvre
- Nombre de perçages limité sur le cadre

Position exposition

Position transport

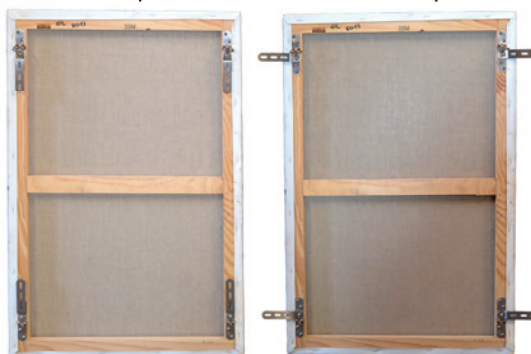

Patte MRT - **position fermée** pour le stockage en réserve ou pour l'accrochage en salle et **position ouverte** pour la mise en caisse

Réf.	Désignation
E5620110	Patte MRT complet bras de 100 mm, lot de 4
E5620125	Patte MRT complet bras de 125 mm, lot de 4

Attache sécurisée Springlock

Le système de fixation pour **cadre fin** Springlock permet une sécurisation efficace et esthétique de vos cadres et tableaux. De très faible épaisseur, il permet de fixer l'œuvre au plus près du mur avec un faible espace entre le mur et le tableau (6 mm). Idéal pour les cadres très fins de largeur 10 mm minimum. Capacité de charges : 10 kg maxi par attache.

Pour le montage nous recommandons un niveau et des pointeurs. Pour le démontage, une clé est nécessaire pour déverrouiller le système.

Modèle A Fixation 2 points :

- 1- fixer les pattes de fixation de part et d'autre du tableau
- 2- visser les vis murales au mur et les insérer dans le système fixé au cadre
- 3- clipser la sécurité de blocage dans le système, 1 de chaque côté.

Modèle B Fixation 1 point :

- 1- fixer 2 platines ouvertes au cadre en haut à droite et à gauche
- 2- fixer 1 platine fermée au cadre en bas au milieu
- visser les vis murales au mur et les insérer dans les 3 platines
- 3-clipser la sécurité de blocage dans la platine du bas.

Caractéristiques : en acier zingué. Dim. : 60 x 16 x 6 mm.

Réf.	Vis.	Désignation
E5150100	A	Fixation Springlock 2 points, lot pour 25 cadres
E5150101	B	Fixation Springlock 1 point, lot pour 10 cadres
Accessoires		
E5150190	C	Marqueurs, lot de 2
E5150191	D	Clé de démontage, pièce
E5539001		Vis à bois TB PZ 3,5 x 35 mm, par 100



A

Modèle B



B



C



D



Attaches sécurisées pour cadres

Une attache sécurisée pour cadre est un système sécurisé qui **se fixe directement sur le cadre**. La plupart du temps, ce type de fixation vient sécuriser une vis murale et offre un « tout en un » très intéressant car particulièrement sécurisant. La majorité de ces systèmes possèdent un **réglage de niveau pour faciliter l'installation**. Pour rappel les charges sont données à titre informatif et dépendent du type et de la qualité de votre cloison murale.



ASTUCE

Les charges sont indiquées à titre indicatif et dépendent du type et de la qualité de votre paroi murale.

Attache antivol en T

Pour charges légères

Système de fixation pour **baguette bois à partir de 20 mm** permet une sécurisation invisible de vos cadres et tableaux. Espacement au mur : 10 mm. Capacité de charges : 10 kg maxi par attache. Pour le montage nous recommandons un niveau. Pour le montage et le démontage, une clé est nécessaire pour déverrouiller le système.

Modèle E Fixation 3 points : 3 vis de sécurité en T à verrouiller dans les 3 attaches à l'aide de la clé.

Modèle F Fixation 1 point : 2 attaches à fixer au mur, sécurisation 1 point à l'aide de la clé.

Caractéristiques : en acier zingué.

Dim. : 54 mm x 16 mm x 5 mm attention déport de la Hauteur de la Tête de vis 10 mm.

Réf.	Vis.	Désignation
E5150008	E	Attache antivol en T 3 points, lot pour 10 cadres
E5150005	F	Attache antivol en T 1 point, lot pour 10 cadres
Accessoires		
E5150006	G	Clé de démontage

Modèle E



E

Modèle F



F



G

Système TRACK & SLIDE®

TRACK & SLIDE®
since 1999
FINE ART HANGING SYSTEMS



L'excellence au service de l'accrochage

Réglage précis,
facile et rapide

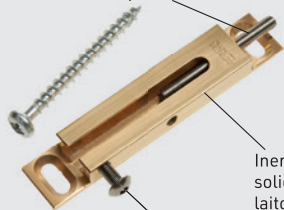

Inertie et
solidité du
laiton

Praticité d'accès au
verrouillage

PRIX SUR DEMANDE
NOUS CONTACTER



Sécurité et efficacité

Sécurité

- Dispositif de sécurité inclus dans la platine d'accrochage
- Vis de sécurité à empreinte spéciale incluse
- Sécurité invisible : la sécurité est cachée par l'œuvre
- Sécurisation et réglage direct : évite les poses et déposes de l'œuvre. (Évite les manipulations et d'endommager l'œuvre)

Efficacité

- Facile à installer sur le cadre ou le châssis
- Rapide à mettre en œuvre
- Des solutions adaptées pour des œuvres jusqu'à 100 kg/platine (200 kg par tableau)

Et plus encore...

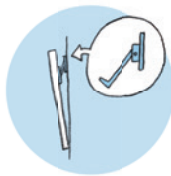

Conservation préventive

- Des systèmes robustes, pérennes et inertes car en laiton massif
- Des accessoires qui évitent les multiples perçages sur les cadres et châssis
- Espacement du mur de 6 à 13 mm suivant la platine pour assurer la ventilation au dos de l'œuvre et jusqu'à 60 mm avec « l'extender ».

Esthétisme

- Un accrochage invisible au service des collections et des scénographies
- Les capacités de réglages et les accessoires permettent une grande liberté d'exposition

Polyvalence

Des solutions complètes et uniques pour accompagner tout le parcours de vos œuvres d'art. Les platines restent en place de la mise en exposition, à la mise en réserve et jusqu'au transport.



Platine murale TRACK & SLIDE®



TRACK JUNIOR®

Capacité : 40 kg/platine
 Epaisseur : 6 mm / Réglage : 15 mm
 Vendu à l'unité, visserie incluse
 Nécessite 2 platines pour 1 cadre
 Accessoires disponibles : Réserve & Transport
Idéal pour les petits cadres. Faible déport de l'œuvre.

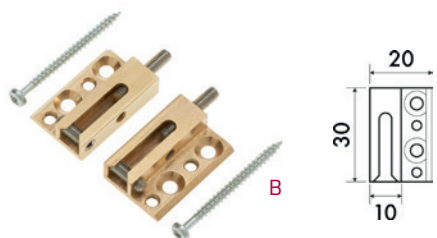

TRACK JUNIOR® BU

Capacité : 60 kg/platine
 Epaisseur : 8 mm / Réglage : 15 mm
 Vendu à l'unité, visserie incluse
 Nécessite 1 platine droite et 1 platine gauche pour 1 cadre
 Accessoires disponibles : Réserve & Transport
Platines déportées parfaites pour les cadres de faible largeur.

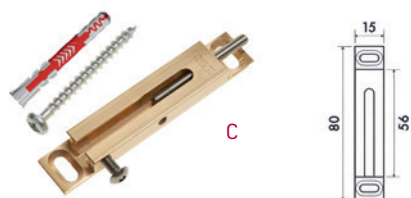

TRACK JUNIOR® M

Capacité : 80 kg/platine
 Epaisseur : 8 mm / Réglage : 30 mm
 Vendu à l'unité, visserie incluse
 Nécessite 2 platines pour 1 cadre
 Accessoires disponibles : Extendeur modulable, câble, Réserve & transport
La platine la plus pluridisciplinaire. S'adapte au parcours de votre œuvre.

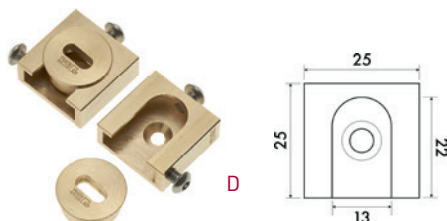

TRACK&SLIDE® S

Capacité : 80 kg/platine
 Epaisseur : 10 mm / Réglage : 3 mm
 Vendu à l'unité, visserie non fournie
 Nécessite 1 platine droite et 1 platine gauche pour 1 cadre
Indispensable pour les cadres lourds abîmés. Peut être utilisé sur les perçages existants. Peut servir de 3ème point

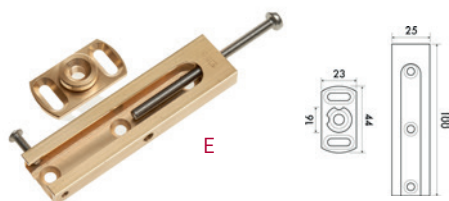

TRACK&SLIDE® M

Capacité : 100 kg/platine
 Epaisseur : 13 mm / Réglage : 65 mm
 Vendu à l'unité, visserie non fournie
Pour tableaux lourds. La platine de fixation au mur permet un ancrage solide et de nombreux types de fixation.

Réf.	Vis.	Désignation	Modèle	Capacité
E5640010	A	Platine TRACK&SLIDE JUNIOR®		40 kg
E5640020	B	Platine TRACK&SLIDE JUNIOR® BU	Gauche	60 kg
E5640021	B	Platine TRACK&SLIDE JUNIOR® BU	Droite	60 kg
E5640030	C	Platine TRACK&SLIDE JUNIOR® M		80 kg
E5640040	D	Platine TRACK&SLIDE® S	Gauche	80 kg
E5640041	D	Platine TRACK&SLIDE® S	Droite	80 kg
E5640050	E	Platine TRACK&SLIDE® M		100 kg

Accessoires

E5649000-G	F	Kit d'outillage complet T&S		
E5649008	G	Tournevis court T&S JUNIOR®	Lg 10,5 cm	
E5649008-L		Tournevis long T&S JUNIOR®	Lg 29,7 cm	



KIT D'OUTILLAGE COMPLET (pour tous les TRACK&SLIDE)

1 Porte-embout
 1 Embout de réglage/sécurité JUNIOR® & JUNIOR® BU
 1 Embout de sécurité JUNIOR® M, M et S
 1 Embout de réglage M

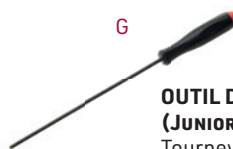

OUTIL DE RÉGLAGE ET SÉCURITÉ (JUNIOR®, JUNIOR® BU et HOOK4WALL)

Tournevis court longueur 10,5 cm
 ou Tournevis long longueur 29,7 cm

NOUVEAUTÉ

Crochet mural Hook4WALL

Un crochet mural avec un capacité de charge de 50 kg/crochet. Il est équipé d'une **vis de réglage** et de **vis de sécurisation**. La forme oblongue du perçage permet un ajustement latéral au moment de la pose. Compatible avec des attaches et des anneaux diamètre ou épaisseur max. 6 mm. Pour son fonctionnement nécessite l'utilisation du tournevis de la gamme Junior. Prévoir 2 crochets pour un cadre. Accessoires disponibles : Extender modulable.

Caractéristiques : dim. H 40 x L 15 x P 15 mm. Pas de réglage : 65 mm.

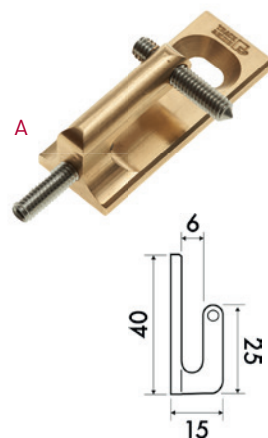

Réf.	Visuel	Désignation	Modèle
E5640060	A	Crochet antivol Hook4WALL	Cap. de charge 50 kg
E5649008		Tournevis court T&S	L 10,5 cm
E5649008 L		Tournevis long T&S	L 29,7 cm

NOUVEAUTÉ

LES ACCESSOIRES TRACK & SLIDE®

Les accessoires TRACK & SLIDE® apportent une **polyvalence sans équivalent** pour vos systèmes d'accroche. Des accessoires sont prévus – notamment pour **le plus polyvalent, le JUNIOR® M** – pour accrocher vos œuvres en salle, en réserve ou pour le transport. L'accessoire Extender permet l'écartement du mur pour des raisons esthétiques, techniques ou de conservation. L'accessoire de compatibilité pour le câble permet d'adapter le junior M aux accrochages par câbles.

EXTENDER MODULABLE POUR JUNIOR® M

B - Extender modulable compatible uniquement avec le JUNIOR® M

Vendu à l'unité, nécessite 2 crochets pour 1 cadre

Accessoires disponibles : crochet mural

Compatible : avec tous les pitons de Ø inférieur à 10 mm

Permet de créer une distance entre le mur et le tableau

Permet d'incliner l'œuvre

Permet de positionner l'œuvre sur les pitons/crochets de réserve

C - Kit Extender modulable JUNIOR® M, vendu à l'unité, composé de :

- 1 crochet mural antivol Hook4WALL
- 1 Extender modulable
- 1 TRACK JUNIOR® M

COMPATIBILITÉ CÂBLE/JUNIOR® M

D - Accessoire de compatibilité JUNIOR® M et câble

Pour câble de Ø 1,2 à Ø 1,8 mm

Capacité : 15 kg pour du câble Ø 1,2 mm et 40 kg pour du câble Ø 1,8 mm

Système autobloquant

Se sécurise avec la molette blocable sur le câble

Se verrouille sur le TRACK JUNIOR® M, vendu à l'unité

RÉSERVES

E - Accessoire de compatibilité pour la mise en réserve

2 modèles disponibles : pour les JUNIOR® ou JUNIOR® BU et pour le JUNIOR® M

L'accessoire est inséré dans la platine murale que l'on verrouille avec la vis de sécurité

Ensuite vous pouvez positionner le tableau sur la grille de réserve, vendu à l'unité

TRANSPORT

Accessoire de compatibilité pour le transport/mise en caisse

Pour mettre vos œuvres équipées de TRACK gamme JUNIOR® en caisse vous avez besoin de :

G - 2 entretoises laiton à positionner en bas du tableau

F - 4 vis à œil à la dimension choisie : 2 à fixer sur les TRACK gamme JUNIOR® et 2 sur les entretoises

H - 4 kits de fixations pour accrocher les vis à œil dans la caisse et assurer la stabilité du tableau pendant le transport

Réf.	Vis.	Désignation	Modèle
E5640091	B	Extender modulable JUNIOR® M	Cap. de charge 50 kg
E5640090	C	Kit Hook4WALL + Extender + JUNIOR® M	Cap. de charge 50 kg
S04909	D	Acc. de compatibilité câble JUNIOR® M	Cap. de charge 80 kg
E5640111	E	Accessoire de mise en réserve	Pour JUNIOR®/ JUNIOR® BU
E5640112		Accessoire de mise en réserve	Pour JUNIOR® M
E5649010	F	Accessoire transport vis à œil	M4 x 50 gamme JUNIOR®
E5649011		Accessoire transport vis à œil	M4 x 60 gamme JUNIOR®
E5649012		Accessoire transport vis à œil	M4 x 80 gamme JUNIOR®
E5649013	G	Accessoire transport platine	Pour la gamme JUNIOR®
E5649014	H	Accessoire transport kit fixation	Pour la gamme JUNIOR®

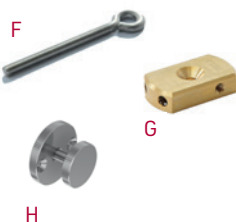
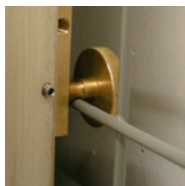
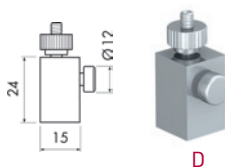
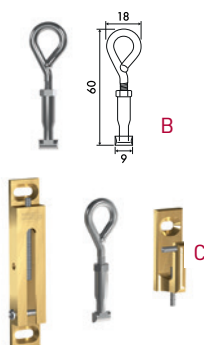

Platine antivol

Les platines antivols sont des systèmes d'accrochage sécurisé discrets permettant un **réglage de niveau très précis**.

L'épaisseur des platines garantit une bonne circulation de l'air à l'arrière du cadre. Les platines sont faciles à installer de part et d'autre du cadre en remplacement des attaches D habituelles. Il suffit ensuite d'insérer les vis murales dans la rainure de la platine (même entraxe).

La sécurisation se fait en actionnant la vis de condamnation située en partie basse (tournevis spécial). Cette vis est invisible une fois actionnée. La vis en partie haute sert à régler le niveau de votre tableau.

Ce système est disponible en **4 modèles** suivant la taille et le poids de vos œuvres. La plus petite platine sert également comme point de verrouillage anti-arrachement pour des œuvres non sécurisées. La visserie est incluse.

Caractéristiques : poids portés de 28 kg à 100 kg par platine. Les platines A, B, C sont en laiton massif et la D en aluminium anodisé. Vis de fixation au cadre fournies.

Réf.	Vis.	Désignation	Cap. de charge	Dim.
E5600000	A	Platine ronde, lot de 2	40 kg	Ø 20 x 10 mm
E5600001	B	Platine antivol, lot de 2	28 kg	H 46 x L 12 x P 5 mm
E5600002	C	Platine antivol, lot de 2	60 kg	H 70 x L 15 x P 8 mm
E5600003	D	Platine antivol, lot de 2	100 kg	H 118 x L 30 x P 12 mm

Accessoires

E5609000		Tournevis spécial pour E5600001	1,5 mm
E5609001		Tournevis spécial pour E5600000 et 02	2 mm
E5609003		Tournevis spécial pour E5600003	5 mm

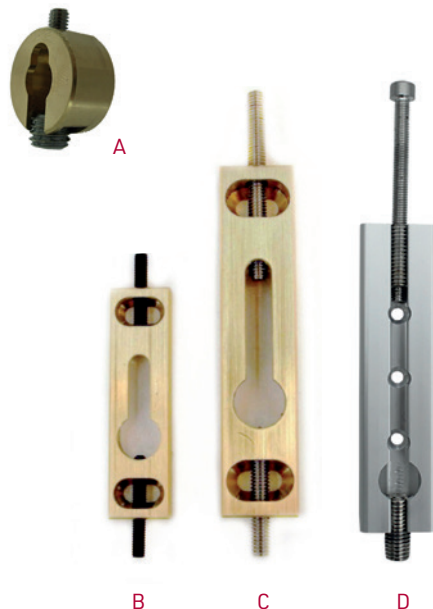

NOUVEAUTÉ

Attaches débordantes standard

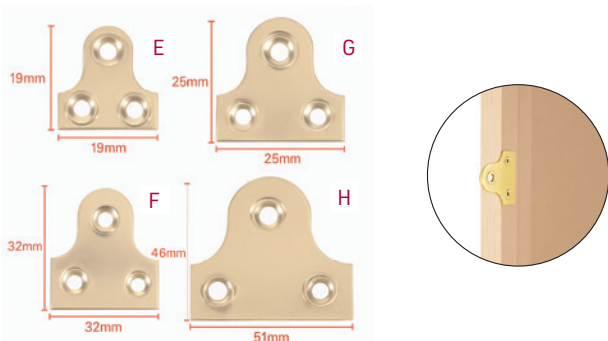

Une solution efficace pour accrocher vos tableaux, panneaux. La partie la plus large (2 trous) se fixe au cadre et la partie arrondie (1 trou) au support mural.

Caractéristiques : disponible en 4 dimensions et en 2 finitions : acier laitonné ou laiton massif. A utiliser avec des vis fraisées (non fournies).

Réf.	Vis.	Désignation	Dim. en mm	Ø de perçage
Attaches en acier laitonné				
E5690002 ALA	E	Attache débordante lot de 100	19 x 19 x 0,60	Ø 3 mm
E5690012 ALA	F	Attache débordante lot de 100	25 x 25 x 0,69	Ø 3 mm
E5690022 ALA	G	Attache débordante lot de 100	32 x 32 x 0,90	Ø 4 mm
E5690032 ALA	H	Attache débordante lot de 50	46 x 51 x 0,90	Ø 4,5 mm
Attaches en laiton massif				
E5690002 LA	E	Attache débordante lot de 100	19 x 19 x 0,60	Ø 2,3 mm
E5690012 LA	F	Attache débordante lot de 100	25 x 25 x 0,65	Ø 3 mm
E5690022 LA	G	Attache débordante lot de 100	32 x 32 x 0,91	Ø 3 mm
E5690032 LA	H	Attache débordante lot de 50	46 x 51 x 0,80	Ø 4 mm

Attaches débordantes plate antivol



Système d'attache pour tableaux ou objet partiellement visible et **antivol** grâce aux vis de fixation utilisées munies d'empreinte de sécurité.

Caractéristiques : livré par lot de 4 attaches (2 paires) avec visserie pour le cadre (Ø 3,5 L 13 mm) et visserie pour le mur avec rondelles (Ø 3,5 L 38 mm). Charge admissible : de 5 à 20 kg par attache selon la qualité des matériaux (cadre et mur/cimaise).



Réf.	Désignation
E5660001	Attache pour cadre, lot de 2 paires
E5669000	Embout de vissage pour vis de sécurité

Crochets muraux



© Musée Anne-de-Beaujeu, Moulins

Crochet ajustable

Pour charges lourdes

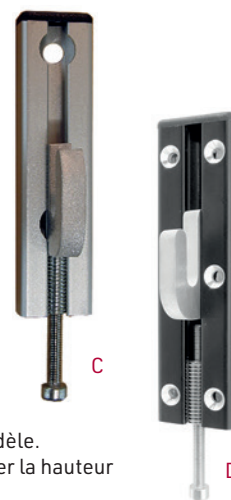

Crochets muraux réglables destinés aux œuvres lourdes. Ils peuvent supporter jusqu'à 200 kg/crochet suivant le modèle. Ils disposent en partie basse d'une vis de réglage pour régler la hauteur avec ou sans charge.

Existe en 2 modèles en fonction des charges portées et du réglage souhaité :

A - Capacité de charge : 100 kg. Longueur 80 mm pour une course de 20 mm. Pour des attaches D dont l'anneau est de maxi Ø 6 mm.

B - Capacité de charge : 200 kg. Longueur de 125 mm pour un réglage de 30 mm. Pour des attaches D dont l'anneau est de maxi Ø 10 mm.

Un tournevis spécial est nécessaire pour le réglage du système.

Possibilité de sécuriser les systèmes avec des écrous antivolt (NOUS CONSULTER).

Caractéristiques : crochet en aluminium trempé, visserie Inox. Platine 100 kg en aluminium anodisé. Platine 200 kg en aluminium anodisé noir. Vis murales non fournies (ø 5 mm).

Réf.	Vis.	Désignation	Modèle
E5600015	A	Crochet pour charge lourde, lot de 2	course de réglage de 30 mm
E5600020	B	Crochet pour charge lourde, lot de 2	course de réglage de 50 mm
E5609002		Tournevis spécial pour E5600015	3 mm
E5609003		Tournevis spécial pour E5600020	5 mm

Crochet mural sécurisé

Pour charges légères

Crochet mural sécurisé pour des accrochages de tableaux jusqu'à 8 kg munis d'anneaux, de pitons à œil, de cordes. Son **ressort de sécurité** amovible lui permet d'avoir une sécurité contre les décrochages accidentels. Le retrait du cadre est difficile à moins qu'il ne soit soulevé et retiré selon un certain angle. Aucun outil n'est requis.

Caractéristiques : dim. 20 x 32 mm, en acier zingué. Par lot de 20 kits : 20 crochets, 20 ressorts anti-décrochage, 20 vis murales de 3,5 x 30 cruciformes et 20 chevilles Ø 6 mm.

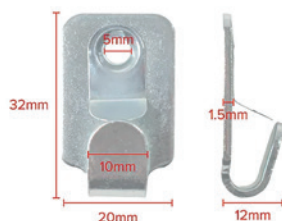

Réf.	Désignation
E5630001	Crochet mural cap. 8 kg, lot de 20

Crochet mural sécurisé

Pour charges lourdes

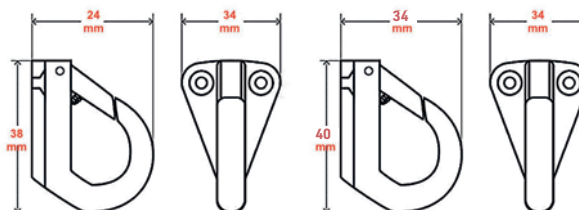

A - Petit modèle

B - Grand modèle

Ces crochets permettent de réaliser des accrochages de tableaux munis d'anneaux, attaches D, de pitons à œil. En acier inoxydable, il est compatible « conservation préventive ». Recommandé pour des accrochages dans les lieux où l'hygrométrie est peu ou pas contrôlée. **Muni d'un ressort, il permet une sécurité contre les décrochages accidentels.** Ce crochet est disponible en 2 modèles selon la taille de l'anneau ou du piton fixé sur le cadre :

C - Crochet mural cap. de charge 40 kg : pour des anneaux inférieur à 4 mm. Perçages de fixation Ø 4 mm. Dim. : 24 x 38 x 34 mm.

D - Crochet mural cap. de charge 80 kg : pour des anneaux inférieur à 8 mm. Perçages de fixation Ø 4,5 mm. Dim. : 34 x 40 x 34 mm. En inox. Vis murales non fournies.

Réf.	Visuel	Désignation
E5630010	C	Crochet mural capacité 40 kg lot de 5
E5630011	D	Crochet mural capacité 80 kg lot de 5

Système antivol ajustable



Ce crochet mural en **laiton massif** est réglable en hauteur et antivol. Il est compatible avec la plupart des attaches de cadres (attaches D, pitons à œil, cordes, câbles, etc.) jusqu'au fil de Ø 5 mm. Il se fixe au mur par une vis, possède un **réglage de niveau** et une **vis de blocage** qui empêche l'attache du cadre de se retirer du système.

Caractéristiques : charges admissibles : jusqu'à 50 kg. Crochet en laiton massif de H 34 x 10 x 10 mm. Composition du lot : 2 crochets réglables antivol, 2 rondelles nylon, 2 vis murales Ø 4,5 x 50 mm, 2 vis pour le réglage de niveau.

Réf.	Désignation	Dim. en mm
E5600010	Crochet mural antivol max 50 kg, le lot de 2	10 x 34 x 10
E5609000	Tournevis spécial 1,5 mm pour E5600010	



AUDIT & CONSEIL

L'accrochage offre de nombreuses solutions. Nous vous aidons à faire les bons choix.

- Audit de vos installations
- Études et conseils personnalisés
- Formation de vos équipes
- Accompagnement dans vos projets et achats
- Veille sur les nouveautés

Nos **experts accrochage** sont à votre écoute, n'hésitez pas à nous consulter.

Piton antivol ajustable

Le piton ajustable antivol est un dispositif simple et astucieux déjà très présent dans les musées. Les pitons sont pourvus d'un écrou spécifique pour régler le niveau et d'un écrou borgne de sécurité. Existe en 2 modèles :

A et B - Piton simple : pour des charges de 10 et 20 kg par point d'accroche. Ce modèle dispose d'une plaque d'appui contre le mur qui stabilise le piton.

C et D - Piton avec platine pour des charges jusqu'à 30 kg par point d'accroche. Il est plus discret car décalé vers l'intérieur du tableau. Ce modèle permet de choisir la visserie adéquate en fonction des contraintes liées au mur. Un modèle en noir est également disponible.

Réf.	Vis.	Désignation	Modèle
E5610020	A	Piton simple antivol, lot de 20	poids max. 10 kg
E5610040	B	Piton simple antivol, lot de 20	poids max. 20 kg
E5610050	C	Piton simple antivol, lot de 2	poids max. 30 kg
E5610120	D	Piton antivol avec plaque, lot de 2	poids max. 10 kg
E5610140		Piton antivol avec plaque, lot de 2	poids max. 20 kg
E5610160		Piton antivol avec plaque, lot de 2	poids max. 30 kg
E5610210		Piton antivol avec plaque, lot de 2	poids max. 10 kg - Noir
E5610220		Piton antivol avec plaque, lot de 2	poids max. 20 kg - Noir
E5619020		Tournevis magnétique flexible	pour E5610020/120
E5619040		Tournevis magnétique flexible	pour E5610040/140
E5619050		Tournevis magnétique flexible	pour E5610050/160
E5619002	E	Tournevis magnétique flexible	3 embouts pour tout piton
E5619003		Poignée de serrage bois	pour piton simple

Crochet Herah antivol ajustable

Pour charges moyennes

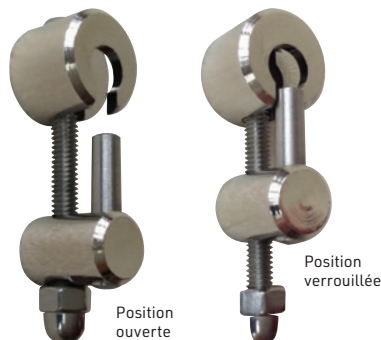

ASTUCE

Les charges sont indiquées à titre indicatif et dépendent du type et de la qualité de votre paroi murale

Le crochet Herah est **antivol** et permet **en une seule opération de sécuriser** votre accrochage et d'**en régler la hauteur**.

Convient aux attelles et anneaux traditionnels jusqu'à Ø 4 mm.

Discret, il se dissimule facilement derrière l'œuvre. Sa finition en laiton nickelé évite l'oxydation et le transfert sur l'œuvre. Capacité de charge : 55 kg. Vendu par lot de 10 (y compris vis de fixation).

Caractéristiques : en laiton nickelé. Dim. : 45 x 15 x 15 mm.

Réf.	Désignation
E5601000	Crochet Herah, lot de 10
E5601001	Tournevis 6 pans

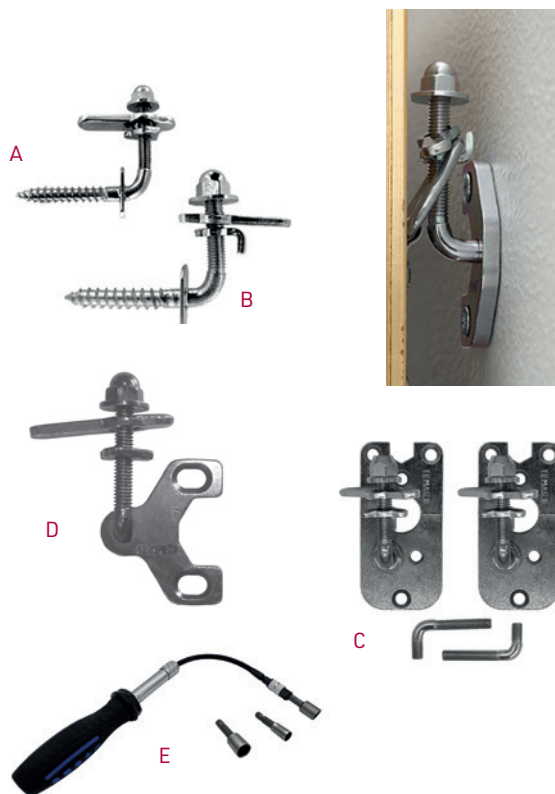

Accrochage pour tableaux

Rail universel en « J » en acier laqué

Changement simple et efficace de vos accrochages, discrétion absolue avec le rail situé au ras du plafond

Le système d'accrochage par rail et tige se compose de 3 éléments :

1 - Un Rail mural

en acier ou en aluminium, percé tous les 25 à 30 cm selon les modèles. Se fixe majoritairement au ras des plafonds.



2 - Une Tige verticale

en acier ou aluminium suivant les modèles. La tige s'accroche au rail et est amovible.

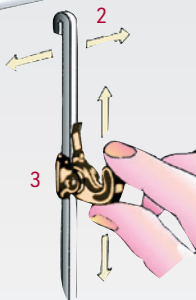

3 - Un Crochet

en laiton ou aluminium, il coulisse et se bloque sur la tige à l'emplacement souhaité, et autobloquant à l'emplacement désiré.

Coloris ton standard pour les rails aciers : le rail en acier permet une grande liberté en termes de couleur contrairement au rail aluminium. La peinture époxy cuite au four garantit une grande résistance à la corrosion et aux multiples manipulations des crochets sur la tige. Peinture inerte. **Coloris blanc tenu en stock.** Autres coloris disponibles :

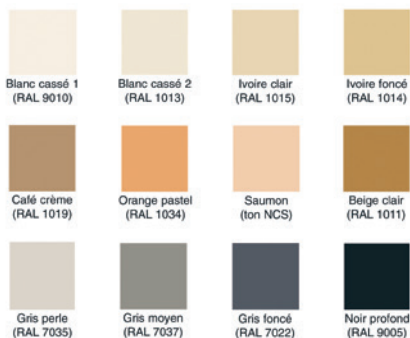

* **Coloris ton spécifique :** sur demande, nous réalisons la teinte désirée d'après le nuancier RAL. Près de 200 couleurs disponibles. Minimum de commande : 20 ml et forfait recherche peinture 165€ H.T. (E5110000).

1 - Rail en J jusqu'à 100 kg

Les longueurs standards des barres sur stock sont de 1 m, 1,50 m et 2 m. Longueur max. sur commande : 2,5 m. Si la longueur de vos rails ne correspond pas exactement à celle de vos murs, l'ajustage se fait sur place au moyen d'une simple scie à métaux.

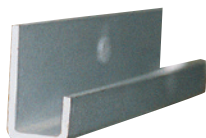

Réf.	Désignation	Modèle
E5112100 B	Rail d'accrochage 20/10	blanc 1 m
E5112150 B	Rail d'accrochage 20/10	blanc 1,50 m
E5112200 B	Rail d'accrochage 20/10	blanc 2 m
E5112100XX	Rail d'accrochage 20/10	ton standard 1 m
E5112150XX	Rail d'accrochage 20/10	ton standard 1,50 m
E5112200XX	Rail d'accrochage 20/10	ton standard 2 m

Tons standard : 12 teintes différentes (cf. nuancier ci-contre).

Rail d'accrochage adapté pour plafond et mur incliné

Les rails pour plafond sont à privilégier quand le perçage et le vissage de face sont impossibles : faux plafond, joint creux, poutre ou baguette de finition à placer devant les miroirs. Les rails pour murs inclinés sont préconisés pour une cage d'escalier ou une pièce mansardée. L'inclinaison maximum est de 30°.



Réf.	Visuel	Désignation
E5118100 B	A	Rail crémaillère blanc 1 m
E5118200 B		Rail crémaillère blanc 2 m
E5118100		Rail crémaillère ton échantillon* 1 m
E5118200		Rail crémaillère ton échantillon* 2 m
Attention : inclinaison maximum de la barre crémaillère : 30°.		
E5119100 B	B	Rail fixation plafond blanc 1 m
E5119200 B		Rail fixation plafond blanc 2 m
E5119100		Rail fixation plafond ton échantillon* 1 m
E5119200		Rail fixation plafond ton échantillon* 2 m

2 - Tige d'accrochage T4/4

Pour définir la bonne longueur de vos tiges, on utilise généralement le mode de calcul suivant : hauteur de plafond ou du point de fixation du rail d'accrochage moins 1,50 m (hauteur du regard). Dim. max. : 4 m. Poids 40 kg/tige.

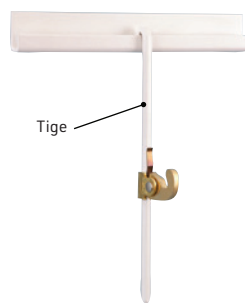

Réf.	Désignation	Modèle
E5114050 B	Tige d'accrochage T4/4	blanc 0,50 m
E5114100 B	Tige d'accrochage T4/4	blanc 1 m
E5114125 B	Tige d'accrochage T4/4	blanc 1,25 m
E5114150 B	Tige d'accrochage T4/4	blanc 1,50 m
E5114175 B	Tige d'accrochage T4/4	blanc 1,75 m
E5114200 B	Tige d'accrochage T4/4	blanc 2 m
E5114250 B	Tige d'accrochage T4/4	blanc 2,50 m
E5114300 B	Tige d'accrochage T4/4	blanc 3 m **
E5114100XX	Tige d'accrochage T4/4	ton standard* 1 m
E5114150XX	Tige d'accrochage T4/4	ton standard* 1,50 m
E5114200XX	Tige d'accrochage T4/4	ton standard* 2 m

**grandes longueurs : port en sus.

3 - Crochet



Réf.	Vis.	Désignation	Modèle
E5114001	C	Crochet aluminium	maxi 10 kg
E5114002	D	Crochet laiton	maxi 25 kg
E5114003	E	Crochet laiton	maxi 40 kg



**
À partir de 3 m

Système antivol pour T4/4

Totalement mécanique avec ses 4 points de blocage pour une protection efficace

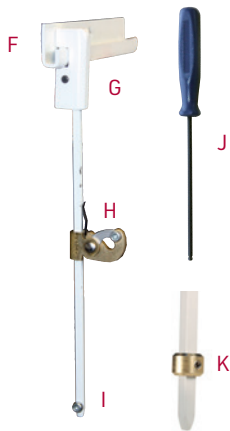

Ce système antivol est le complément indispensable des systèmes de protection électronique des tableaux et œuvres d'art. Pour une utilisation avec des murs d'arrêts, la crosse antivol (G) anti-relevage de la tige sur le rail, le crochet antivol (H) et un blocage en bas (I et K) sont suffisants. Pour une utilisation sans murs d'arrêts, il est nécessaire d'utiliser un rail cranté à chaque extrémité (F). Cela empêche d'enlever la tige par le côté. Pour la sécurisation en bas (I) : demander l'option lors de l'achat de votre tige, elle nécessite le perçage de la tige. Pour sécuriser des tiges 4/4 existantes (non percées), utilisez une bague de sécurité (K) en laiton. Nécessite l'utilisation de clés antivol.

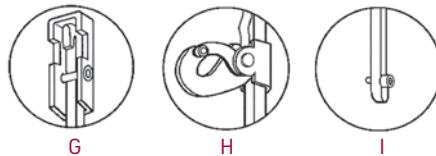

Réf.	Vis.	Désignation
E5124100 B	F	Rail antivol blanc 1 m
E5124200 B		Rail antivol blanc 2 m
E5124100XX		Rail ton standard* 1 m
E5124200XX		Rail ton standard* 2 m
E5124000 B	G	Crosse antivol blanche
E5124000XX		Crosse antivol ton standard*
E5124001	H	Crochet antivol (25 kg)**
E5124002	I	Blocage bas acier
E5124003	J	Clef antivol (indispensable)
E5114009	K	Bague de sécurité, lot de 10
E5114010		Clé allen pour bague de sécurité

* tons standard : 12 teintes différentes (cf. nuancier ci-contre)
** précisez vis à droite ou vis à gauche

Forge spéciale

Le bec des forges est réalisé selon vos spécifications. Pour calculer le prix des tiges avec forge spéciale ajouter le prix de la forge au prix de la tige à forger T4/4. Réalisation possible sur les autres catégories de tige, **NOUS CONSULTER.**

Forge à panneau : préciser l'écartement intérieur et la longueur du retour (L)

Tige à œil : préciser votre diamètre. (M)

Forge à piquer : préciser l'écartement intérieur. (N)

Forge ronde : préciser le diamètre intérieur. (O)

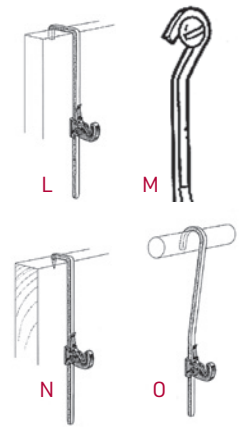

Réf.	Visuel	Désignation
E5144104	L	Forge à panneau, 2 plis à 90°
E5144105	M	Tige à œil du Ø des vis employées
E5144100	N	Forge à piquer, 2 plis à 90°
E5144101	O	Forge ronde blanc

Accessoires

Stabilisateur blanc pour tableaux

Idéal pour régler l'inclinaison de vos tableaux par rapport au mur. (Y)



Embout de protection

Protège vos murs du frottement de la tige T4/4. (X)

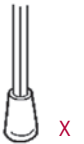

Réf.	Vis.	Désignation
E5114004	X	Embout blanc, lot de 10
E5114005	Y	Stabilisateur L : 25 cm
E5114006		Stabilisateur L : 45 cm
E5114007		Stabilisateur L : 10 cm, la paire (pour 2 tiges)

Accrochage poids moyens et lourds



Réf.	Vis.	Désignation	Modèle
• Jusqu'à 80 kg			
Rail standard BU20/10, tige d'accrochage T11/4 et crochet C 523			
E5134100B	P	Tige d'acc. T11/4	blanc 1 m
E5134150B		Tige d'acc. T11/4	blanc 1,50 m
E5134200B		Tige d'acc. T11/4	blanc 2 m
E5134250B		Tige d'acc. T11/4	blanc 2,50 m
E5134300B		Tige d'acc. T11/4	blanc 3 m**
E5134100XX		Tige d'acc. T11/4	ton standard* 1 m
E5134150XX		Tige d'acc. T11/4	ton standard* 1,50 m
E5134200XX		Tige d'acc. T11/4	ton standard* 2 m
E5130001	Q	Crochet C 523	laiton résistance 80 kg

Réf.	Vis.	Désignation	Modèle
• Jusqu'à 250 kg			
Rail d'accrochage 31/17/13, tige d'accrochage T8/9 et crochet C 889			
E5138100B	R	Rail d'acc. 31/17/13	blanc 1 m
E5138200B		Rail d'acc. 31/17/13	blanc 2 m
E5139100B	S	Tige d'acc. T 8/9	blanc 1 m
E5139200B		Tige d'acc. T 8/9	blanc 2 m
E5139300B		Tige d'acc. T 8/9	blanc 3 m**
E5130002	T	Crochet C 889	acier résistance 250 kg

Réf.	Vis.	Désignation	Modèle
• Jusqu'à 400 kg			
Rail d'accrochage 30/10, tige d'accrochage T11/11 et crochet C 796			
E5133200B	U	Rail d'acc. 30/10	blanc 2 m
E5131100B	V	Tige d'acc. T11/11	blanc 1 m
E5131200B		Tige d'acc. T11/11	blanc 2 m
E5131300B		Tige d'acc. T11/11	blanc 3 m**
E5130003	W	Crochet C 796	acier résistance 400 kg

*tons standard : 12 teintes différentes (cf. nuancier ci-contre)
Possibilité teinte sur échantillon : facturation minimum 20 ml (total longueurs barres et tiges) et forfait recherche peinture
**grandes longueurs : port en sus



À partir de 3 m

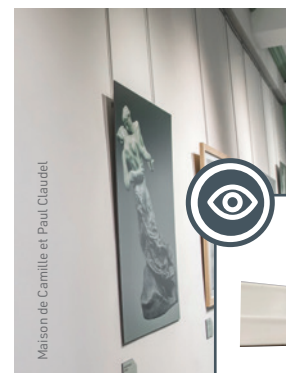

ASTUCE

Accrochage par fil et câble possible avec le **Kubbo**.
VOIR P. 93



NOUVEAUTÉ

Rail d'accrochage aluminium 50kg

Ce **rail en aluminium** est une alternative au rail en acier. Il est parfaitement adapté à l'accrochage diversifié des galeries et des musées pour des œuvres de charges lourdes. Gagnez du temps lors des mouvements d'œuvres : les œuvres sont faciles à installer à l'emplacement souhaité avec les tiges de suspension.

Ce rail est **compatible** avec de nombreux systèmes tels que les **tiges** mais aussi le **câble** ou le **fil perlon** grâce à des accessoires. Un système antivol est disponible pour sécuriser vos œuvres les plus précieuses.

Il est cependant moins performant que le rail acier mais accepte une charge de 100 kg/ml en répartissant la charge sur 2 points de suspension (ex : 2 tiges).

Caractéristiques : rail en aluminium laqué blanc RAL 9010. Dimensions 9 x 20 mm. Proposé en longueur de 200 cm avec la **visserie d'installation incluse**. Tiges coudées en acier laqué cap. 40 kg. Pour les câbles, perlons, **VOIR PAGE 93**. Couleur gris alu également disponible, **NOUS CONSULTER**.

Réf.	Vis.	Désignation	Modèle
E5252100	A	Rail « J » d'accrochage blanc avec visserie	2 m
E5245100	B	Tige d'accrochage 4x4 blanc, 40 kg	100 cm
E5245150		Tige d'accrochage 4x4 blanc, 40 kg	150 cm
E5245200		Tige d'accrochage 4x4 blanc, 40 kg	200 cm
E5244010	C	Crochet autobloquant alu, 40 kg	lot de 5
Accessoires de sécurisation			
E5244021	D	Kit anti-décrochage, 40 kg	lot de 5
E5244020	E	Crochet antivol alu, 40 kg	lot de 5
E5114009	F	Bague de sécurité en laiton	lot de 10
E5114010		Clé allen pour bague de sécurité	



ASTUCE

Pour définir la bonne longueur de vos tiges, on utilise généralement le mode de calcul suivant : hauteur de plafond ou du point de fixation du rail d'accrochage moins 1,50 m (hauteur du regard).

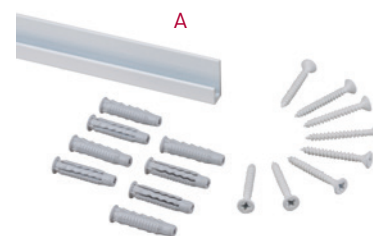

Solution Classique

Solution sécurisée

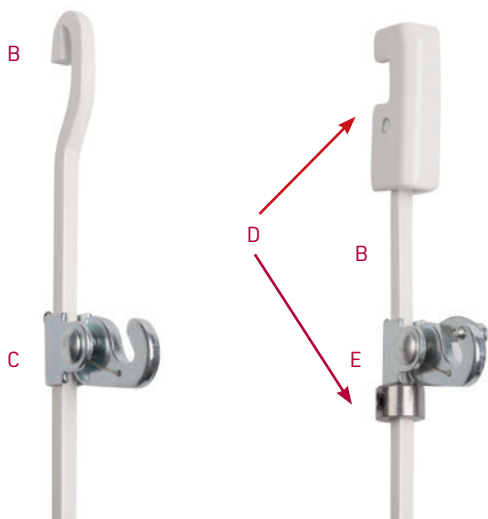

AUDIT ET PRÉCONISATION

L'accrochage offre un très large choix de solutions... dans lequel il est facile de se perdre. Mes solutions actuelles sont-elles adaptées ? Comment s'adapter au PSBC ? Comment optimiser mon matériel pour parer à toutes les éventualités ?

Nous vous proposons :

- Un audit de vos solutions actuelles
- Des études préalables pour vos projets
- Du conseil à l'usage et à la mise en œuvre des solutions
- Des formations adaptées à vos équipes
- Un accompagnement à la planification de vos achats
- Des informations pratiques sur les nouveautés

Nos **experts accrochage** sont à votre écoute, n'hésitez pas à nous consulter.

Le crochet S

Le crochet « S » est proposé en blanc. Il est compatible avec la majorité des rails traditionnels en « J ». C'est un accessoire facile et rapide à mettre en place. Il nécessite l'utilisation de boucles en câble ou perlon. Le système n'est pas sécurisé. Si vous souhaitez une solution sécurisée, optez pour le Kubbo.

Pour d'autres dimensions de câbles ou de perlon : **NOUS CONSULTER**. Vous pouvez faire vos boucles en utilisant les accessoires page 100. Les crochets sont disponibles page 100.

Caractéristiques : réalisé en métal formé et laqué.

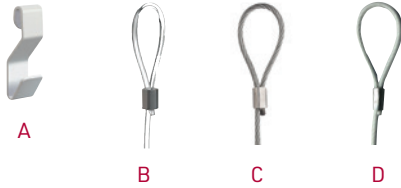

Réf.	Vis.	Désignation	Modèle
E5240002	A	Crochet S (seul), 20 kg	blanc, lot de 10
E5217151	B	Perlon boucle Ø 2 mm, 15 kg	150 cm, lot de 10
E5217152		Perlon boucle Ø 2 mm, 15 kg	200 cm, lot de 10
E5217201	C	Câble boucle Ø 1,8 mm, 20 kg	150 cm, lot de 10
E5217202		Câble boucle Ø 1,8 mm, 20 kg	200 cm, lot de 10
E5217211	D	Câble boucle blanc Ø 1,5/1,8 mm, 20 kg	150 cm, lot de 10
E5217212		Câble boucle blanc Ø 1,5/1,8 mm, 20 kg	200 cm, lot de 10



Accrochage perlon et câble

Vous souhaitez accrocher vos œuvres avec du câble ou du perlon, optez pour nos solutions compatibles avec **tous les rails en forme de « J »** 2 solutions :

- **le crochet S** : facile à utiliser avec une boucle câble ou perlon. Pour des charges maxi de 20 kg.
- **le Kubbo** : accessoire qui se fixe sur les rails de type J. Sécurisé, le Kubbo permet un accrochage fiable et discret. Il accepte des câbles jusqu'à 2 mm et une charge maximale de 40 kg suivant le type de fil.

Caractéristiques : le crochet S est proposé en blanc. Le Kubbo est disponible en blanc RAL 9010, noir RAL 9005, nickelé (gris) et peut être peint au RAL souhaité, **NOUS CONSULTER**.

Pour les câbles et perlons, nous proposons **d'autres dimensions**, **NOUS CONSULTER**.



ASTUCE

Pour définir la bonne longueur de vos câbles ou perlon, on utilise généralement le mode de calcul suivant : hauteur de plafond ou du point de fixation du rail d'accrochage moins 1,40 m (hauteur du regard).



Le Kubbo

Le Kubbo est une attache solide et discrète compatible avec la plupart des câbles avec terminaisons. Il s'adapte sur la majorité des rails en « J » présents sur le marché. Simple à utiliser, **il se pose sur le rail et se sécurise avec une vis de blocage en face avant**. Il est ainsi bloqué sur le rail et ne peut ni coulisser ni chuter.

Caractéristiques : en laiton massif, finition laqué époxy ou nickelé. Pour des charges maxi de 40 kg suivant le type de fil. Pour des câbles/perlon jusqu'à Ø 2 mm.

Fabrication française.

Réf.	Vis.	Désignation	Modèle
E5260001	E	Kubbo	blanc, pièce
E5260001N	F	Kubbo	noir 9005, pièce
E5260001G		Kubbo	gris nickelé, pièce
E5260026	G	Perlon avec terminaison Ø 2 mm, 15 kg	100 cm, lot de 10
E5260021		Perlon avec terminaison Ø 2 mm, 15 kg	150 cm, lot de 10
E5260022		Perlon avec terminaison Ø 2 mm, 15 kg	200 cm, lot de 10
E5260027	H	Câble boucle gris Ø 1,5 mm, 25 kg	100 cm, lot de 10
E5260011		Câble boucle gris Ø 1,5 mm, 25 kg	150 cm, lot de 10
E5260012		Câble boucle gris Ø 1,5 mm, 25 kg	200 cm, lot de 10
E5260025	I	Câble boucle blanc Ø 1,5/1,8 mm, 20 kg	100 cm, lot de 10
E5260013		Câble boucle blanc Ø 1,5/1,8 mm, 20 kg	150 cm, lot de 10
E5260014		Câble boucle blanc Ø 1,5/1,8 mm, 20 kg	200 cm, lot de 10
E5260028	J	Câble boucle noir Ø 1.5 mm, 25 kg	100 cm, lot de 10
E5260023		Câble boucle noir Ø 1.5 mm, 25 kg	150 cm, lot de 10
E5260024		Câble boucle noir Ø 1.5 mm, 25 kg	200 cm, lot de 10
E5260090		Tournevis pour Kubbo	

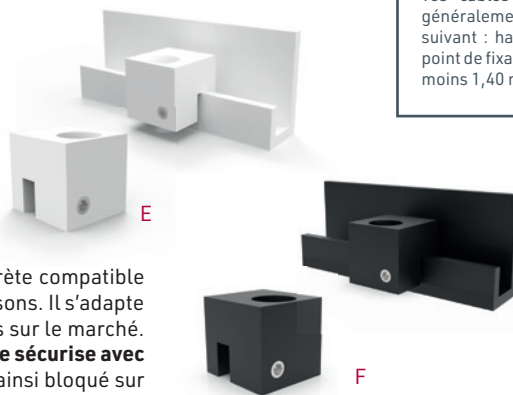

Kubbo blanc avec câble Galva

Kubbo blanc avec Perlon

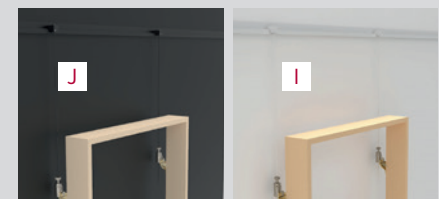

Câble noir

Câble blanc

KUBBO



Rail courbe & murs imparfaits

Rail d'accrochage 10 kg

Ce rail en acier très fin en forme de « J » convient pour un accrochage discret des œuvres légères. De très faible épaisseur, **il s'adapte aux légères imperfections et/ou courbures de vos murs**. Il accepte les légères courbes des parois murales. Si vos œuvres sont très légères et que vous souhaitez de la discrétion, ce rail est la solution idéale. Vous pouvez utiliser des tiges pour suspendre vos œuvres ou du câble et du perlon avec les accessoires pour rail en forme de « J » en page 103 du catalogue. **Caractéristiques** : charge 10 kg . Dim. : 1,5 x 20 x 9 mm, proposé en blanc. Personnalisable dans tous les coloris des rails **PAGE 90**. Les tiges T4/4 sont en acier. Autres longueurs, **NOUS CONSULTER**.

Réf.	Vis.	Désignation	Modèle
E5115200	A	Rail d'accrochage 15/10	blanc 2 m*
E5114100 B	B	Tige d'accrochage T4/4	blanc 1 m
E5114125 B		Tige d'accrochage T4/4	blanc 1,25 m
E5114150 B		Tige d'accrochage T4/4	blanc 1,50 m
E5114175 B		Tige d'accrochage T4/4	blanc 1,75 m
E5114200 B		Tige d'accrochage T4/4	blanc 2 m
E5114001	C	Crochet aluminium	maxi 10 kg

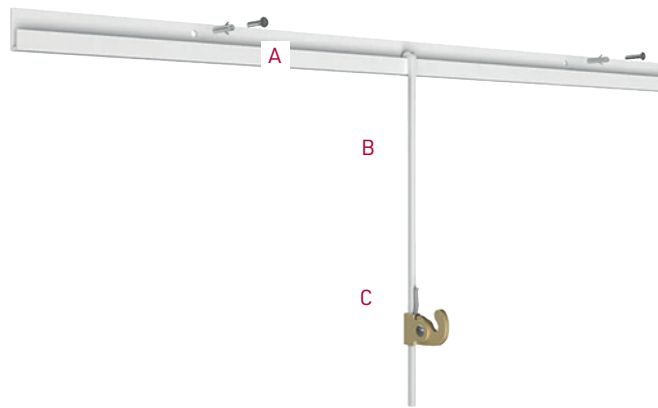

Rail d'accrochage pour mur courbe 20 kg

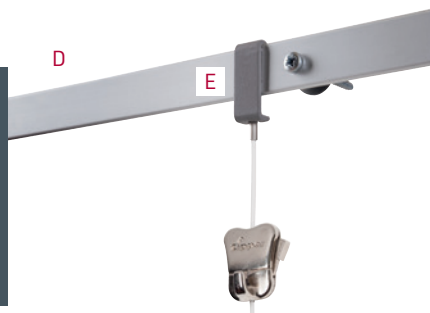

Ce rail a été spécialement conçu pour les murs courbes. Grâce au gabarit d'installation et aux plots de montage, ce rail s'adapte parfaitement à votre mur qu'il soit concave ou convexe. Ce rail peut également être installé sur des murs droits et des murs avec des imperfections. Il va vous permettre une grande liberté dans vos montages d'exposition. Résistant il supporte jusqu'à 20 kg/ml.

Caractéristiques : rail en aluminium de 20 x 3 mm. Proposé en longueur de 2 m avec les accessoires de fixation (hors chevilles) au mur. Couleur : aluminium.

Réf.	Désignation	Modèle
E5116200	D Rail d'accrochage pour mur courbe blanc	2 m
E5116301	Perlon avec terminaison 15 kg, lot de 10	Ø 2 mm, 1 m
E5116302	Perlon avec terminaison 15 kg, lot de 10	Ø 2 mm, 1,5 m
E5116303	Perlon avec terminaison 15 kg, lot de 10	Ø 2 mm, 2 m
E5116304	Perlon avec terminaison 15 kg, lot de 10	Ø 2 mm, 2,5 m
E5116401	Câble avec terminaison 20 kg, lot de 10	Ø 2 mm, 1 m
E5116402	Câble avec terminaison 20 kg, lot de 10	Ø 2 mm, 1,5 m
E5116403	Câble avec terminaison 20 kg, lot de 10	Ø 2 mm, 2 m
E5116404	Câble avec terminaison 20 kg, lot de 10	Ø 2 mm, 2,5 m
E5116090	E Crochet pour rail mur courbe, lot de 10	

Crochet pour perlon et câble : **VOIR PAGE 100**

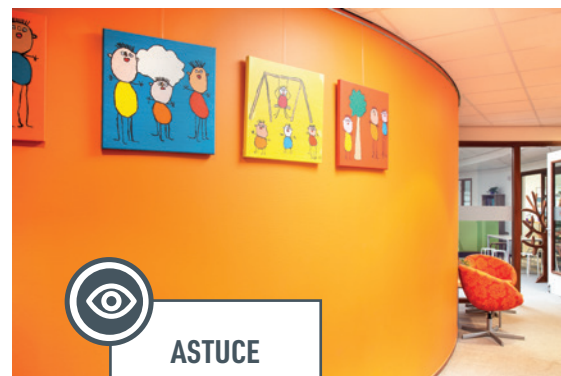

ASTUCE

Ne pas couper le câble : l'enrouler derrière le tableau



Crochet + Zipper sur fil perlon

Crochet + Zipper sur câble acier

Rail plafond Top Rail

Le Top rail est très discret et peut être positionné à n'importe quel endroit de votre plafond : à proximité du mur et en association avec les faux-plafonds. La fixation du Top Rail contre l'armature bois d'un faux plafond permet de faire disparaître le rail dans le plafond. Vous pouvez utiliser du **perlon** et du **câble** pour accrocher vos œuvres.

Disponible en deux coloris : **blanc** et **noir**.
Caractéristiques : rail aluminium dim.
 H 7 x P 14 mm. Capacité de charge : 20 kg.
 Proposé en **kit de 5 rails de 2 m** ou en **kit de 2 m**.
 Le kit de visserie est inclus. Garantie : 10 ans.

Rail plafond Up rail

Le rail Up rail a été conçu pour être discret et combler l'espace entre le mur et le plafond. Fixé au plafond de préférence en béton et positionné contre le mur, il est presque invisible. Contrairement au Top rail qui est vissé directement au plafond, le Up rail est un rail de suspension qui se clique par des clips (3 attaches par mètre) qui sont fixés au plafond. Il est compatible avec les câbles twister, twister Cliq2fix et perlon et câbles à terminaison 6 pans.

Disponible en deux coloris : **blanc** et **noir**.
Caractéristiques : rail aluminium dim. H 20 x P 18 mm. Capacité de charge : 20 kg.
 Proposé en **kit de 5 rails de 2 m** ou en **kit de 2 m**. Le kit de fixation (vis, chevilles, embouts d'arrêts) est inclus. Garantie : 10 ans.



Installation avec fil perlon twister



Installation avec fil perlon tête 6 pans



D - Le fil perlon équipé du Cliq2fix empêche toute sortie du rail en cas de déplacement brusque. Il est particulièrement recommandé pour les rails plafond.

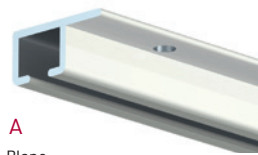

A
Blanc

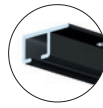

B
Noir

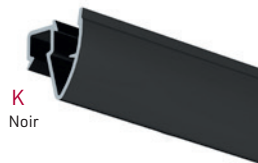
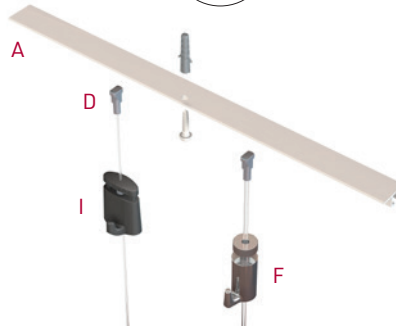

K
Noir

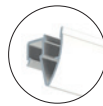

J
Blanc

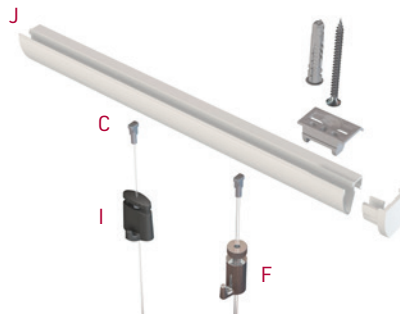

Rail plafond

Quand l'accrochage d'un rail sur vos cloisons murales est impossible, optez pour un **accrochage plafond flexible, discret et efficace**. Que ce soit à proximité du mur, éloigné ou en contact avec les faux-plafonds, les solutions existent. Il est nécessaire de vérifier la qualité de vos plafonds avant de choisir ce type d'aménagement.

Ces rails plafonds ne sont pas prévus pour le passage des visiteurs sous le rail.

Pour un accrochage avec passage des visiteurs sous les œuvres : **NOUS CONSULTER**.



Top rail montage plafond

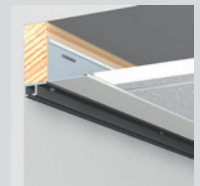

Top rail montage faux-plafond

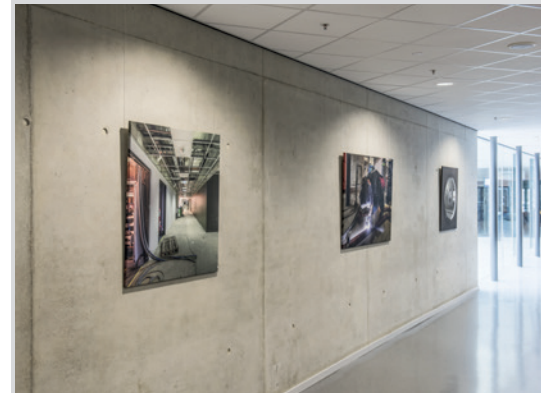

Réf.	Vis.	Désignation	Modèle
Top rail			
E5270000 B	A	Kit rail plafond Top rail 20 kg	Blanc, 10 ml
E5270001 B		Kit rail plafond Top rail 20 kg	Blanc, 2 ml
E5270000 N	B	Kit rail plafond Top rail 20 kg	Noir, 10 ml
E5270001 N		Kit rail plafond Top rail 20 kg	Noir, 2 ml
Up rail			
E5270010 B	J	Kit rail plafond Up rail 20 kg	Blanc, 10 ml
E5270011 B		Kit rail plafond Up rail 20 kg	Blanc, 2 ml
E5270010 N	K	Kit rail plafond Up rail 20 kg	Noir, 10 ml
E5270011 N		Kit rail plafond Up rail 20 kg	Noir, 2 ml
Accessoires pour le Top rail et le Up rail			
E5260021	C	Fil perlon tête 6 pans Ø 2 mm	150 cm, lot de 10
E5260022		Fil perlon tête 6 pans Ø 2 mm	200 cm, lot de 10
E5218031	D	Fil perlon tête twister Cliq2fix Ø 2 mm	150 cm, lot de 10
E5218032		Fil perlon tête twister Cliq2fix Ø 2 mm	200 cm, lot de 10
E5218041	E	Câble acier noir tête twister Ø1 mm	150 cm, lot de 10
E5218042		Câble acier noir tête twister Ø1 mm	200 cm, lot de 10
E5240009	F	Captain Hook simple, 15 kg	Ø max 2 mm, lot de 10
E5240032	G	Crochet Microgrip, 10 kg	Ø max 1 mm, lot de 10
E5240030	I	Crochet Microgrip, 20 kg	Ø max 2 mm, lot de 10
E5240031	H	Crochet Microgrip anti-décrochage, 20 kg	Ø max 2 mm, lot de 10

Rail avec couvercle

TRACK & SLIDE
since 1999
FINE ART HANGING SYSTEMS



Les rails d'accrochage avec couvercle se distinguent des autres types de rails car ils sont composés de **deux éléments** : un rail de fixation au mur et un **couvercle** qui vient masquer les vis de fixation et le système d'accrochage.

Esthétique, les couvercles peuvent être repeints à la couleur souhaitée et ses rails offrent une **capacité de charges lourdes** intéressantes.

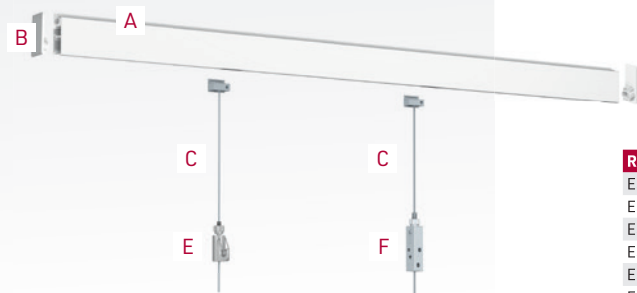

Rail mural TRACK&SLIDE® Double Wall Track

Jusqu'à 80 kg/ml

Conçu pour les musées, galeries et espaces d'exposition, le **Double Wall Track** est un système de suspension à la fois **discret, solide (80 kg/m)** et esthétique.

Son design en deux parties – un **rail mural** et un **cache ajusté** – permet une intégration visuelle soignée qui met les œuvres en valeur sans attirer l'attention sur le système. Pensé pour faciliter l'installation, il dispose d'une **pièce coulissante** (slide) qui se place librement sur le rail, se verrouille facilement et reçoit un **câble en acier** de Ø 1,2 mm (15 kg) ou Ø 1,8 mm (40 kg). Utilisé avec le crochet **Auto Grip Lock**, il permet de suspendre des œuvres jusqu'à **80 kg avec deux câbles**. Disponible en **4 couleurs** et personnalisable, le Double Wall Track s'adapte à l'esthétique de chaque espace d'exposition.

Caractéristiques : le kit Slide comprend le slide, le câble et la clé de verrouillage. Les embouts sont à prévoir selon les besoins. Pour les couleurs sur mesure et les câbles Ø 1,2 mm, nous consulter. Autres crochets disponibles page 100. Rail : **13 x 38 mm**, longueur **2 m**. Vis et chevilles incluses.



Mise en œuvre du kit Slide et câble

Réf.	Vis.	Désignation	Modèle
E5280001	A	Kit rail avec couvercle T&S 80 kg/ml	coloris* au choix, 2 m
E5280091 B	B	Bouchon d'arrêt pour rail couvercle T&S	coloris* au choix, pièce
E5280091 N		Bouchon d'arrêt pour rail couvercle T&S	noir, pièce
E5288150	C	Kit slide et câble inox Ø1,8mm, 40 kg	150 cm, pce
E5288200		Kit slide et câble inox Ø1,8mm, 40 kg	200 cm, pce
E5288250		Kit slide et câble inox Ø1,8mm, 40 kg	250 cm, pce
E5288300		Kit slide et câble inox Ø1,8mm, 40 kg	300 cm, pce
E5288500		Kit slide et câble inox Ø1,8mm, 40 kg	500 cm, pce
E5288200 N	D	Kit slide et câble noir Ø1,8mm, 40 kg	200 cm, pce
E5288300 N		Kit slide et câble noir Ø1,8mm, 40 kg	300 cm, pce
E5288500 N		Kit slide et câble noir Ø1,8mm, 40 kg	500 cm, pce
E5240070	E	Crochet Captain Hook anti-décrochage	Ø1,2-1,8mm/15-40 kg
E5240080	F	Platine à visser TRACK&WIRE® XS	Ø1,2-1,8mm/15-40 kg

* Coloris au choix pour le rail : blanc 9010 ou 9016, alu anodisé ou noir RAL 9005.

Pour les caches noir ou blanc. Crochets : VOIR PAGE 100

Rail mural R70 Newly™

Jusqu'à 70 kg/ml

Discret avec sa fixation à fleur de plafond, le Rail Mural R70 est composé d'un rail en aluminium et d'un cache en aluminium blanc (vis invisibles). Facile à installer grâce à son kit de fixation avec plaque de montage. Le capot de finition est livré avec le kit rail et ses embouts de fermeture.

Vous pouvez accrocher :

- **des charges légères et moyennes** en le combinant avec les fils perlon Twister (15 kg), les câbles Twister (20 kg) et crochets adaptés.

- **des charges lourdes** en utilisant les câbles acier Twister Lock Ø de 2,5 mm associé au crochet de verrouillage H 70. Si vous utilisez 2 câbles Ø 2,5 mm et deux crochets H 70 pour accrocher votre œuvre, la capacité de charge est de 100 kg.

Caractéristiques : proposé en kit de 5 rails de 2 m, visserie incluse. Dimensions : rail en aluminium de H 48,5 x P 15 mm.

Réf.	Vis.	Désignation	Modèle
E5215000	G	Rail mural polyvalent R70, cap. 70 kg	lot de 5 kit complet
Charge maximale 15 kg			
E5218002		Fil perlon ø 2 mm tête twister 200 cm*	lot de 10
E5218004		Fil perlon ø 2 mm tête twister 300 cm*	lot de 10
Charge maximale 20 kg			
E5218012	H	Câble acier ø 1,8 mm tête twister 200 cm*	lot de 10
E5218014		Câble acier ø 1,8 mm tête twister 300 cm*	lot de 10
Charge maximale 70 kg			
E5218022		Câble acier ø 2,5 mm tête twister Lock 200 cm	lot de 10
E5218024	I	Câble acier ø 2,5 mm tête twister Lock 300 cm	lot de 10
E5214290		Crochet autobloquant cap. 70 kg	H. 70, lot de 10

* Crochets : VOIR PAGE 100



Câble acier tête Twister cap. 20 Kg



Câble acier tête Twister Lock cap. 70 Kg

NOUVEAUTÉ

Rail en C TRACK&SLIDE®

Conçu pour répondre aux exigences des installations pour charges lourdes, ce rail d'accrochage **en acier** offre une **solidité exceptionnelle**. Grâce à son installation flexible - **en montage mural ou plafond, apparent ou intégré** - il assure une stabilité optimale. Une fois intégré dans le mur ou le plafond, il devient presque invisible, offrant une solution discrète et efficace. Il s'adapte à tous les environnements (ex. monuments historiques, musées) et tous les types de supports.

Les attaches (Slide) se positionnent facilement à n'importe quel point du rail et se verrouillent pour une installation sûre et solide. Leur précision de réglage assure un placement optimal de chaque œuvre, même pour les formats les plus lourds. Les attaches sont compatibles avec des câbles aux embouts spécifiques de Ø 1,8 (capacité de charge 40 kg) et Ø 2,5 (capacité de charge 70 kg).

Caractéristiques : rail Blanc (RAL 9010) en 2 m. Autres couleurs **sur demande**. Fourni sans visserie de fixation. Câbles Ø 1,8 mm en inox. Câbles de Ø 2,5 mm en acier galvanisé. Dimensions du rail : H 38 x P 18 mm.

MONTAGE PLAFOND

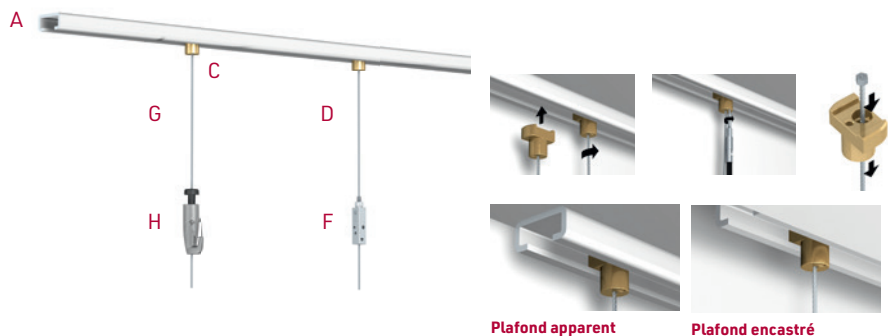

Plafond apparent

Plafond encastré

MONTAGE MURAL

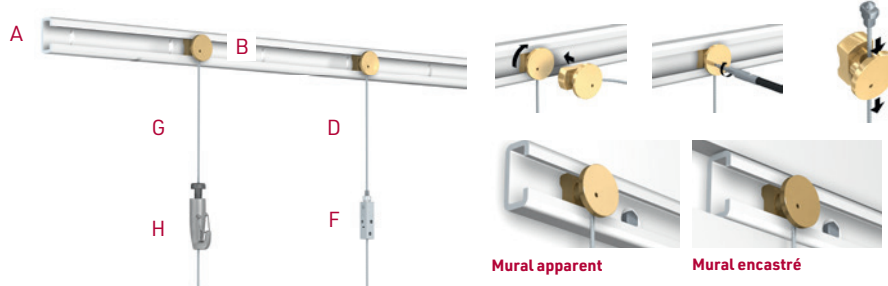

Mural apparent

Mural encastré

Réf.	Vis.	Désignation	Modèle
E5284200 B	A	Rail en C T&S mur/plafond Cap. 200 kg/ml	200 cm
E5284090	B	Slide mural Rail en C T&S Cap. 70 kg	
E5284091	C	Slide plafond Rail en C T&S Cap. 70 kg	
Charge maximale 40 kg			
E5288151	D	Câble Slide inox rail en C T&S Cap. 40 kg	Ø 1,8 mm, 150 cm
E5288201		Câble Slide inox rail en C T&S Cap. 40 kg	Ø 1,8 mm, 200 cm
E5288251		Câble Slide inox rail en C T&S Cap. 40 kg	Ø 1,8 mm, 250 cm
E5288301		Câble Slide inox rail en C T&S Cap. 40 kg	Ø 1,8 mm, 300 cm
E5288501		Câble Slide inox rail en C T&S Cap. 40 kg	Ø 1,8 mm, 500 cm
E5240070	E	Crochet Captain Hook anti-décrochage	Ø 1,2-1,8mm/15-40 kg
E5240080	F	Platine à visser TRACK&WIRE® XS	Ø 1,2-1,8mm/15-40 kg
Charge maximale 70 kg			
E2589200	G	Câble Twister rail en C T&S Cap. 70 kg	Ø 2,5 mm, 200 cm
E5289300		Câble Twister rail en C T&S Cap. 70 kg	Ø 2,5 mm, 300 cm
E2589500		Câble Twister rail en C T&S Cap. 70 kg	Ø 2,5 mm, 500 cm
E5214290	H	Crochet autobloquant cap. 70 kg	lot de 10

Rail en « C » acier

Rail mural et plafond Jusqu'à 200 kg/ml

TRACK®
&SLIDE
since 1999
FINE ART HANGING SYSTEMS



**1 SEUL RAIL,
MURAL
OU PLAFOND**

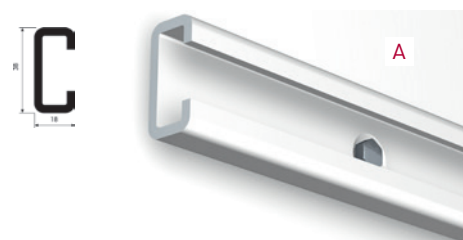

Platine à visser directement sur un cadre bois en remplacement des attaches D

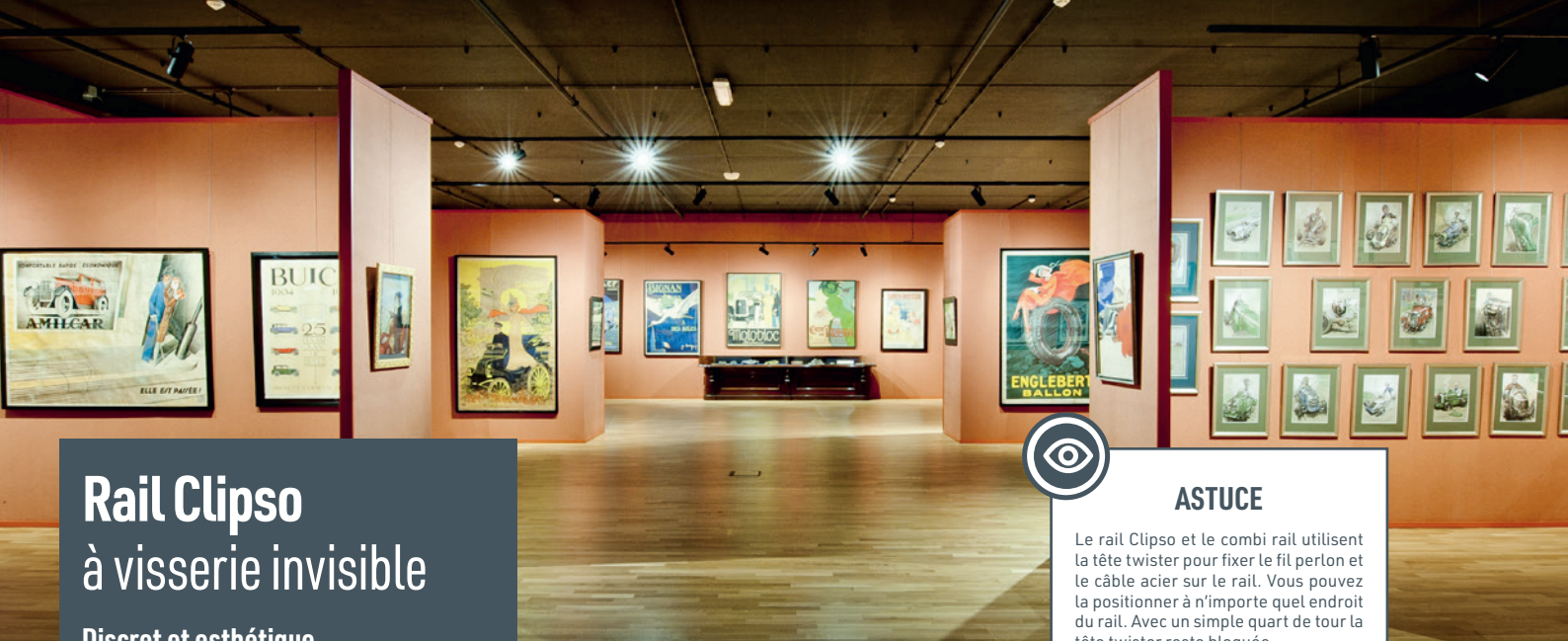

Rail Clipso à visserie invisible

Discret et esthétique
Facile à installer et utiliser
Conçu pour la rotation d'expositions

Les rails à clipser offrent une solution de suspension **discrète et esthétique**, avec des fixations invisibles une fois installées. Ils conviennent à tous types de murs et permettent différentes configurations grâce aux accessoires de finition. L'installation est simple avec le système **Click & Connect** : les clips sont fixés au mur, puis le rail se clipse dessus. Les œuvres se suspendent ensuite à l'aide de **câbles ou perlon** et de **crochets réglables**.

Deux modèles sont disponibles selon le poids des œuvres :

- **Clipso Standard** - 30 kg/ml. Dim. : H 25 x 8,5 mm
- **Clipso Maxi** - 50 kg/ml. Dim. : H 37,5 x 9,5 mm

Les rails sont proposés en **kits complets**, en longueurs de **2 m** ou **10 m**. Les rails peuvent être coupés. Pour une coupe nette, fixer du ruban adhésif de carrossier à l'endroit de la coupe afin d'éviter que la peinture ne s'écaille.

Caractéristiques : rails en aluminium laqué.

Pour le **Clipso Standard** : couleurs blanc RAL 9010, noir et sur demande aluminium anodisé et blanc prêt à peindre, **NOUS CONSULTER**.

Pour le **Clipso Maxi** : couleur blanc prêt à peindre RAL 9016 et sur demande alu brossé.

Réf.	Vis.	Désignation	Modèle
Kit Clipso Standard 30 kg/ml			
E5211000	A	blanc 10 m	5 rails de 2 m et accessoires
E5211200		blanc 2 m	1 rail de 2 m et accessoires
E5211000 N	B	noir 10 m	5 rails de 2 m et accessoires
E5211200 N		noir 2 m	1 rail de 2 m et accessoires
Kit Clipso Maxi 50 kg/ml			
E5211001	C	Maxi blanc 10 m	5 rails de 2 m et accessoires
E5211201		Maxi blanc 2 m	1 rail de 2 m et accessoires

Accessoires communs			
Fil perlon (transparent) twister charge maximale 15 kg			
E5218001	D	Fil perlon tête twister Ø 2 mm	150 cm, lot de 10
E5218002		Fil perlon tête twister Ø 2 mm	200 cm, lot de 10
E5218003		Fil perlon tête twister Ø 2 mm	250 cm, lot de 10
E5218004		Fil perlon tête twister Ø 2 mm	300 cm, lot de 10
Câble acier (gris) twister charge maximale 20 kg			
E5218011	E	Câble acier tête twister Ø 1,8 mm	150 cm, lot de 10
E5218012		Câble acier tête twister Ø 1,8 mm	200 cm, lot de 10
E5218013		Câble acier tête twister Ø 1,8 mm	250 cm, lot de 10
E5218014		Câble acier tête twister Ø 1,8 mm	300 cm, lot de 10
Câble acier Noir twister charge maximale 10 kg			
E5218041	F	Câble acier noir tête twister Ø 1 mm	150 cm, lot de 10
E5218042		Câble acier noir tête twister Ø 1 mm	200 cm, lot de 10

Crochets : VOIR PAGE 100



ASTUCE

Le rail Clipso et le combi rail utilisent la tête twister pour fixer le fil perlon et le câble acier sur le rail. Vous pouvez la positionner à n'importe quel endroit du rail. Avec un simple quart de tour la tête twister reste bloquée.

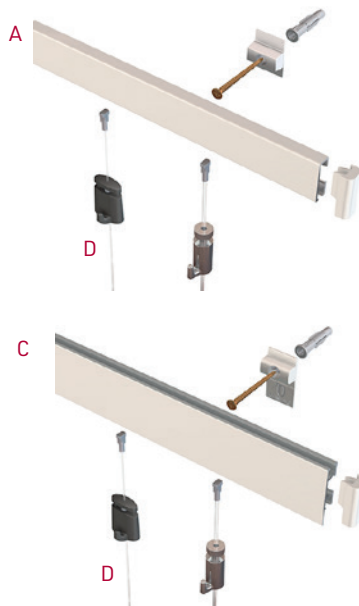

Clipso standard

Discret grâce à sa faible hauteur.
Placement aisé de la tête twister.

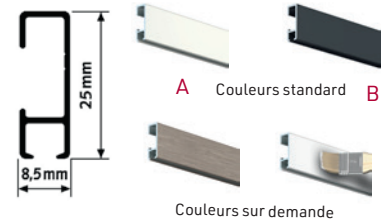

Clipso Maxi

Réversible il est asymétrique avec une partie plate à placer vers le haut (pour décaler le perçage plus bas par rapport au plafond - pose plus aisée) ou vers le bas pour dissimuler complètement la tête twister.

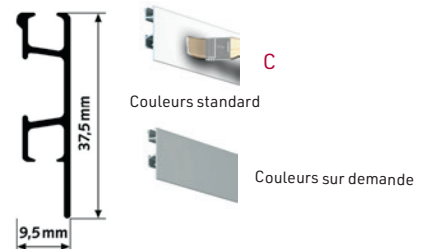

Installation facile en 5 étapes



Fonctionnement du système Twister (perlon, câble et câble noir)

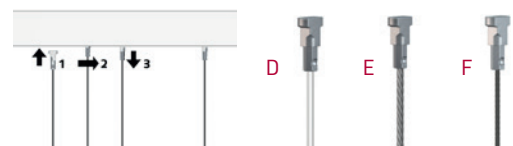

Exemple : composition du kit de fixation pour un rail de 2m.



À partir de 3 m

Rail Clipso les prêts à poser

Une solution pour débiter vos projets d'accrochage

Les kits « Prêt-à-poser » Clipso offrent une solution simple et efficace pour accrocher vos œuvres dans les galeries, médiathèques et musées.

Le kit **Clipso 2 m** comprend un **rail discret**, son système de fixation, des **fils perlon** et des **crochets réglables**. Plusieurs crochets sont disponibles selon le poids des œuvres : **4 kg, 15 kg ou 20 kg**. Une fois installé, le système permet de modifier facilement les accrochages sans repercer ni abîmer les murs.

Pratiques, esthétiques et modulables, ces kits sont idéaux pour des expositions évolutives tout au long de l'année.

Accessoires complémentaires : gamme Clipso **PAGE 98**, crochets **PAGE 100**.

Caractéristiques : rail en aluminium laqué avec une capacité de charge 30 kg/ml.

Réf.	Vis.	Désignation	Modèle
E5241001	A	Kit prêt à poser Clipso 2 m	Blanc 9010 avec 2 crochets 4 kg
E5241002	B	Kit prêt à poser Clipso 2 m	Noir avec 2 crochets 4 kg
E5241003	C	Kit prêt à poser Clipso 2 m	Blanc 9010 avec 2 crochets 15 kg
E5241004	D	Kit prêt à poser Clipso 2 m	Blanc 9016 avec 2 crochets 20 kg



Kit prêt à poser Clipso - A



Kit prêt à poser Clipso - B



Kit prêt à poser Clipso - C



Kit prêt à poser Clipso - D

ArtiTeq® FLEXIBLE HANGING SOLUTIONS

Rail modulable mural R30 Newly™

Solution mixte tige/câble/perlon
Jusqu'à 40 kg/ml

Le **Newly R30** permet un accrochage modulaire par **tiges, câble ou perlon**, idéal pour les musées, galeries et expositions temporaires. Comme tous les rails à clipser, il est **discret**, avec des fixations invisibles. Les **raccords d'angles** et les **bouchons d'extrémité** permettent d'équiper toute une salle sans éléments apparents.

L'installation est facile grâce aux gabarits et au kit de fixation. Deux types d'accrochage sont possibles :

- **Tiges** : insérées dans la rainure au-dessus du rail
- **Câbles ou perlons** : insérés dans la rainure sous le rail

Caractéristiques : rail de 2 m avec kit de fixation. En aluminium blanc brut qui peut être repeint. Charge max 40 kg / ml. Les systèmes de câbles et perlons sont à commander séparément **PAGE 98**.
Dim. : H 35 x 11,7 mm.



Un rail mixte pour la polyvalence de vos usages : accrochages par tige, par perlon ou câble

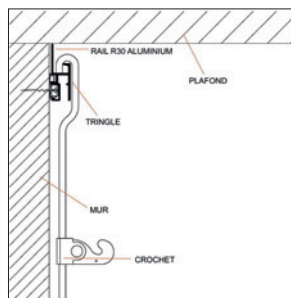

Accrochage par tige

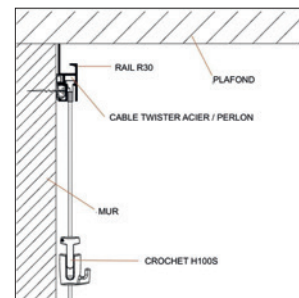

Accrochage par perlon ou câble

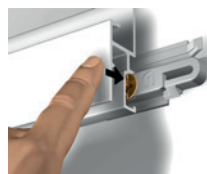

Se clipse facilement



A utiliser dans la finition standard ou à repeindre à vos couleurs

Réf.	Désignation	Modèle
E5214100	Kit complet rail R30 blanc 10 ml (5 rails x 200 cm)	
E5214901	Embout pour rail R30 blanc	lot de 10
E5214902	Raccord d'angle pour rail R30	blanc, lot de 10
E5214200	Tiges coudées pour R30 200 cm	blanc, lot de 10
E5218002	Fil perlon ø 2 mm tête Twister 200 cm*	lot de 10
E5218012	Câble acier ø 1,8 mm tête Twister 200 cm*	lot de 10

* Crochet : **VOIR PAGE 100** - Câbles et perlon : **VOIR PAGE 98**

Crochets pour câbles et perlon

De nombreuses solutions sont proposées en fonction de la charge et du niveau de sécurité souhaité. **On distingue les crochets réglables et blocables par un vis, des crochets autobloquants qui se verrouillent et déverrouillent par simple pression.** Ce type de crochet autobloquant n'altère pas votre câble ou perlon. Pour éviter le décrochage intempestif, optez pour un crochet anti-décrochage.

																
Nom	Crochet vis au dos	Crochet vis de côté	Captain Hook	Captain Hook anti-décrochage	Captain Hook anti-décrochage	Microgrip	Microgrip	Microgrip anti-décrochage	Zipper	Zipper anti-décrochage	Crochet double sécurité	Crochet 70 kg	Coulistop à visser	Coulistop à fourche	Coulistop à boucle	Coulistop à boucle
Câble/Perlon	Câble/Perlon	Câble/Perlon	Câble/Perlon	Câble/Perlon	Câble	Câble/Perlon	Câble/Perlon	Câble/Perlon	Câble/Perlon	Câble/Perlon	Câble	Câble	Câble	Câble	Câble	Câble
Charge maxi	7 kg	7 kg	15 kg	15 kg	15/40 kg	5/10 kg	20 kg	20 kg	20 kg	20 kg	25 kg	70 kg	30 kg	30 kg	6-20 kg	20 kg
Réglable	✓	✓														
Auto-bloquant			✓	✓	✓	✓	✓	✓	✓	✓	✓	✓	✓	✓	✓	✓
Anti-décrochage				✓	✓			✓		✓	✓	✓		✓		
Ø 1 mm						✓									✓	
Ø 1,5 mm	✓	✓	✓	✓	✓		✓	✓	✓	✓	✓		✓	✓	✓	✓
Ø 1,8 mm	✓	✓	✓	✓	✓		✓	✓	✓	✓	✓		✓	✓	✓	
Ø 2 mm	✓	✓	✓	✓			✓	✓	✓	✓						
Ø 2,5 mm												✓				
Référence	E5240005	E5240006	E5240009	E5240024	E5240070	E5240032	E5240030	E5240031	E5240040	E5240041	E5240021	E5214290	E5240025	E5240026	E5240027	E5240028
Cdt	Lot de 10	Lot de 10	Lot de 10	Lot de 10	Pièce	Lot de 10	Lot de 10	Lot de 10	Lot de 10	Lot de 10	Pièce	Lot de 10	Pièce	Pièce	Pièce	Pièce

Bobines de fil et outillage

Réf.	Vis.	Désignation	Modèle
Câble et perlon			
E5240101	Q	Bobine de fil perlon 100 ml	Ø 1,5 mm
E5240102		Bobine de fil perlon 100 ml	Ø 2 mm
E5240111	R	Bobine de câble acier 50 ml	Ø 1,5 mm
E5240112		Bobine de câble acier 100 ml	Ø 1,5 mm
E5240121		Bobine de câble acier blanc 50 ml	Ø 1,5/1,8 mm
E5240122		Bobine de câble acier blanc 100 ml	Ø 1,5/1,8 mm
Outillage			
E5249021	S	Manchon Ø 1,5 mm	lot de 100
E5240011		Manchon Ø 2 mm	lot de 100
E5249022	T	Pince pour sertir les manchons	
E5249026	U	Pince coupe câble	



R



Q



U



T



S



S

Les bons usages

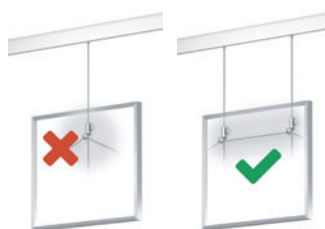

Deux points d'accroche nécessaires pour bien répartir le poids et équilibrer l'accrochage

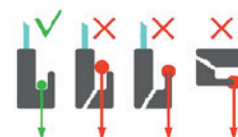

Pour avoir le bon positionnement votre attache D doit **parfaitement s'encaster** dans la tête du crochet

Fonctionnement crochet avec vis de blocage

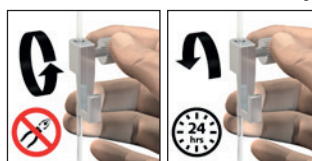

Fonctionnement crochet autobloquant

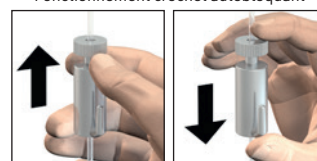

Crochet adhésif

Les crochets adhésifs permettent de fixer vos panneaux en Dibond, Forex ou Plexiglas directement au mur ou par câble/perlon. Selon la taille et le poids du panneau, deux kits Dibond Tuners peuvent être nécessaires pour garantir la stabilité et un bon alignement.

Le **Dibond Tuner sert de support mural et s'utilise avec le crochet adhésif fixé à l'arrière du panneau. Réglable et pivotant, il permet un ajustement vertical de ± 2 mm pour assurer un parfait niveau.**

Caractéristiques : disponible en quatre tailles : 45 x 45 mm, 70 x 70 mm, 100 x 100 mm et 100 x 200 mm. Chaque kit inclut : un crochet adhésif, un support mural « Dibond Tuner », les fixations, des stabilisateurs et un chiffon de nettoyage. Pour les préconisations d'installation, **NOUS CONSULTER**. Compatible avec les crochets pour câble/perlon : Microgrip E5240030, **PAGE 100**.

Kit Dibond



Exemple d'installation avec crochet pour perlon

Réf.	Vis.	Désignation	Modèle
E5190000	A	Kit crochet adhésif pour panneau	45 x 45 mm - 1 Kg
E5190002	B	Kit crochet adhésif pour panneau	70 x 70 mm - 2 Kg
E5190003	C	Kit crochet adhésif pour panneau	100 x 100 mm - 4 Kg
E5190004	D	Kit crochet adhésif pour panneau	100 x 200 mm - 8 Kg
E5190010		Lingettes de nettoyage de vos supports	Lot de 100

NOUVEAUTÉ

Accrochage des panneaux en Dibond, Forex, Plexiglas®

Nous vous proposons une gamme de solutions efficaces, polyvalentes pour accrocher vos œuvres et supports scénographiques imprimés sur des panneaux en aluminium (dibond), forex ou acrylique (Plexi/PMMA) ainsi que tous supports rigides.

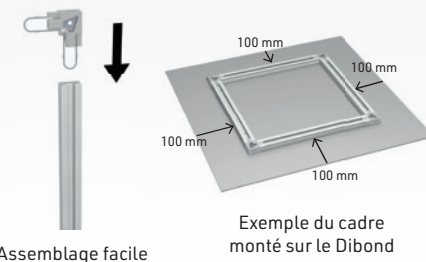
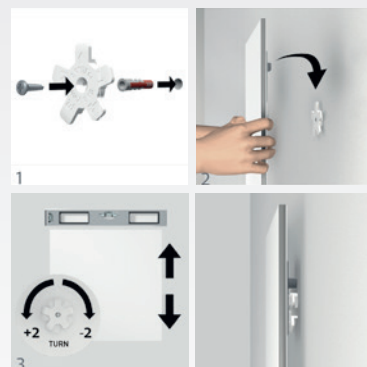

Assemblage facile

Exemple du cadre monté sur le Dibond

Cadre de renfort polyvalent

Le cadre de renfort est conçu pour les **panneaux fins et flexibles en aluminium (Dibond), Forex ou acrylique (PMMA)**. Fixés avec un adhésif acrylique de haute résistance au dos du panneau, ils sont invisibles et renforcent efficacement votre panneau. La solution est facile de mise en œuvre et permet un réglage de précision jusqu'à 6 mm pour faciliter la mise à niveau.

Il permet **3 possibilités d'accrochage** : directe au mur, sécurisée ou sur perlon/câble.

Caractéristiques : pour faciliter la mise en place, nous proposons des longueurs adhésivées et prédécoupées en 8 mm d'épaisseur. Disponible en longueur de 3 m et en épaisseur 15 mm, **NOUS CONSULTER**.

Les préconisations d'installation sont disponibles sur notre site internet. Garantie : 10 ans.

Crochets pour suspension par câble et perlon disponibles : **VOIR PAGE 100**.



Réf.	Visuel	Désignation	Modèle
E5200040	F	Lot de 2 profilés adhésif 8 mm	344 mm (40 cm) alu brut
E5200050		Lot de 2 profilés adhésif 8 mm	444 mm (50 cm) alu brut
E5200060		Lot de 2 profilés adhésif 8 mm	544 mm (60 cm) cm alu brut
E5200070		Lot de 2 profilés adhésif 8 mm	644 mm (70 cm) alu brut
E5200080		Lot de 2 profilés adhésif 8 mm	744 mm (80 cm) alu brut
E5200090		Lot de 2 profilés adhésif 8 mm	844 mm (90 cm) alu brut
E5200100		Lot de 2 profilés adhésif 8 mm	944 mm (100 cm) alu brut
E5200110		Lot de 2 profilés adhésif 8 mm	1 044 mm (110 cm) alu brut
E5209001	G	Angles pour profilés 8 mm	Lot de 4 (pour 1 cadre)
E5209002	H	Accrochage sécurisé	Lot de 4 (pour 1 cadre)
E5209003	I	Clé de sécurité	
E5209004	J	Dispositif d'écartement et d'alignement (pour accrochage par câble/perlon)	Lot de 4
E5190090	K	Lingettes de nettoyage de vos supports	Lot de 100



Accrochage mural simple

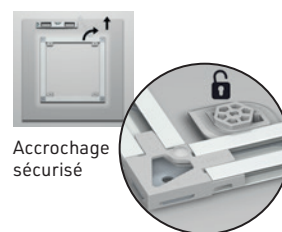

Accrochage sécurisé

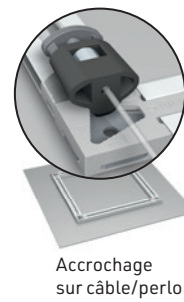

Accrochage sur câble/perlon

Cadre



Cadre bois Apollo



5 coloris disponibles :
blanc, argent, naturel, wengé, noir

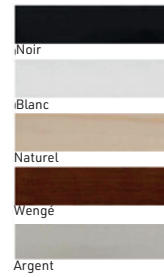

Cadre prêt à l'emploi équipé d'un passe-partout intégré pour tous les formats. Le passe-partout permet un encadrement facile et donne de la profondeur à vos photos. **Vendu par lot de 2 ou de 4. Prix indiqué à l'unité.** Disponible en 5 coloris. Passe-partout (P/P) de coloris blanc avec biseau. Cadre en bois certifié FSC®. Verre minéral ép. 2 mm, chants polis. Ouverture et fermeture aisées de l'arrière du cadre grâce à des tournettes rivetées sur le dos en MDF.

COMMENT CHOISIR SON CADRE ?

Les cadres prêts à l'emploi se déclinent en plusieurs dimensions. Prendre un format supérieur à l'œuvre à encadrer et prévoir un passe-partout pour ajuster la présentation aux dimensions de l'œuvre et du cadre. Plusieurs façades verre sont proposées. Sélectionner la qualité qui convient le mieux à votre exigence.

Cadre et passe partout à dimensions : nous consulter.

Réf.	Désignation	Format intérieur en cm	Colisage	Format P/P
E5382129	Cadre Apollo	A4 - 21 x 29,7	4	15 x 20
E5383040	Cadre Apollo	30 x 40	4	21 x 29,7
E5384050	Cadre Apollo	40 x 50	2	24 x 30
E5385060	Cadre Apollo	50 x 60	2	30 x 40
E5386080	Cadre Apollo	60 x 80	2	50 x 70

Préciser le coloris choisi à la commande.

Cadre bois Quadrum

Un intemporel pour vos expositions. Façade en verre. Large gamme de coloris. Cadre en bois massif certifié FSC avec placage bois ou film métallisé pour l'or. Ouverture et fermeture aisées de l'arrière du cadre grâce à des tournettes rivetées sur le dos en MDF. Cadre en bois certifié FSC®.

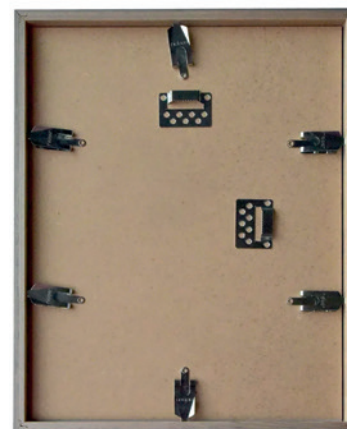
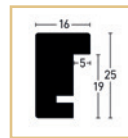

Réf.	Désignation	Format intérieur en cm
E5832129	Cadre Quadrum	21 x 29,7 cm (A4)
E5833040	Cadre Quadrum	30 x 40 cm
E5834050	Cadre Quadrum	40 x 50 cm
E5834060	Cadre Quadrum	40 x 60 cm
E5835070	Cadre Quadrum	50 x 70 cm
E5836080	Cadre Quadrum	60 x 80 cm
E5837010	Cadre Quadrum	70 x 100 cm

Cadre bois avec rehausse

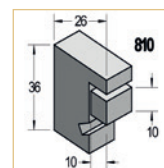

Pour la mise en relief de vos œuvres encadrées, **ce cadre avec rehausse** donne une profondeur intéressante au sujet. Ce cadre en bois massif de peuplier existe en deux teintes : naturel et noir. Carton de fond haute densité de 3 mm en Eucalyptus (ph neutre) équipé d'un **système de suspension de câble acier** fixé en 4 points pour un accrochage en toute facilité en position verticale ou horizontale. Un **papier barrière sans acide** de 200 g isole le sujet du fond de cadre et confère au cadre des propriétés intéressantes en termes de conservation préventive. En façade verre classique de 2 mm bords polis.

Réf.	Désignation	Format intérieur en cm
E5864050	Cadre avec réhausse	40 x 50
E5864259	Cadre avec réhausse	42 x 59,4
E5865060	Cadre avec réhausse	50 x 60
E5865070	Cadre avec réhausse	50 x 70
E5865984	Cadre avec réhausse	59,4 x 84,1
E5866080	Cadre avec réhausse	60 x 80
E5867010	Cadre avec réhausse	70 x 100

Préciser le coloris choisi à la commande.



CADRE HYGROPROTECT



Support pour affiche

Bois massif

Système d'accrochage astucieux et facile : une seule **fixation murale invisible**. Ensemble composé de 2 barres (haute et basse) en hêtre blanc massif ciré naturel équipées de 2 pinces chromées coulissantes, d'un système de fixation composé d'une patte de fixation en thermolaquage noir et d'une **feutrine en laine 100% naturelle** pour un respect total du papier (sans marque ni adhérence). Deux coloris au choix : bois massif naturel (disponible en 7 largeurs) ou massif brûlé noir verni (disponible en 3 largeurs : 40, 50 ou 70 cm). Fabriqué en France. Autres formats, **NOUS CONSULTER**.



Système de fixation murale invisible

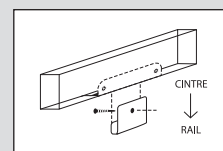

Réf.	Désignation	Modèle
E5530040	Support affiche L 40 cm	bois massif naturel
E5530050	Support affiche L 50 cm	bois massif naturel
E5530060	Support affiche L 60 cm	bois massif naturel
E5530070	Support affiche L 70 cm	bois massif naturel
E5530080	Support affiche L 80 cm	bois massif naturel
E5530100	Support affiche L 100 cm	bois massif naturel
E5530120	Support affiche L 120 cm	bois massif naturel
E5530041	Support affiche L 40 cm	bois massif noir
E5530051	Support affiche L 50 cm	bois massif noir
E5530071	Support affiche L 70 cm	bois massif noir

Cadre aluminium Modern

Matériaux conformes à la conservation préventive

Option verre anti UV et antireflet

Placage bois

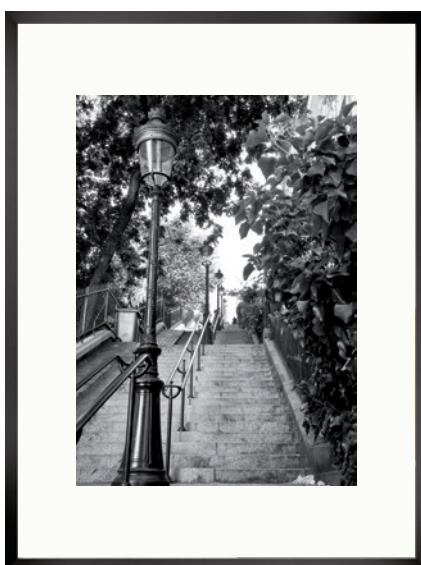

Cadre en aluminium de haute qualité muni d'un verre classique ou d'un verre antireflet avec **blocage de 70% des UV** ép. 2 mm, chants polis. Carton de fond haute densité de 3 mm en Eucalyptus (ph neutre) équipé d'un système de suspension en câble acier fixé en 4 points pour un accrochage en toute facilité en position verticale ou horizontale.

Un **papier barrière sans acide** de 200 g isole le sujet du fond de cadre et confère au cadre Modern des propriétés intéressantes en termes de **conservation préventive**.

Existe en différents coloris et finitions dont 2 placages bois (chêne et noyer) pour allier la solidité d'un aluminium de qualité supérieure au rendu d'un bois véritable.

7 coloris disponibles :



Argent mat Doré mat Blanc mat Noir mat Placage chêne Noir brossé Placage noyer

Système de suspension en câble vous permettant de positionner votre cadre en mode portrait ou en mode paysage

Verre classique		
Réf.	Désignation	Format int. en cm
E5872129	Cadre aluminium Modern	21 x 29,7
E5872430	Cadre aluminium Modern	24 x 30
E5872942	Cadre aluminium Modern	A3
E5873040	Cadre aluminium Modern	30 x 40
E5874050	Cadre aluminium Modern	40 x 50
E5874060	Cadre aluminium Modern	40 x 60
E5874259	Cadre aluminium Modern	A2
E5875060	Cadre aluminium Modern	50 x 60
E5875070	Cadre aluminium Modern	50 x 70
E5875984	Cadre aluminium Modern	59,4 x 84,1
E5876080	Cadre aluminium Modern	60 x 80
E5877010	Cadre aluminium Modern	70 x 100
E5878011	Cadre aluminium Modern	80 x 110

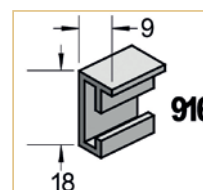

SUR DEMANDE
• VERRE UV92
• VERRE OPTIUM

Verre anti-reflet UV70		
Réf.	Désignation	Format int. en cm
E5882129	Cadre aluminium Modern	21 x 29,7
E5882430	Cadre aluminium Modern	24 x 30
E5882942	Cadre aluminium Modern	A3
E5883040	Cadre aluminium Modern	30 x 40
E5884050	Cadre aluminium Modern	40 x 50
E5884060	Cadre aluminium Modern	40 x 60
E5884259	Cadre aluminium Modern	A2
E5885060	Cadre aluminium Modern	50 x 60
E5885070	Cadre aluminium Modern	50 x 70
E5885984	Cadre aluminium Modern	59,4 x 84,1
E5886080	Cadre aluminium Modern	60 x 80
E5887010	Cadre aluminium Modern	70 x 100
E5888011	Cadre aluminium Modern	80 x 110



ASTUCE

Tous les cadres sont utilisables à l'horizontale ou à la verticale

Cadre aluminium Alto

Matériaux conformes à la conservation préventive

Option verre anti UV et antireflet

Placage bois

Cadre en aluminium de haute qualité d'une belle épaisseur pour la mise en valeur de vos encadrements, muni d'un **verre classique ép. 2 mm** ou d'un **verre antireflet avec blocage de 70% des UV**, chants polis

Carton de fond haute densité de 3 mm en Eucalyptus (ph neutre) équipé d'un système de suspension en câble acier fixé en 4 points pour un accrochage en toute facilité en position verticale ou horizontale.

Un papier barrière sans acide de 200 g isole le sujet du fond de cadre et confère au cadre Alto des propriétés intéressantes en termes de conservation préventive. Existe en différents coloris et finitions pour allier la solidité d'un aluminium de qualité supérieure au rendu d'un bois véritable.

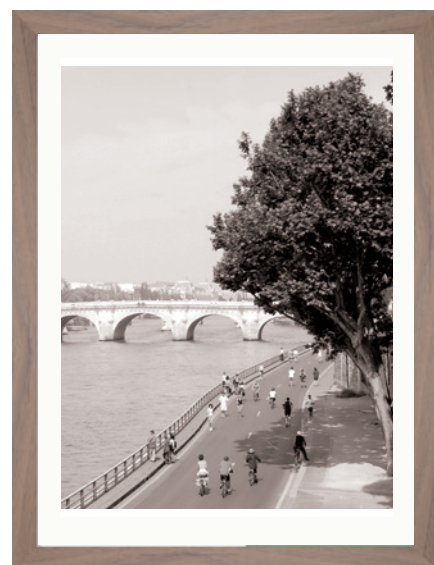

Placage chêne

Noir brossé

Noir mat

Blanc mat

Doré mat

Argent mat

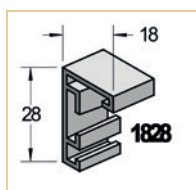

ATELIER DE DÉCOUPE

Profitez de la souplesse d'un atelier de découpe du verre pour équiper vos cadres des verres Tru Vue®.

NOUVEAU : découpe verre à forme.

Verre UV92 : anti-reflet, filtre jusqu'à 92% des rayons UV.

Verre Optium Museum : Acrylic® : anti-reflet, anti-statique, anti-effraction, filtre jusqu'à 99% des rayons UV.

Verre classique

Réf.	Désignation	Format int. en cm
E5892129	Cadre aluminium Alto	21 x 29,7
E5892430	Cadre aluminium Alto	24 x 30
E5892942	Cadre aluminium Alto	A3
E5893040	Cadre aluminium Alto	30 x 40
E5894050	Cadre aluminium Alto	40 x 50
E5894060	Cadre aluminium Alto	40 x 60
E5894259	Cadre aluminium Alto	A2
E5895060	Cadre aluminium Alto	50 x 60
E5895070	Cadre aluminium Alto	50 x 70
E5895984	Cadre aluminium Alto	59,4 x 84,1
E5896080	Cadre aluminium Alto	60 x 80
E5897010	Cadre aluminium Alto	70 x 100
E5898011	Cadre aluminium Alto	80 x 110

Verre anti-reflet UV70

Réf.	Désignation	Format int. en cm
E5902129	Cadre aluminium Alto	21 x 29,7
E5902430	Cadre aluminium Alto	24 x 30
E5902942	Cadre aluminium Alto	A3
E5903040	Cadre aluminium Alto	30 x 40
E5904050	Cadre aluminium Alto	40 x 50
E5904060	Cadre aluminium Alto	40 x 60
E5904259	Cadre aluminium Alto	A2
E5905060	Cadre aluminium Alto	50 x 60
E5905070	Cadre aluminium Alto	50 x 70
E5905984	Cadre aluminium Alto	59,4 x 84,1
E5906080	Cadre aluminium Alto	60 x 80
E5907010	Cadre aluminium Alto	70 x 100
E5908011	Cadre aluminium Alto	80 x 110

Carton de montage

Pour le montage des œuvres de grand format nous avons sélectionné pour vous les cartons de la gamme Artique de Larson Juhl, spécialiste international de l'encadrement.

Les qualités physico-chimiques de cette gamme de carton sont tout à fait appropriées pour **le montage et l'encadrement des œuvres graphiques**.

Ils permettent une découpe facile de passe-partout avec biseau direct dans différentes épaisseurs. La surface de ces cartons offre un velouté de matière agréable dans des teintes subtiles.

Le carton Artique est un carton passe-partout offrant la plus grande rigidité et une parfaite planéité. Réalisé à partir de pigments stables à la lumière et non solubles dans l'eau il garantit le non-transfert des pigments à l'œuvre encadrée.



FABRICATION SUR-MESURE

Pour vos encadrements vous pouvez faire appel à notre service encadrement verre et passe-partout. Consultez nos **experts encadrement**.

Carton Conservation[®]

Carton permanent de qualité pour la réalisation de montages arts graphiques et photographiques sous passe-partout.

La surface veloutée de ce carton est particulièrement appréciée des professionnels du montage de conservation.

Disponible en grands formats 103 x 152 mm, deux épaisseurs (1,4 mm et 3 mm) et trois coloris (blanc, Dover blanc et noir Corbeau).

Caractéristiques : 100% fibres de cellulose à haute teneur en alpha cellulose. Garanti sans azurant optique. Carton permanent avec réserve alcaline (pH 8.9)

Conforme à la norme NF Z40 014.

Autres couleurs ou dimensions : **NOUS CONSULTER**.



CARTON BLANC

CARTON BLANC DOVER

CARTON NOIR CORBEAU

LES PLUS PRODUIT

- Carton de conservation, avec réserve alcaline, sans azurant optique
- Excellente qualité de coupe en biseau
- Idéal pour l'encadrement et le montage conservation

Réf.	Désignation	Dim. en mm	Ép. en mm	Coloris
D2031514 B	Carton conservation Artique	1 030 x 1 520	1,4	Blanc
D2031514 CR	Carton conservation Artique	1 030 x 1 520	1,4	Blanc Dover
D2031514 N	Carton conservation Artique	1 030 x 1 520	1,4	Noir Corbeau
D2031530 B	Carton conservation Artique	1 030 x 1 520	3	Blanc
D2031530 CR	Carton conservation Artique	1 030 x 1 520	3	Blanc Dover
D2031530 N	Carton conservation Artique	1 030 x 1 520	3	Noir Corbeau

Verre Tru Vue



Les verres TRU VUE destinés à l'encadrement des œuvres d'arts sont de qualité supérieure. D'une épaisseur légèrement plus importante que la moyenne, ils sont solides dans l'ensemble de la gamme.

Leurs traitements spécifiques, issus de la plus haute technologie, offrent à ces matériaux un aspect, une résistance, une protection correspondant aux besoins d'excellence des œuvres d'art exposées dans les musées.

Ils permettent le passage de la lumière à 99% quelque soit la filtration UV. Ainsi, l'œuvre encadrée est parfaitement éclairée, et, avec ces verres invisibles grâce à leur **traitement antireflet**, le sujet s'offre avec une visibilité parfaite.

Les verres Tru Vue, apportent une autre grande qualité avec une **restitution des couleurs sans égal** qui comblent ainsi le visiteur dans chaque exposition.

Le conservateur pourra choisir un verre économique dans cette gamme si le lieu d'exposition est déjà protégé des UV. Dans le cas contraire, son choix devra se porter vers une qualité de filtration des UV à 92%, surtout si les œuvres sont des documents Arts Graphiques ou Photographiques. Ainsi le vieillissement sera limité le temps de l'exposition.

Au sommet de la gamme Tru Vue, la qualité OPTIUM MUSEUM, avec un verre acrylique offrant une **filtration des UV à 99%**, permettant par sa légèreté de limiter le poids d'une œuvre de grand format quand elle est exposée et de supprimer quasiment le risque de casse lors d'une manipulation difficile.



ATELIER DE DÉCOUPE

Profitez de la souplesse d'un atelier de découpe du verre pour équiper vos cadres des verres Tru Vue®.
NOUVEAU : découpe verre à forme.

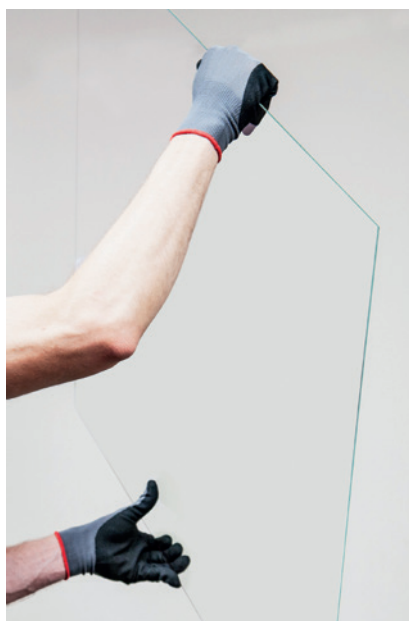

Verre UltraVue

Verre antireflet de haute performance disponible en deux qualités de blocage des UV : 70 et 92%. Il élimine presque tous les reflets et offre un **parfait équilibre entre clarté et protection des UV**.

Avec plus de 98,5 % de transmission de la lumière, les couleurs ne sont pas altérées et sa surface antireflet laisse transparaître les moindres éléments de texture, les mouvements de pinceau et tous les autres détails sans les désagréments des reflets.

Ce verre haute clarté est idéal pour tous vos encadrements, pour la création de cadres avec plusieurs épaisseurs de passe-partout et pour accentuer l'aspect tridimensionnel d'un encadrement avec réhausse.

Réf.	Désignation	Dim. en mm	Lot de
D1070201	Ultravue UV70 glace	915 x 1 220	5
D1070202	Ultravue UV70 glace	1 525 x 1 015	4
D1070204	Ultravue UV70 glace	1 220 x 1 720	3
D1090201	Ultravue UV92 glace	915 x 1 220	2
D1090202	Ultravue UV92 glace	1 525 x 1 015	2
D1090202	Ultravue UV92 glace	1 220 x 1 720	2



LES PLUS PRODUIT

UV92

- Anti-reflet
- Filtre jusqu'à 92 % des rayons UV
- Très haut rendement des couleurs

UV70

- Anti-reflet
- Filtre jusqu'à 70 % des rayons UV
- Haut rendement des couleurs



LES PLUS PRODUIT

- 99% de protection contre les UV
- Résistance à l'abrasion
 - Anti-reflet
 - Anti-statique
- Résistance aux chocs et sécurité

Verre Optium

Optium Museum Acrylic® est un vitrage haute qualité qui confère les avantages du verre à un produit acrylique. Ce verre acrylique de pointe dispose d'un traitement optique et d'une **protection de 99 % contre les UV** pour préserver les objets de la décoration. Le traitement exclusif de Tru Vue repose sur la technologie de pulvérisation magnétron qui forme une **surface quasi invisible**. Comme la plupart des produits acryliques, Optium Museum Acrylic pèse deux fois moins que le verre tout en éliminant les reflets et les risques de brisures. Cependant, à la différence des feuilles d'acrylique habituelles, Optium Museum Acrylic se comporte comme du verre, ne change pas d'aspect dans le temps, a des **propriétés antistatiques** par dissipation immédiate des charges électriques et offre une grande résistance à l'abrasion.

Réf.	Désignation	Dim. en mm	Lot de
D1010301	Verre Optium 3 mm	815 x 1 015	3
D1010305	Verre Optium 3 mm	1 200 x 2 440	P
D1010401	Verre Optium 4.5 mm	1 830 x 2 440	P
D1010601	Verre Optium 6 mm	1 830 x 3 050	P
D1010310	Verre Optium 3 mm	405 x 510	10
D1010311	Verre Optium 3 mm	510 x 610	10
D1010312	Verre Optium 3 mm	610 x 815	5

Mannequin

Mannequin mousse

Pour la réalisation de toutes vos reconstitutions historiques et présentations de costumes en toute facilité, ce mannequin mousse est totalement flexible grâce à son armature métallique. Existe en deux finitions, **peau lisse*** ou **peau floquée**, et en deux modèles différents : **visage lisse** ou **visage sculpté**. Livré emballé dans carton individuel.

Matériaux : armature métallique.

Habillage en mousse polyuréthane (densité 23 kg/m³ ; coefficient de dureté : 3,8).

Poids : homme 5 kg, femme : 4,25 kg.

Coloris et finition : peau lisse couleur chair, blanc ou gris clair. Peau floquée (aspect velours) couleur chair, gris ou noir.

Option : socle de stabilisation (axe centré ou décentré). Poids : 2 kg.

* Dans la limite des stocks disponibles.



Enfant visage lisse, peau lisse, coloris gris

Mannequins homme et femme visage sculpté et enfant visage lisse coloris chair

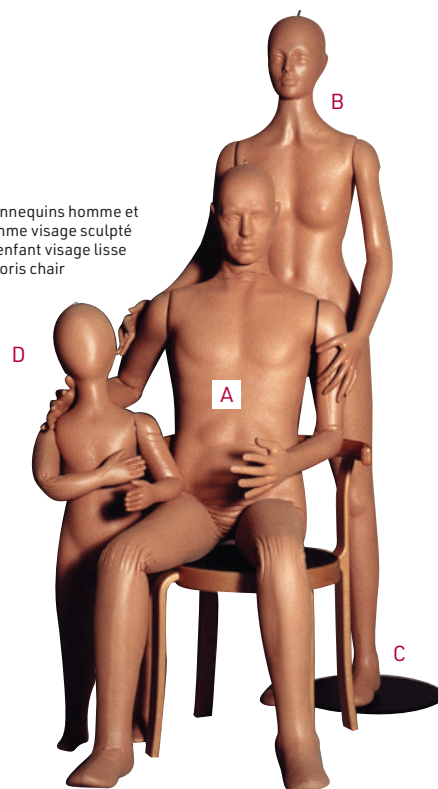

Peau floquée

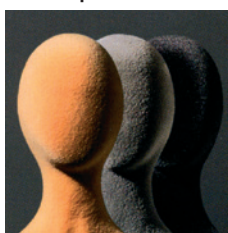

chair gris noir

Peau lisse

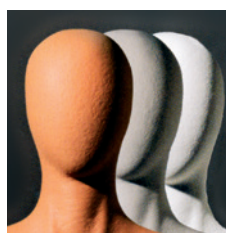

chair gris blanc

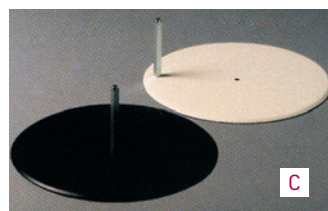

Socle noir ou blanc, avec 2 perçages pour axe centré ou décentré

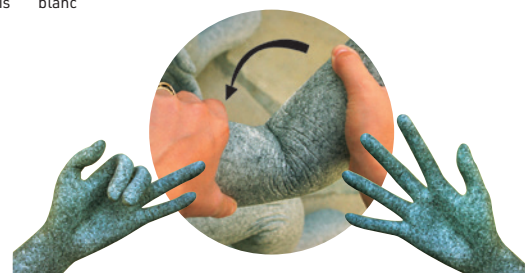

Entièrement flexible



LES PLUS PRODUIT

- Disponible de l'âge de 9 mois à la taille adulte
- Entièrement flexible pour tout type de mise en scène
- Modifiable à l'infini



COMMENT CHOISIR SON MANNEQUIN ?

Les mannequins sont des supports de présentation à mettre en œuvre dans une vitrine ou sur un podium.

Prévoir un remplissage pour bien mettre en volume le costume quelque soit le mannequin que vous aurez choisi.

Pour les reconstitutions historiques mettant en scène des tenues de l'armée privilégier le mannequin militaire particulièrement adapté pour les bottes et le port d'armes lourdes.

Pour les vêtements les plus fragiles privilégier les mannequins articulés et inertes en mousse (pour les reconstitutions réalistes) ou les bustes et mannequins en Ethafoam®.



Réf.	Visuel	Désignation	Dim. en cm
Adulte visage sculpté, doigts flexibles			
E6111020	A	Homme	180
E6112020	B	Femme	176
E6110001	C	Socle adulte et adolescent	Ø 40
Adulte visage lisse, doigts flexibles			
E6111010		Homme	180
E6112010		Femme	176
E6110001		Socle adulte et adolescent	Ø 40
Adolescent visage lisse, doigts flexibles			
E6114210		Fille 13 ans	152
E6114110		Garçon 13 ans	152
E6114211		Fille 15 ans	162
E6114111		Garçon 15 ans	162
E6110001		Socle adulte et adolescent	Ø 40
Enfant visage lisse, mains mouflées			
E6113010		9 mois	72
E6113011		2 - 3 ans	86
E6113012		3 - 4 ans	96
E6113013	D	4 - 5 ans	102
E6113014		8 ans	125
E6113015		10 ans	135
E6110002		Socle enfant jusqu'à 6 ans	Ø 25
E6110001		Socle enfant à partir de 8 ans	Ø 40

Coloris mannequin et socle à préciser à la commande. Sur demande : perruque homme, femme et enfant, **NOUS CONSULTER**.



Informational text panel on the right side of the museum display.



Mannequin flexible de conservation

Conforme aux exigences de la conservation préventive



Conçu pour la présentation des costumes anciens dans les espaces d'exposition, le mannequin flexible de conservation bénéficie d'un choix exigeant des matériaux utilisés et d'une conception adaptée pour la mise en situation des costumes dans leur intégrité.

Sa structure lui permet d'être **entièrement flexible** pour obtenir la position voulue pour les scènes les plus réalistes. La qualité du tissu de recouvrement protège les costumes et lui garantit une durée de vie optimale. Dans le même esprit il n'y a aucune aspérité sur le corps du mannequin. La position des bras est verrouillée par une simple clé allen. Doigts séparés adulte et adolescent.

Existe en deux modèles (avec visage et sans tête) et se décline en tailles de l'enfant de 2 ans à la taille adulte.

Mannequin livré avec son socle et sa potence (accroche au niveau de la taille pour les adultes, au pied pour les enfants) pour un habillage facilité. Personnalisation du visage : **NOUS CONSULTER.**

Caractéristiques : réalisé en polyuréthane souple sur structure métallique. Tissu de recouvrement en coton écru de haute qualité.

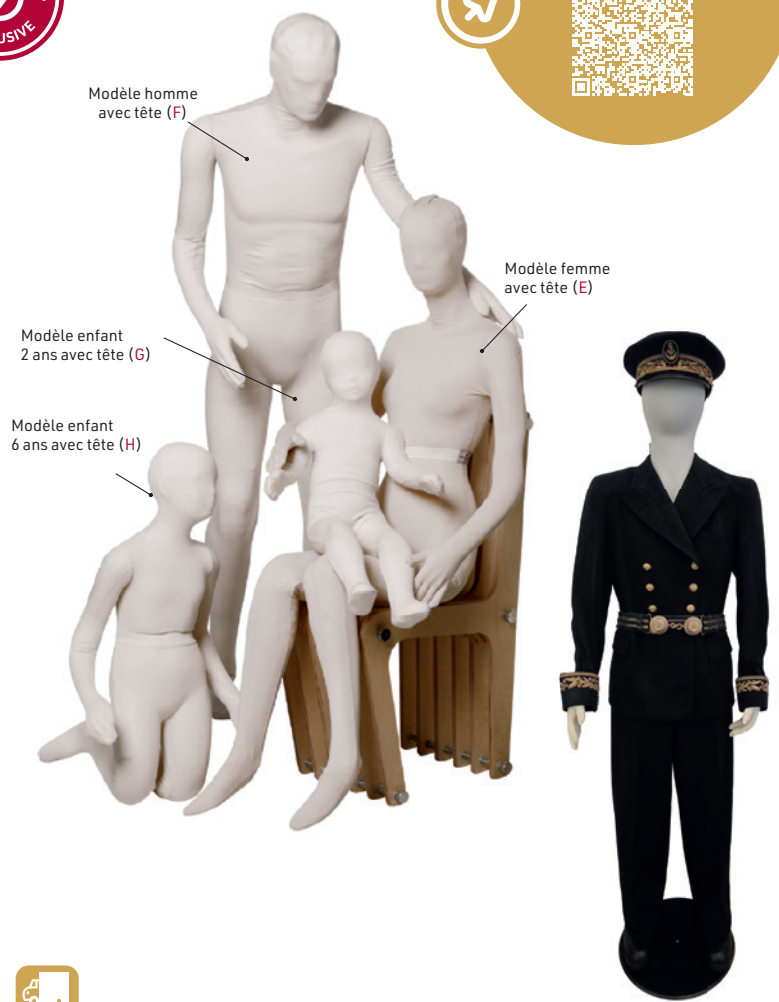

Modèle homme avec tête (F)

Modèle femme avec tête (E)

Modèle enfant 2 ans avec tête (G)

Modèle enfant 6 ans avec tête (H)

Réf.	Visuel	Désignation
Mannequin mousse de conservation adulte		
E6140000		Femme sans tête H 155 cm
E6140001	E	Femme avec tête H 172 cm
E6140010		Homme sans tête H 160 cm
E6140011	F	Homme avec tête H 175 cm
Mannequin mousse de conservation enfants		
E6141002		Enfant 2 ans sans tête H 72 cm
E6141003	G	Enfant 2 ans avec tête H 85 cm
E6141004		Enfant 4 ans sans tête H 90 cm
E6141006		Enfant 6 ans sans tête H 104 cm
E6141007	H	Enfant 6 ans avec tête H 118 cm
E6141010		Enfant 10 ans sans tête H 118 cm
E6141020		Adolescent avec tête H 160 cm



Mannequin militaire

Spécialement conçu pour tous les accessoires militaires

Mannequin disponible en modèle debout, équipé d'une paire de mains thermoformables. Articulation aux coudes à 360° et haut/bas conçue pour maintenir de lourdes charges en bout de bras et régler la longueur des bras. Articulation aux épaules, rotation du bassin et des mains.

Tête amovible et buste démontable par simple rotation. Poids : 15 kg.

Caractéristiques : corps en fibre de verre renforcée et résine. Pieds réalisés en deux parties pour chauffer très facilement le mannequin (dont petites tailles). Grande stabilité. En option : utilisation d'une potence télescopique passant sous la veste en haut du buste (coloris noir).

En option : perruque cheveux en brosse.

Barbe et moustache, **NOUS CONSULTER.**



Tour de tête
Ø 54 cm

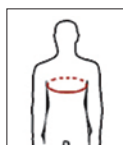
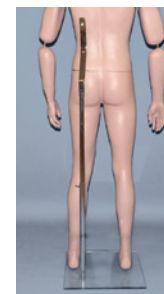

Dimensions

Tour de poitrine : 90 cm

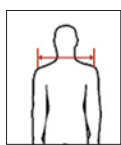

Dimensions

Largeur épaule : 44 cm

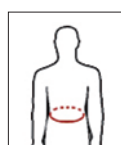

Dimensions

Tour de taille : 70 cm

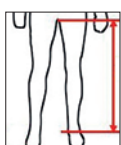

Dimensions

Entrejambe : 88 cm

Réf.	Désignation	Dim. en cm
E6220003	Mannequin militaire debout	H 176
E6229001	Potence pour mannequin debout	



Buste couture adulte et enfant

Pour la présentation de vos costumes

Buste couture court ou long pour femme homme et enfant

Chaque buste comprend 2 fixations pour pantalon (décentrée) ou robe (centrée). Le buste est à présenter sur piètement rond ou trépied, de différentes hauteurs.

Caractéristiques : gamme de 3 supports pour bustes en 3 dimensions et 2 types de piètement. Dimensions : buste dame : poitrine 93 cm, taille 63 cm et bassin 90 cm. Buste homme : poitrine 100 cm, taille 89 cm et bassin 96 cm.

De 4 à 12 ans : buste et piètement, **NOUS CONSULTER.**

Réf.	Visuel	Désignation	Dim. en cm
E6310001	A	Buste dame court	H 63
E6310002	B	Buste dame long	H 77
E6310003	C	Buste homme court	H 63
E6310004	D	Buste homme long	H 77
E63110XX	E	Buste enfant de 4 à 12 ans	H (selon tranche d'âge)
E6310010	F	Trépied	H 117
E6310011	G	Support rond	H 110
E6310012	H	Support rond	H 66

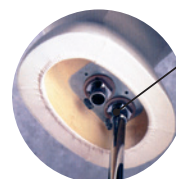

Fixation décentrée pour pantalon. Buste en polyuréthane recouvert de tissu coton.

Colonne d'exposition



A

Socle en épicéa brut poncé 5 faces + plateau

à vernir, peindre ou utiliser comme tel. Dessus amovible et débordant pour pouvoir lester le socle.



B

Socle en médium brut 6 faces

à vernir, peindre ou utiliser comme tel.



C

Socle en médium 6 faces M1 laqué noir ou blanc

Pour lester vos socles 6 faces en médium, l'option perçage du plateau supérieur (avec bouchon) est disponible ainsi que l'option double plateau pour positionner un capot (verre ou Plexiglas®). Résistance au poids : 75 kg.

Exposition Marianne - Sénat



FABRICATION SUR MESURE

Fabrication des socles à vos dimensions et dans la finition souhaitée.

Nos experts vitrine sont à votre écoute, n'hésitez pas à nous consulter.

Réf.	Visuel	Désignation	Dim. en cm
E7120001	A	Socle en épicéa	H 100 x 30 x 30
E7120002		Socle en épicéa	H 100 x 40 x 40
E7120003		Socle en épicéa	H 80 x 50 x 50
E7120101	B	Socle en médium brut	H 100 x 30 x 30
E7120102		Socle en médium brut	H 100 x 40 x 40
E7120103		Socle en médium brut	H 80 x 50 x 50
E7120201X	C	Socle en médium M1 laqué*	H 100 x 30 x 30
E7120202X		Socle en médium M1 laqué*	H 100 x 40 x 40
E7120203X		Socle en médium M1 laqué*	H 80 x 50 x 50
E7120080	D	Option perçage et bouchon pour lestage socle 6 faces médium	
E7120081	E	Option double plateau pour capot	

*Coloris blanc ou noir à préciser à la commande

Toutes autres dimensions : **NOUS CONSULTER.**



Options disponibles pour les socles en médium :



D

Perçage du plateau supérieur avec bouchon pour pouvoir lester le socle 6 faces et assurer la stabilité des colonnes en médium

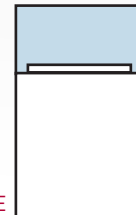

E

Double plateau de dimensions inférieures pour pouvoir positionner un capot en PMMA (réalisation sur mesure du capot : **NOUS CONSULTER**)



FABRICATION SUR MESURE DE SOCLE ET COLONNES

Réalisation traditionnelle : socle sans champs apparent, peinture mate ou satinée. Assemblage sur MDF, coupe à 45°. Vêrins réglables.



MDF, placage ou massif

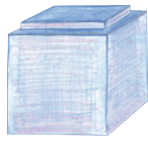

assemblage traditionnel par bouvetage à 45° pour la solidité

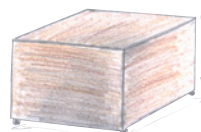

laquage hors poussière ultra lisse



CAPOTS SUR MESURE PAGE 30

NOUVEAUTÉ

Socle MDF avec revêtement

Cette nouvelle collection de socles s'intègre aussi bien dans un bâtiment très ancien que dans un espace ultra-moderne.

Robustes, ces socles sont constitués d'une base en MDF recouvert de matériau senosan résistant avec des arêtes très serrées ce qui renforce le caractère moderne du meuble. Ce revêtement très qualitatif offre une haute résistance aux rayures, à l'abrasion et aux UV. Charge maximale : 100 kg.

Stables, ils sont facilement déplaçables et donc faciles à mettre en œuvre.

Personnalisables, vous pouvez ajouter une cloche pour protéger vos œuvres, les rendre plus attractives en y ajoutant un éclairage LED,

NOUS CONSULTER.

Caractéristiques : socle en MDF revêtu d'une couche de matériau senosan (épaisseur totale de 13 mm), collage à 45°. Disponible en coloris : blanc mat ou brillant ou noir mat. Socle fourni avec des coussinets en feutre de 4 mm d'épaisseur. Autres dimensions : **NOUS CONSULTER.**

En option :

Lestage des socles : pour une stabilité renforcée une plaque avec un poids est placée dans le fond du socle (le poids varie selon la taille du socle, de 3 kg à 10 kg).

Capot en Plexiglas : fabriqué à partir de plexiglas recyclé (Astariglas ECO CAST) de 4 mm d'épaisseur et également 100% recyclable. Un surplateau H 12 mm permet de fixer le capot sur le socle.

Réf.	Désignation	Dimensions	Poids
E7150001B	Socle blanc mat	H 100 x 30 x 30 cm	12 kg
E7150002B	Socle blanc mat	H 80 x 50 x 50 cm	17 kg
E7150003B	Socle blanc mat	H 120 x 40 x 40 cm	20 kg
E7150004B	Socle blanc mat	H 100 x 40 x 40 cm	18 kg
E7150001N	Socle noir mat	H 100 x 30 x 30 cm	12 kg
E7150002N	Socle noir mat	H 80 x 50 x 50 cm	17 kg
E7150003N	Socle noir mat	H 120 x 40 x 40 cm	20 kg
E7150004N	Socle noir mat	H 100 x 40 x 40 cm	18 kg
E7150021B	Socle blanc brillant	H 100 x 30 x 30 cm	12 kg
E7150022B	Socle blanc brillant	H 80 x 50 x 50 cm	17 kg
E7150023B	Socle blanc brillant	H 120 x 40 x 40 cm	20 kg
E7150024B	Socle blanc brillant	H 100 x 40 x 40 cm	18 kg
E7150081	Capot en plexiglas	H 30 x 30 x 30 cm	2,2 kg
E7150082	Capot en plexiglas	H 40 x 40 x 40 cm	3,8 kg
E7150083	Capot en plexiglas	H 50 x 50 x 50 cm	6 kg
E7150084	Capot en plexiglas	H 60 x 40 x 40 cm	5,4 kg

Accessoires

E7150090 Kit de lestage (posé en usine)

Plaque décorative sur le dessus du socle, éclairage : **NOUS CONSULTER**



LES PLUS PRODUIT

- Un revêtement extérieur très résistant (rayures, abrasion, UV)
- Une capacité de charge importante (100 kg)
 - Personnalisable (lestage, cloche, éclairage)



Socle blanc mat avec option capot en Plexiglas®



Socle noir mat



NOUVEAUTÉ

Socle en chêne massif

Usage intérieur ou extérieur

Matériau brut, naturel et authentique

Charge maximale quasi-illimitée

Ce socle entièrement réalisé à partir de chêne massif se suffit à lui-même : esthétique, robuste, unique. Il sublimerait vos œuvres et apporterait un contraste avec son aspect naturel et brut. Il peut être utilisé en intérieur comme en extérieur.

Caractéristiques : socle fabriqué à partir de chêne européen massif.

Largeur et longueur peuvent varier des dimensions commandées (+/- 10 % maxi).

Autres dimensions : **NOUS CONSULTER.**

Réf.	Désignation	Dimensions	Poids
E7150300	Socle en chêne massif	H 100 x L 25 x P 25 cm	49 kg
E7150301	Socle en chêne massif	H 100 x L 30 x P 30 cm	75 kg

NOUVEAUTÉ

Socle en carton

Le socle en carton représente une solution intéressante pour vos expositions temporaires car il permet d'installer le mobilier en quelques minutes **sans effort de manutention** du fait de la légèreté du matériau. Une fois l'exposition terminée, le socle sera démonté, stocké et réutilisé lors d'une prochaine exposition. Le **socle renforcé de l'intérieur** avec des plaques de cartons disposées en croix supporte jusqu'à 75 kg.

En option, un système astucieux de **lestage** par eau est disponible : un kit avec une boîte et une poche à eau remplissable sur le lieu d'exposition vous est proposée.

Caractéristiques : carton d'épaisseur 2,5 mm, livré avec notice de montage. Contenance de la boîte à eau du kit de lestage : 7,5 litres soit une peu moins de 8 kg de lestage une fois remplie.

Réf.	Visuel	Désignation	Dimensions
E7150100B	D	Socle en carton blanc	H 100 x L 30 x P 30 cm
E7150100G	E	Socle carton gris béton	H 100 x L 28,5 x P 28,5 cm
E7150100N		Socle en carton noir	H 100 x L 28,5 x P 28,5 cm
Accessoires			
E7150190		Kit de lestage (boîte + poche à eau à remplir)	

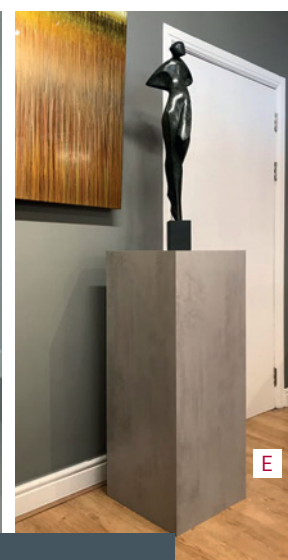
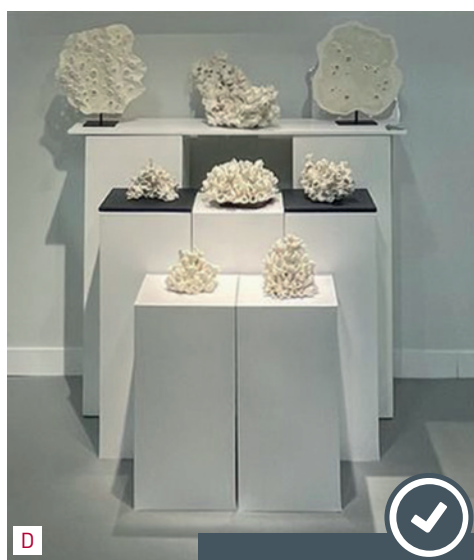

LES PLUS PRODUIT

- Léger et solide (75 kg de charge maximale)
- Esthétique et économique
- Montage et repliage ultra-rapide
- Socles réutilisables

NOUVEAUTÉ

Socle en placage chêne

100 kg de charge maximale
Léger et adapté aux grands formats

Ce socle offre à la fois le côté lumineux et naturel du « chêne » et un aspect moderne avec ses angles vifs. Cela lui permet de s'accorder avec tous types d'objets et d'œuvres. Adapté à l'intérieur, il est facile à déplacer (de par sa légèreté) et peut être réalisé sur mesure pour des grands formats.

Caractéristiques : socle réalisé en MDF avec un placage extérieur de chêne européen de type dosse (épaisseur totale 19 mm). Assemblage des placages de type coupe à onglet, collage à 45°. Socles fournis avec coussinets en feutre de 4 mm d'épaisseur. Autres dimensions : **NOUS CONSULTER**.

Réf.	Désignation	Dimensions	Poids
E7150200	Socle placage chêne	H 100 x L 30 x P 30 cm	15 kg
E7150201	Socle placage chêne	H 100 x L 40 x P 40 cm	22 kg



Capot et Demi-sphère

Capot 5 faces vissées

Transparence et protection des œuvres



En standard, disponible en deux formats différents, avec ou sans socle. Livré à plat. Réalisation sur mesure selon la taille de vos œuvres, et capot collé : devis sur demande.

Caractéristiques : réalisé en Altuglas® cristal ép. 8 mm avec assemblage par visserie.

Réf.	Désignation	Modèle	Dim. en cm
E7310001	Capot 5 faces	sans socle	H 30 x 30 x 30
E7310002	Capot 5 faces	avec socle	H 30 x 30 x 30
E7310003	Capot 5 faces	sans socle	H 50 x 50 x 50
E7310004	Capot 5 faces	avec socle	H 50 x 50 x 50

Toutes autres dimensions : **NOUS CONSULTER**.

Demi-sphère Altuglas®

A partir de 10 cm et jusqu'à 1 m de diamètre



Collerette sans perçage en standard. Sur devis, perçage de la collerette réalisé par nos soins (nous indiquer la quantité et le Ø du perçage souhaité).

Réf.	Désignation	Dim. int. en cm
E7320100	Demi-sphère 3 mm d'ép.	Ø 10
E7320200	Demi-sphère 3 mm d'ép.	Ø 20
E7320300	Demi-sphère 3 mm d'ép.	Ø 30
E7320400	Demi-sphère 3 mm d'ép.	Ø 40
E7320500	Demi-sphère 3 mm d'ép.	Ø 50
E7320600	Demi-sphère 3 mm d'ép.	Ø 60
E7320700	Demi-sphère 4 mm d'ép.	Ø 70
E7320800	Demi-sphère 4 mm d'ép.	Ø 80
E7320900	Demi-sphère 4 mm d'ép.	Ø 90
E7321000	Demi-sphère 5 mm d'ép.	Ø 100
E7329000	Forfait emballage par demi-sphère	



FABRICATION SUR MESURE

Fabrication des capots à vos dimensions. Nos experts vitrine sont à votre écoute, n'hésitez pas à nous consulter.

Capot mural

Réalisation sur mesure d'une boîte entièrement transparente. Système d'accrochage mural dissimulé derrière l'œuvre.

Pour tout devis, **NOUS CONSULTER**

Caractéristiques : capot 6 faces en Altuglas® ép. 10 (entourage) et 5 mm (dos et face avant). Assemblage par visserie. Réalisation sur mesure, **NOUS CONSULTER**



Chevalet et lutrin bois

Chevalet de table



Chevalet en hêtre naturel teinté ciré. Tablette fixe.



Présentation recto-verso. Chevalet de présentation chêne teinté ciré, polyvalent et stable.

Réf.	Visuel	Désignation	Dim. en cm	Rebord en cm
E7222011	A	Chevalet	H 42 x L 23	2,8
E7222012		Chevalet	H 64 x L 30	2,8
E7222013	B	Chevalet tripode	H 11 x L 8	1
E7222014	C	Chevalet tripode	H 16 x L 10	1
E7222015	D	Chevalet tripode	H 25 x L 15	2
E7222016	E	Chevalet tripode	H 35 x L 20	1,8
E7222017		Chevalet tripode	H 47 x L 25	3
E7222018		Chevalet tripode	H 60 x L 30	3

Réf.	Visuel	Désignation	Dim. en cm
E7221011	F	Chevalet de table	H 13 x L 10
E7221012	G	Chevalet de table	H 17 x L 13
E7221013	H	Chevalet de table	H 22 x L 19
E7221014		Chevalet de table	H 27 x L 23
E7221015		Chevalet de table	H 32 x L 29
E7221016		Chevalet de table	H 50 x L 29
E7221017	I	Porte-assiette	H 16 x L 13

Chevalet bois

Chevalets réglables d'exposition



Chevalet mixte de campagne

Chevalet pliant à usage multiple : **huile (position verticale) et aquarelle (position horizontale)**. Chevalet robuste, stable et simple en hêtre huilé. Un bloc format raisin se fixe aisément dans le sens de la hauteur. Une sangle fixée aux 3 pieds contribue à la facilité d'emploi en les maintenant en position lors de son ouverture. Il est possible de poser sur cette sangle une boîte ou une palette. Hauteur en position horizontale 1,12 m. Poids : 3,7 kg.



Chevalet tige en chêne

Vendu avec 3 sabots.
Existe en deux modèles :
chêne ciré ou chêne verni acajou.
Des sabots supplémentaires permettent
l'exposition de toiles recto/verso :
NOUS CONSULTER.
Dim. : H 180 x L 42 x P 44 cm. (L)
Poids : 8 kg.



Capacité du sabot :
4,8 cm

Chevalet en hêtre naturel

Pour hauteur de toile
maximum de 1,25 m.
Tablette réglable en hauteur,
profondeur de la tablette 32 mm
largeur 580 mm.
Un sabot en partie haute bloque
la toile sur le chevalet.
Section du bois 10 x 40 mm.
Dim. H 170 x L 60 x P 56 cm.
Poids : 3,8 kg.

Chevalet éco en hêtre naturel

Hauteur maximum 1,3 m avec sabot de
maintien. Tablette réglable en hauteur.
Dim. H 182 x L 59 x P 70 cm.
Poids : 6 kg.



Chevalet vitrine

Chevalet à poser sur une table pour peindre
assis. Tablette réglable en hauteur.
Hauteur maximum des toiles : 120 cm.
Dim. : H 92 x L 50 x P 50 cm. Poids : 8,5 kg.



Système vision totale

F

G

Chevalet inclinable

Existe en deux modèles : hêtre naturel ou hêtre teinté verni. Blocage de la tablette grâce à une **crémaillère métal** équipée d'un loqueteau spécial chevalet et vis de rattrapage. Pliable, il se range facilement dans un placard. Hauteur en position basse : 168 cm. Hauteur maxi des toiles : 138 cm. Dim. H 168 x L 58 x P 53 cm. Poids : 11 kg.



H

Chevalet inclinable et pliant

Facile à ranger, ce chevalet offre la stabilité et le confort du travail en atelier.

Existe en deux modèles : tablette réglable en hauteur ou équipé du **système « vision totale »** permettant de peindre l'intégralité de la toile. Idéal pour les reconstitutions d'atelier.

Crémaillère laiton, blocage de tablette avec loqueteau spécial chevalet et vis de rattrapage de jeu. Finition chêne tenté cité noir.

Autre finition : **NOUS CONSULTER.**

Dim. : hauteur en position basse : 1,77 m.

Hauteur maximum des toiles : 146 cm.

Dim. : H 177 x L 62 x P 64 cm. Poids : 14 kg.

Chevalet simple et double face

Chevalet très robuste équipé d'une crémaillère et monté sur roulettes (livré avec patins sur demande).

Finition chêne teinté ciré.

Existe en deux modèles.

Simple face : Hauteur maxi. des toiles : 135 cm.

H 158 x L 59 x P 62 cm. Poids : 16 kg.

Double face : Hauteur maxi. des toiles : 145 cm.

H 168 x L 63 x P 65 cm. Poids : 24 kg.

En option : tablette pupitre inclinable de l'horizontal à la verticale. Dim. : 67 x 53 cm.

Chevalet simple face



I

Chevalet double face



J

Réf.	Vis	Désignation	Dim. en cm
E7110005	C	Chevalet éco hêtre naturel	H 182 x L 63 x P 55
E7110004	D	Chevalet hêtre naturel	H 170 x L 60 x P 56
E7110002 H	H	Chevalet inclinable hêtre naturel	H 165 x L 58 x P 53
E7110002 HV		Chevalet inclinable hêtre teinté verni	H 165 x L 58 x P 53
E7110003 CC	B	Chevalet tige chêne ciré	H 180 x L 42 x P 44
E7110003 AC		Chevalet tige chêne verni acajou	H 180 x L 42 x P 44
E7110007	I	Chevalet simple face chêne teinté ciré	H 158 x L 59 x P 62
E7110006	J	Chevalet double face chêne teinté ciré	H 161 x L 63 x P 65
E7119001	K	Tablette pupitre inclinable	67 x 53
E7110010	F	Chevalet inclinable et pliant, chêne teinté ciré	H 177 x L 62 x P 64
E7110011	G	Chevalet inclinable et pliant, vision totale, chêne teinté ciré	H 177 x L 62 x P 64
E7110020	E	Chevalet vitrine, chêne teinté ciré	H 92 x L 50 x P 50
E7110030	A	Chevalet pliant de campagne, hêtre huilé	H 112



K

Lutrin de table

Présentation d'ouvrage avec de nombreuses possibilités d'inclinaison du support. Disponible en hêtre naturel ou, en grand format, en chêne teinté ciré. Autres dimensions possibles sur demande, avec un minimum de commande de 10 unités.

Réf.	Vis.	Désignation	Dim. en cm
E7210022	A	Lutrin grand format en chêne	H 46 x L 65 x P 46
E7210020	B	Lutrin en hêtre	H 36 x L 47,5 x P 37



TOURNETTE



Rebord 2 cm



Hauteur réglable de 102 à 120 cm

COLONNE
TRANSPARENTTE
NOUS
CONSULTER

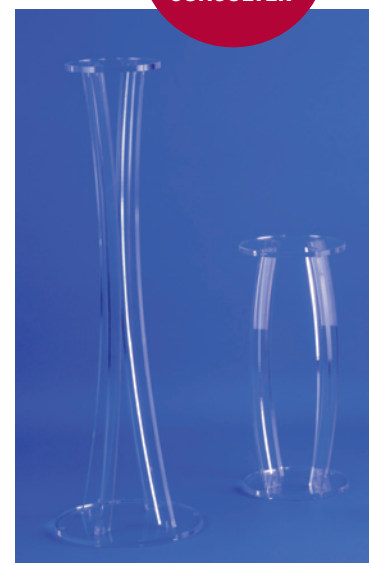

Selle de sculpteur

Selle de sculpteur traditionnelle en chêne huilé ou teinté noir : réalisée en chêne massif huilé ou teinté noir. Dimensions plateau : 40 x 40 cm. Poids : 11 kg et 13 kg. Livrée montée.

Selle de sculpteur en kit en hêtre huilé et médium : pied en hêtre massif, dessus et plateaux intermédiaires en médium. Hauteur du plateau réglable de 90 à 107 cm. Assemblage par vis laitonnées. Finition huilée. Dimensions plateau 35 x 35 cm.



Hauteur réglable de 90 à 107 cm

Réf.	Visuel	Désignation	Modèle
E7130001 C		Selle de sculpteur	Chêne huilé
E7130001 N	C	Selle de sculpteur	Noir
E7130002	D	Selle de sculpteur en kit	Hêtre huilé, plateau médium

Lutrin ouvrage précieux

Multiplés réglages selon les dimensions du livre et les pages que vous souhaitez exposer

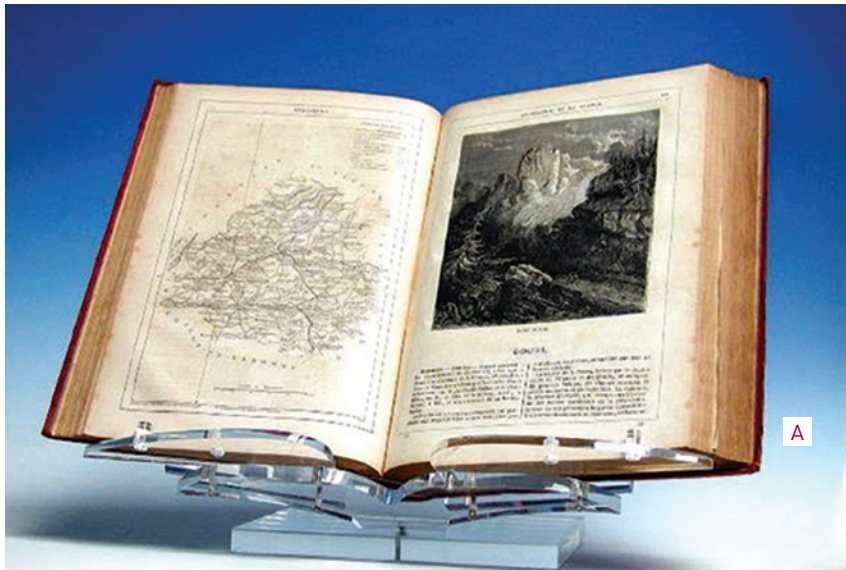

Lutrin spécialement conçu pour respecter les ouvrages précieux. Réalisé en cristal acrylique. Existe en 2 modèles :

Lutrin petit modèle (PM) pour des dim. max. du livre ouvert de 50 x 35 cm.
Lutrin grand modèle (GM) pour des dim. max. du livre ouvert de 70 x 50 cm.

Réf.	Visuel	Désignation	Dim. en cm
E7210006	A	Lutrin petit modèle	H 22 x L 40 x P 22
E7210007		Lutrin grand modèle	H 36 x L 45 x P 35

Lutrin transparent



Nombreux réglages pour s'adapter à la largeur du dos et à l'épaisseur du livre.

Support livre ouvert

Réalisé en cristal de synthèse (PMMA).

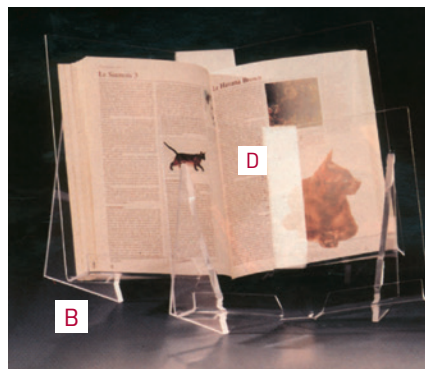
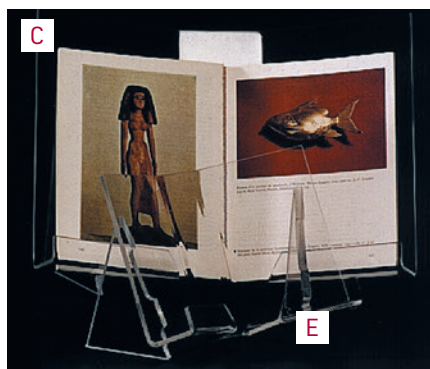

Réf.	Visuel	Désignation	Dim. Hauteur/Prof/Dos mm
E7210010	B	Support livre ouvert	H 255 x P 150 x D 40
E7210011	C	Support livre ouvert	H 255 x P 150 x D 80
E7210012	D	Support livre ouvert	H 325 x P 200 x D 80
E7210013		Support livre ouvert	H 155 x P 100 x D 40
E7210014	E	Support livre ouvert	H 155 x P 100 x D 30

Massif

Réf.	Vis.	Désignation	Dim. en mm
E7410023		Platine carrée	sect 50 x 50 x H 20
E7410024	A	Platine carrée	sect 80 x 80 x H 20
E7410025		Platine carrée	sect 100 x 100 x H 20
E7410026		Platine rectangulaire	sect 80 x 50 x H 20
E7410027	B	Platine rectangulaire	sect 100 x 80 x H 20
E7410028		Disque	Ø 80 x H 20
E7410029	C	Disque	Ø 100 x H 20
E7420028		Barreau	sect 50 x 30 x L 100
E7420029		Barreau	sect 50 x 30 x L 150
E7420030	D	Barreau	sect 50 x 30 x L 200
E7420010		Rondin	Ø 30 x H 20
E7420011		Rondin	Ø 30 x H 40
E7420012		Rondin	Ø 30 x H 80
E7420013		Rondin	Ø 30 x H 100
E7420031		Rondin	Ø 40 x H 20
E7420014		Rondin	Ø 40 x H 40
E7420015		Rondin	Ø 40 x H 80
E7420016		Rondin	Ø 40 x H 100
E7420017		Rondin	Ø 40 x H 160
E7420018		Rondin	Ø 50 x H 60
E7420019		Rondin	Ø 50 x H 80
E7420020	E	Rondin	Ø 50 x H 100
E7420021		Rondin	Ø 60 x H 40
E7420023		Rondin	Ø 60 x H 80
E7420024		Rondin	Ø 100 x H 60
E7420025		Rondin	Ø 100 x H 80
E7420026	F	Rondin	Ø 100 x H 100
E7420027	G	Rondin	Ø 100 x H 140

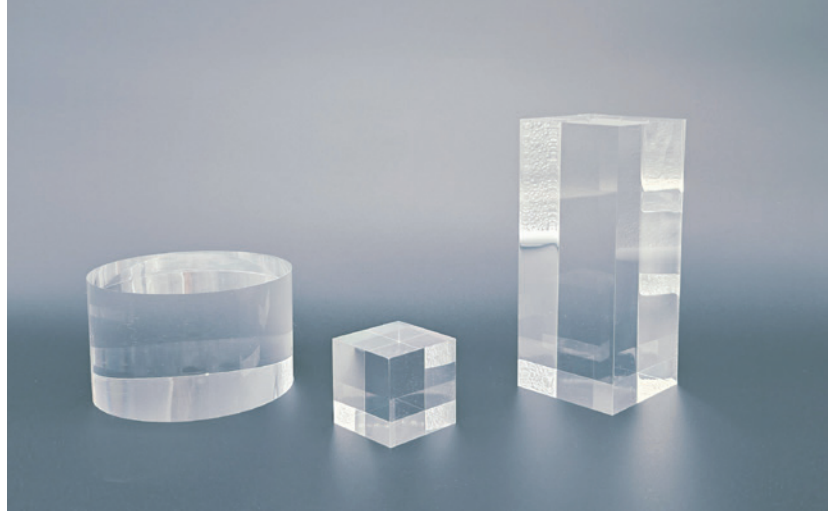

Choisissez la forme et les dimensions adaptées à votre objet

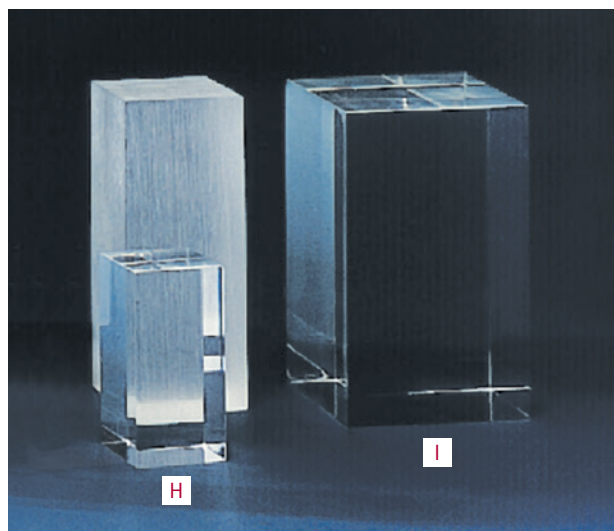

Réalisé en PMMA coulé poli.

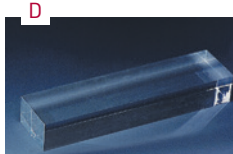
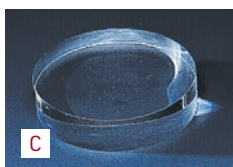
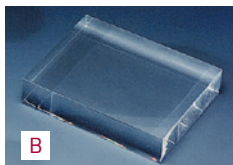
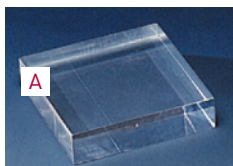
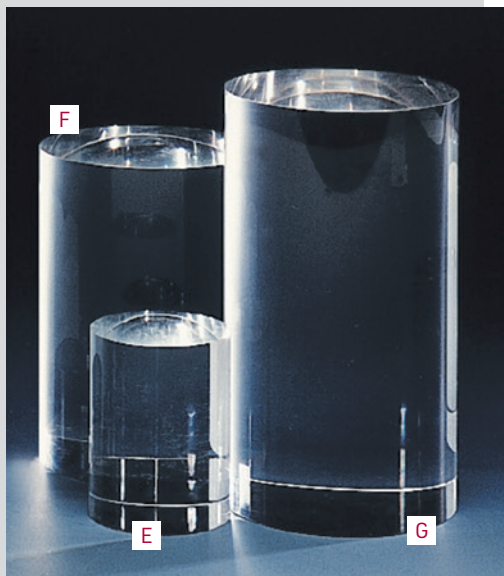

Réf.	Vis.	Désignation	Dim. en mm	Quantité
Platine par lot de 10				
E7410034		Carrée	sect 40 x 40 H 10	lot de 10
E7410035		Carrée	sect 50 x 50 H 10	lot de 10
E7410036		Carrée	sect 60 x 60 H 10	lot de 10
E7410037		Carrée	sect 80 x 80 H 10	lot de 10
Autres massifs à l'unité				
E7410003		Cube massif	arête de 30	
E7410004		Cube massif	arête de 40	
E7410005		Cube massif	arête de 50	
E7410006		Cube massif	arête de 60	
E7410007		Cube massif	arête de 80	
E7410008		Cube massif	arête de 100	
E7410009		Parallélépipède	sect 20 x 20 x H 40	
E7410010	H	Parallélépipède	sect 30 x 30 x H 60	
E7410011		Parallélépipède	sect 30 x 30 x H 90	
E7410012		Parallélépipède	sect 30 x 30 x H 120	
E7410013		Parallélépipède	sect 40 x 40 x H 60	
E7410014		Parallélépipède	sect 40 x 40 x H 90	
E7410015		Parallélépipède	sect 40 x 40 x H 120	
E7410016		Parallélépipède	sect 40 x 40 x H 150	
E7410017		Parallélépipède	sect 50 x 50 x H 70	
E7410018	I	Parallélépipède	sect 50 x 50 x H 100	
E7410019		Parallélépipède	sect 50 x 50 x H 130	
E7410020		Parallélépipède	sect 50 x 50 x H 160	
E7410021		Parallélépipède	sect 60 x 60 x H 100	
E7410022		Parallélépipède	sect 60 x 60 x H 140	

NOUVEAUTÉ

CUBE NUMEROTE

Cubes et plaques de différentes tailles
Numérotés gravés
Différentes finitions disponibles (bois, plexi)

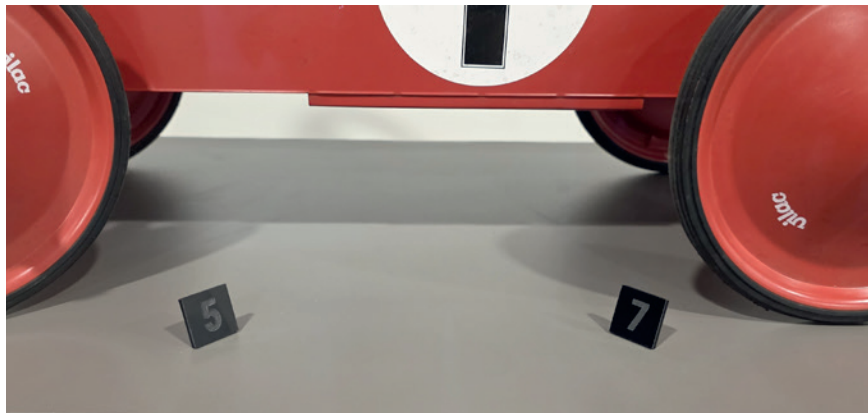

Cube et plaque de signalétique numérotés en bois ou en PMMA, conçus pour l'identification, la numérotation et le repérage d'objets, d'œuvres ou de vitrines en environnement muséal, patrimonial ou scénographique.

A - Cubes numérotés imprimés en **bois massif noir**, finition mate, couleur du marquage blanc, police standard Arial. Tailles standards : arête de 20, 25 et 30 mm.

B - Cubes numérotés imprimés en **PMMA transparent, noir ou blanc** avec toutes les arêtes polies. Numérotation de 1 à 99, 1 face numérotée (possibilité de marquages multi-faces sur demande), police standard type Arial. Couleur du marquage à préciser (par défaut noir). Tailles standards : arête de 12, 20 et 25 mm.

C - Plaques en PMMA avec **chiffres en relief PMMA** rapportés ou chiffres gravés, avec axe cylindrique métallique discret servant de pied. Les arêtes sont polies. Numérotation de 1 à 99, police standard type Arial. Plaque transparente, noir ou blanc (à préciser lors de la commande), chiffres de couleur transparent, noir ou blanc. Tailles standards arête de 20, 25 et 30 mm.

D - **Lettrage magnétique** : impression sur plaque aimantée épaisseur 0,9 mm. Carré de 15 x 15 mm. Couleur du marquage blancs sur fond noir, police standard type Arial.

Autres spécificités **NOUS CONSULTER**.

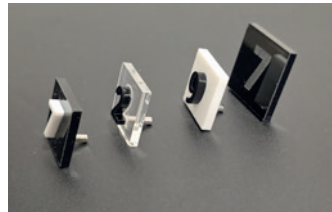
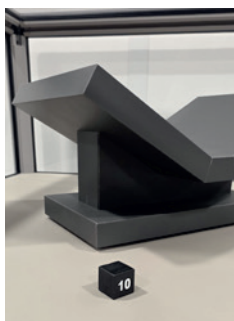
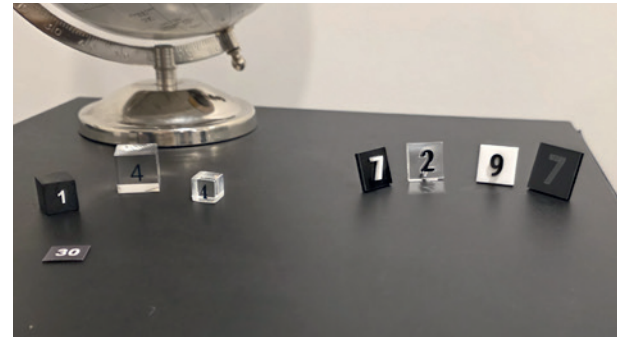

A - Cubes numérotés en bois arête de 15 mm



B - Cubes numérotés en PMMA, arêtes de 12 et 20 mm

C - Plaques numérotés relief PMMA transparent, noir ou blanc, lettrage gravé ou relief

D - Support magnétique numérotés



Réf.	Visuel	Désignation	Dim. en mm
E7430020	A	Cubes numérotés en bois	Arête de 20
E7430025		Cubes numérotés en bois	Arête de 25
E7430030		Cubes numérotés en bois	Arête de 30
E7432012	B	Cubes numérotés en PMMA*	Arête de 12
E7432020	B	Cubes numérotés en PMMA*	Arête de 20
E7432025		Cubes numérotés en PMMA*	Arête de 25
E7434020	C	Plaques numérotés relief PMMA*	Arête de 20
E7434025	C	Plaques numérotés relief PMMA*	Arête de 25
E7434030		Plaques numérotés relief PMMA*	Arête de 30
E7434020		Plaques numérotés gravé PMMA*	
E7434025		Plaques numérotés gravé PMMA*	
E7434030		Plaques numérotés gravé PMMA*	
E7430015	D	Support magnétique numérotés	Carré de 15 x 15 cm

*Préciser lors de votre commande les coloris retenus : PMMA et écriture, ainsi que la numérotation choisie.

Praticable en Altuglas® plié à chaud

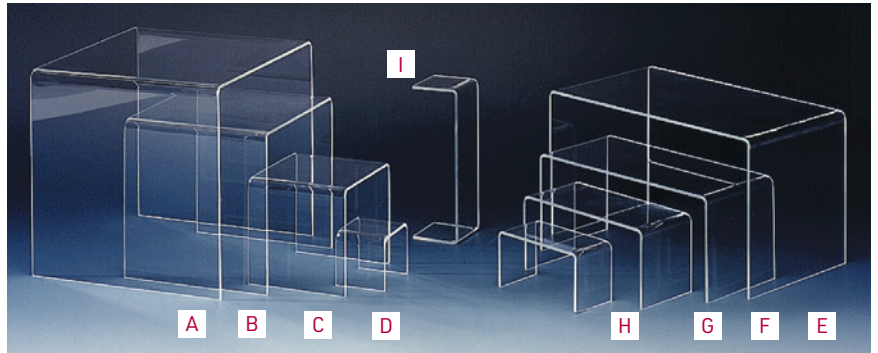

Réf.	Vis.	Désignation	Dim. en mm
E7540001	A	Praticable	H 200 x L 200 x P 200
E7540002	B	Praticable	H 150 x L 150 x P 150
E7540003	C	Praticable	H 100 x L 100 x P 100
E7540009	D	Praticable	H 50 x L 50 x P 50
E7540004	E	Praticable	H 150 x L 250 x P 150
E7540005	F	Praticable	H 100 x L 200 x P 100
E7540006	G	Praticable	H 80 x L 150 x P 70
E7540007	H	Praticable	H 50 x L 100 x P 50
E7540008	I	Praticable	H 50 x L 150 x P 50

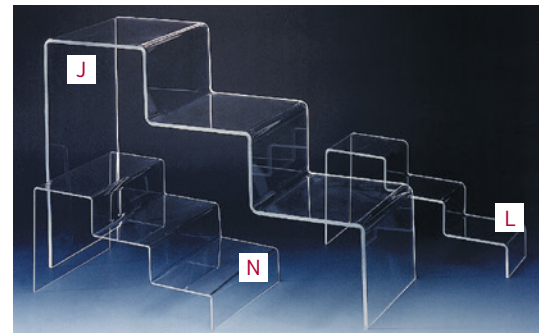
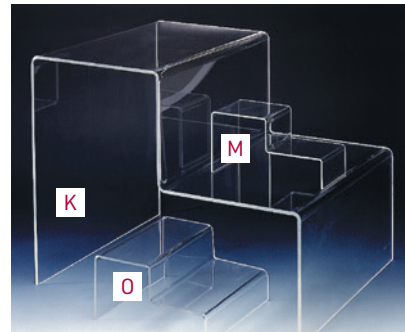

Gradin

Réf.	Visuel	Désignation	Dim. en mm
E7530001	J	Gradin 3 niveaux	H 360 x L 540 x P 200
E7530002		Gradin 2 niveaux	H 400 x L 500 x P 200
E7530003	K	Gradin 2 niveaux	H 400 x L 500 x P 400
E7530004	L	Gradin 3 niveaux	H 150 x L 300 x P 100

Autres dimensions : nous consulter.

Réf.	Visuel	Désignation	Dim. en mm
E7530005	M	Gradin 2 niveaux	H 110 x L 200 x P 100
E7530006	N	Gradin 3 niveaux	H 150 x L 300 x P 200
E7530007	O	Gradin 2 niveaux	H 110 x L 200 x P 200

Autres dimensions : nous consulter.



Cascade

La disposition en cascade permet la mise en valeur de chaque objet.

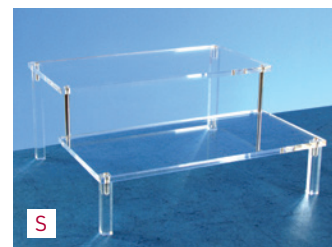
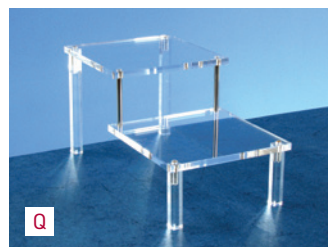
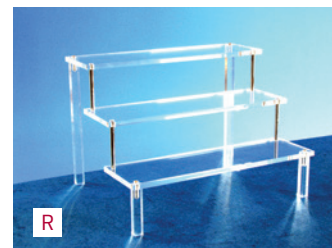

Réf.	Visuel	Désignation	Nbre de marches	Dim. des marches	Dim. hors tout en mm
E7510002		Cascade	2	100 x 60 mm	H 100 x 100 x P 110
E7510006	P	Cascade	3	100 x 60 mm	H 140 x 100 x P 160
E7510001	Q	Cascade	2	100 x 100 mm	H 100 x 100 x P 190
E7510005		Cascade	3	100 x 100 mm	H 140 x 100 x P 280
E7510004		Cascade	2	200 x 60 mm	H 100 x 200 x P 110
E7510008	R	Cascade	3	200 x 60 mm	H 140 x 200 x P 160
E7510009		Cascade	4	200 x 60 mm	H 190 x 200 x P 200
E7510003	S	Cascade	2	200 x 100 mm	H 100 x 200 x P 190
E7510007		Cascade	3	200 x 100 mm	H 140 x 200 x P 280

Pétale

Plateaux réglables en hauteur de forme ronde ou carrée. 4 niveaux.

Réf.	Visuel	Désignation	Ø plateau	Hauteur totale
E7550011	T	Pétale rond	55 mm	160 mm
E7550004	U	Pétale carré	60 x 60 mm	160 mm
E7550005		Pétale carré	80 x 80 mm	200 mm
E7550006		Pétale carré	100 x 100 mm	250 mm
E7550007		Pétale carré	120 x 120 mm	300 mm

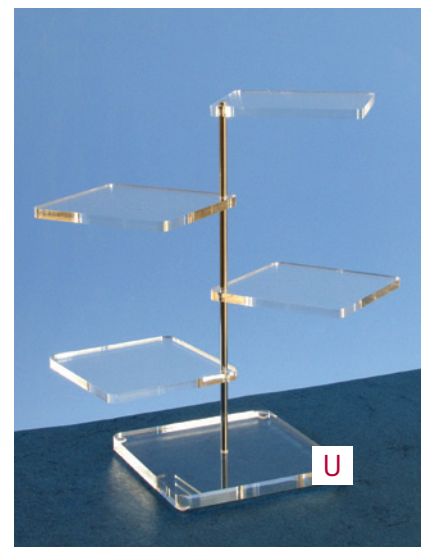

Support incliné

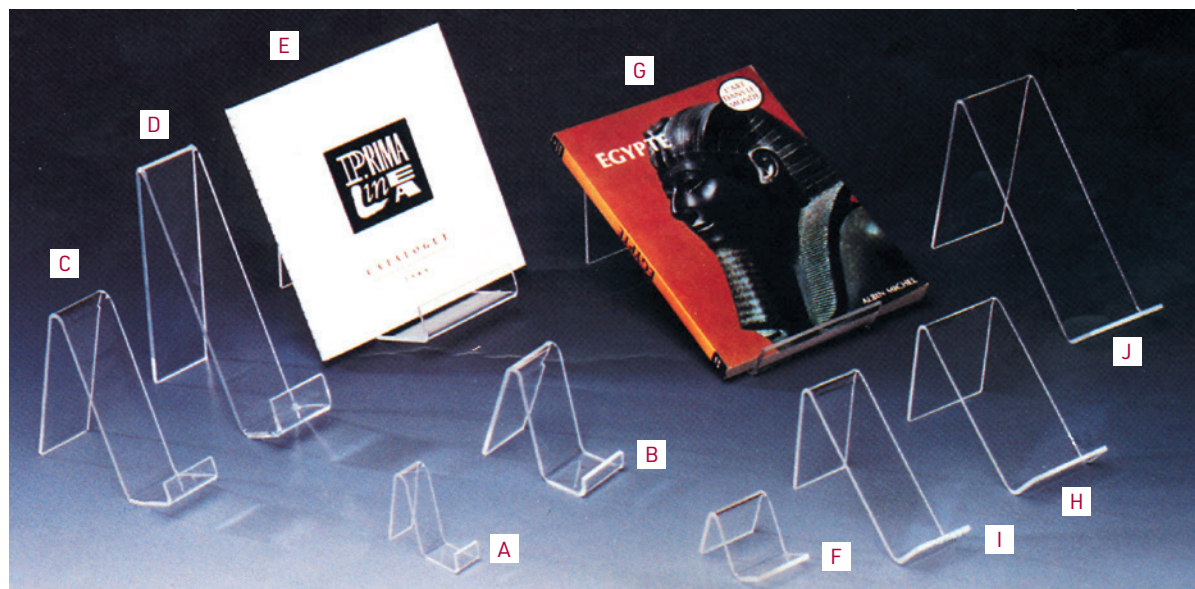

Réf.	Vis.	Désignation	Dim. en mm	Profondeur utile en mm
E7570006	A	Support incliné avec rebord	H 55 x L 18 x P 56	30
E7570007	B	Support incliné avec rebord	H 80 x L 38 x P 70	40
E7570008	C	Support incliné avec rebord	H 120 x L 38 x P 115	40
E7570009	D	Support incliné avec rebord	H 155 x L 38 x P 155	40
E7570010	E	Support incliné avec rebord	H 135 x L 80 x P 150	60
E7570005	F	Support incliné base droite	H 45 x L 38 x P 38	20
E7570001	G	Support incliné base droite	H 80 x L 100 x P 200	30
E7570002	H	Support incliné base droite	H 80 x L 60 x P 125	30
E7570003	I	Support incliné base droite	H 80 x L 40 x P 125	30
E7570004	J	Support incliné base droite	H 120 x L 60 x P 180	20



Support simple



Réf.	Visuel	Désignation	Dim. en mm
E7580006	K	Support simple	H 180 x L 300
E7580007	L	Support simple	H 220 x L 400
E7580008	M	Support simple	H 300 x L 210
E7580009	N	Support revue A4	H 300 x L 220

Chevalet



S'emboîte en un instant.
Existe en deux modèles :
PM : ouverture 16 cm.
Dos H 15 cm.
GM : ouverture 20 cm.
Dos H 22 cm.

Caractéristiques : en PMMA extrudé ép. 4 mm

Réf.	Désignation
E7560020	Chevalet emboîtable Petit Modèle, lot de 5
E7560021	Chevalet emboîtable Grand Modèle, lot de 5

Mini Chevalet

Idéal pour tous les objets jusqu'à 5 cm, très stable.
Vendu par lot de 10.

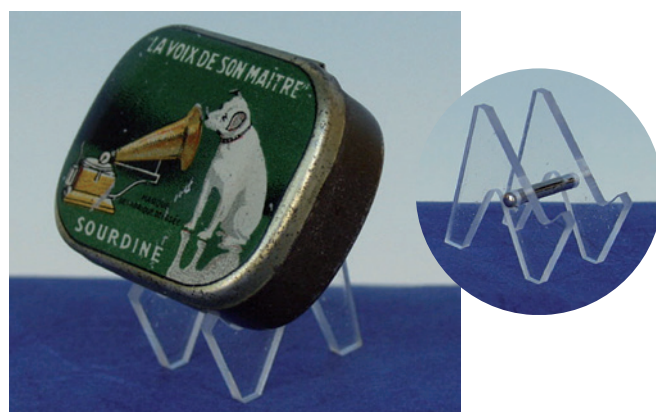

Réf.	Désignation	Dim. écartement
E7560018	Mini chevalet, lot de 10	50 x 50 mm

Chevalet Transparent

Chevalet droit réglable

8 points de réglage
(par pas de 30 mm).
Dimensions :
H 500 x L 300 x P 240 mm.



Réf.	Vis.	Désignation	Format de tableau
E7140011	E	Chevalet droit réglable	max. H 600 x L 800 mm

Chevalet articulé

Idéal pour tous les objets ronds et plats avec ses bras articulés. Grande stabilité.

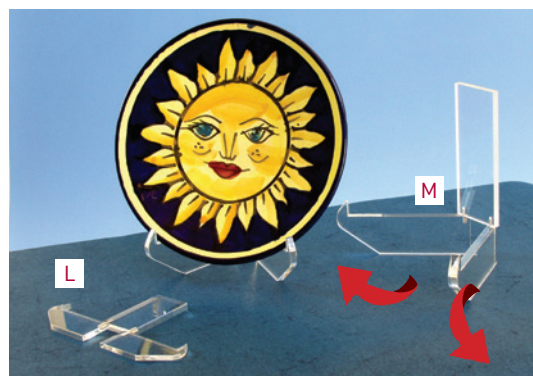

Réf.	Visuel	Désignation	Dim. écartement
E7560007		Chevalet articulé	40 à 60 mm
E7560008	G	Chevalet articulé	50 à 80 mm
E7560009		Chevalet articulé	80 à 120 mm
E7560010		Chevalet articulé	120 à 180 mm
E7560011	H	Chevalet articulé	150 à 250 mm
E7560012		Chevalet articulé	250 à 350 mm

Chevalet

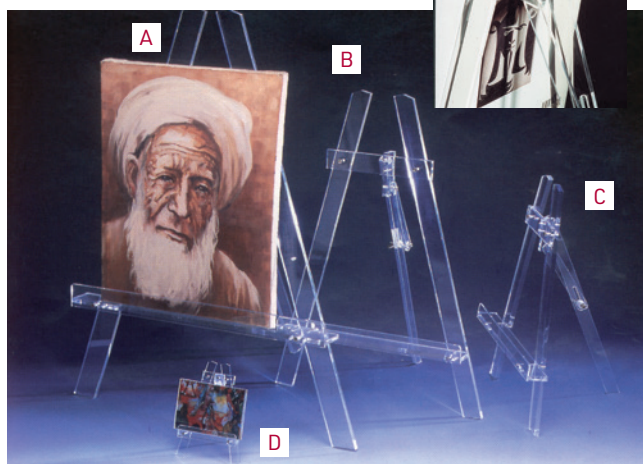

Réf.	Visuel	Désignation	Dim. en mm
E7140015	A	Chevalet	H 1 300
E7140014	B	Chevalet	H 700
E7140013	C	Chevalet	H 500
E7140012	D	Chevalet	H 200

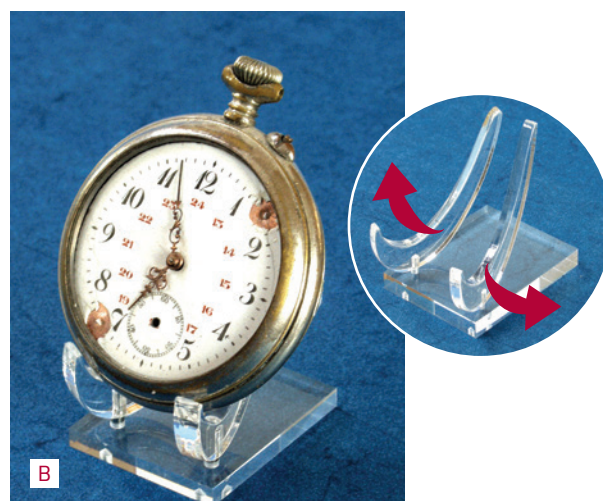

Socle pour forme arrondie

Réf.	Visuel	Désignation	Dim. en mm
E7560001		Berceau	30 x 35
E7560002	B	Berceau	40 x 50
E7560003		Berceau	55 x 70
E7560004		Berceau	80 x 90
E7560005		Berceau	120 x 150

Pupitre vague

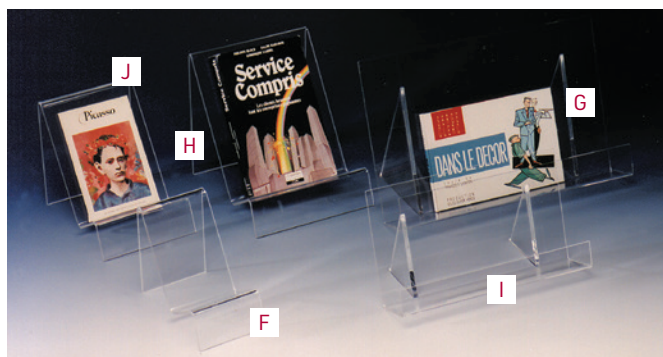

Réf.	Vis.	Désignation	Dim. en mm
E7580001	F	Pupitre vague	H 150 x L 100
E7580002	G	Pupitre vague	H 190 x L 150
E7580003	H	Pupitre vague	H 220 x L 200
E7580004	I	Pupitre	H 150 x L 300 x P 120
E7580005	J	Pupitre	H 250 x L 400 x P 175

Support livre et revue



Réalisé en cristal de synthèse (PMMA).

Réf.	Vis.	Désignation	Dim. en mm
E7210001		Support livre à plat	H 125 x L 500 x P 350
E7210002	B	Idem avec jonc anti-vol	H 125 x L 500 x P 350
E7210003	C	Support doc A4 mural	H 300 x L 230 x P 60
E7210005	D	Etui 12 magazines	H 300 x L 225 x P 85
E7210004	E	Support livre recto verso	H 210 x L 300 x P 210

Chevalet de table

3 positions pour placer le dossier.



Réf.	Visuel	Désignation	Format de cadre
E7140001		Chevalet de table	100 x 150 mm
E7140002		Chevalet de table	150 x 200 mm
E7140003	F	Chevalet de table	200 x 300 mm
E7140004		Chevalet de table	300 x 400 mm
E7140005		Chevalet de table	400 x 500 mm

Lutrin de table

Existe en deux modèles : format A4 vertical ou A3 horizontal.

Muni de 4 patins antidérapants.

Caractéristiques : Altuglas® ép.8, pied de section 40 x 40 mm.

Dimensions : H 400 mm. Socle 200 x 200 mm.

Livré à plat, montage par visserie fournie.

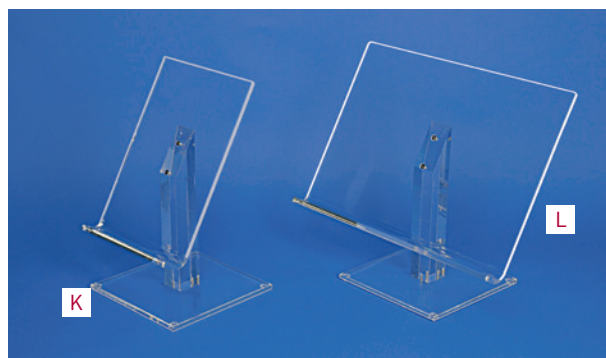

Réf.	Visuel	Désignation
E7210030	K	Lutrin de table A4 Vertical
E7210031	L	Lutrin de table A3 Horizontal

Chevalet de table

Idéal pour la présentation en vitrine

Chevalet muni de 3 encoches pour régler la position du dossier.

Réf.	Visuel	Désignation	Format de cadre
E7140006	M	Chevalet	200 x 300 mm
E7140007		Chevalet	300 x 400 mm
E7140008		Chevalet	400 x 500 mm

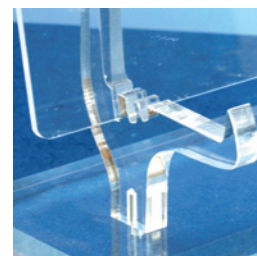

Support magnétique

Pour objet jusqu'à 1,5 kg
et longueur 70 cm. Socle Ø 9 cm.
Rallonge aimantée de 5 et 10 cm sur demande.

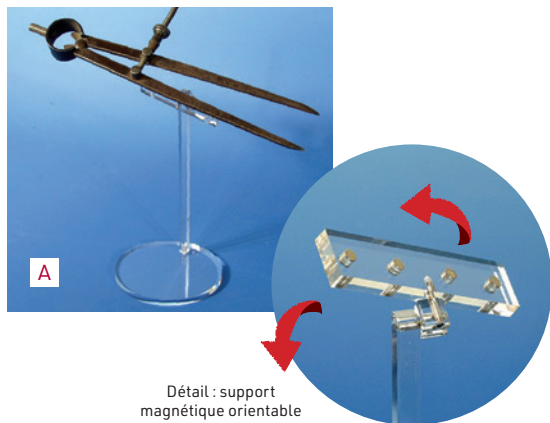

Détail : support magnétique orientable avec double articulation

Réf.	Vis.	Désignation	Dimensions
E7670009	A	Support magnétique	H tige 150 mm pour objet 250 gr
E7670010	B	Support magnétique	H tige 150 mm pour objet 1,5 kg



CATALOGUE COLLECTIVITÉS
+ ÉVENTAIL VOIR PAGE 32

Support revolver



Réf.	Visuel	Désignation	Dimensions
E7670006	C	Support revolver arme petite	H 90 mm
E7670007		Support revolver arme moyenne	H 110 mm
E7670008		Support revolver arme grande	H 150 mm

Support pour arme blanche

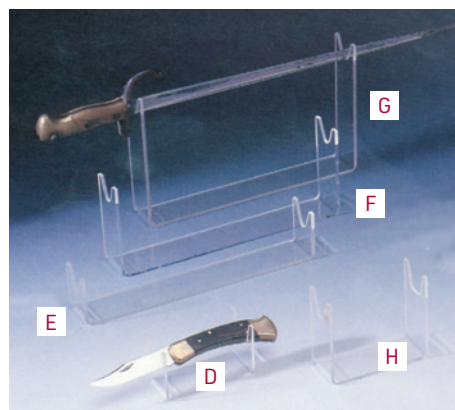

Réf.	Visuel	Désignation	Dimensions
E7670001	D	Support arme blanche	H 60 x L 100 x P 50 mm
E7670002	E	Support arme blanche	H 60 x L 300 x P 50 mm
E7670003	F	Support arme blanche	H 120 x L 300 x P 50 mm
E7670004	G	Support arme blanche	H 180 x L 300 x P 50 mm
E7670005	H	Support arme blanche	H 100 x L 120 x P 50 mm

© Musée du Train et des équipages militaires - Bourges



Arme blanche présentée à l'aide de deux supports magnétiques



Porte-cartel incliné

Simplicité d'utilisation
(insertion latérale)

Protection du cartel

Inclinaison de lecture

Réalisé en PMMA plié à chaud

Réf.	Vis.	Désignation	Format bristol (en mm)	Angle
E7710001	O	Porte-cartel	H 75 x L 100	60°
E7710002	P	Porte-cartel	H 60 x L 50	60°
E7710003	Q	Porte-cartel	H 65 x L 70	60°
E7710004	R	Porte-cartel	H 60 x L 40	60°
E7710005	S	Porte-cartel	H 50 x L 60	60°
E7710006	T	Porte-cartel	H 40 x L 50	60°
E7710007	U	Porte-cartel	H 75 x L 60	70°
E7710008	V	Porte-cartel	H 53 x L 95	70°
E7710009		Porte-étiquette pince	H 30 x L 30 x P 15	
E7710010	W	Porte-étiquette pince	H 55 x L 60	
E7230012	X	Barreau	H 20 x L 500 x P 20	

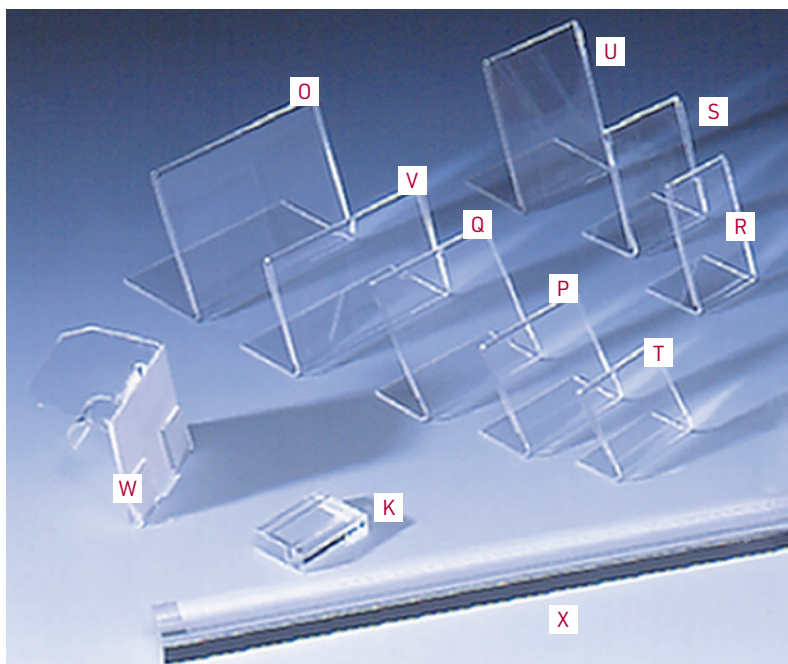

Porte-nom

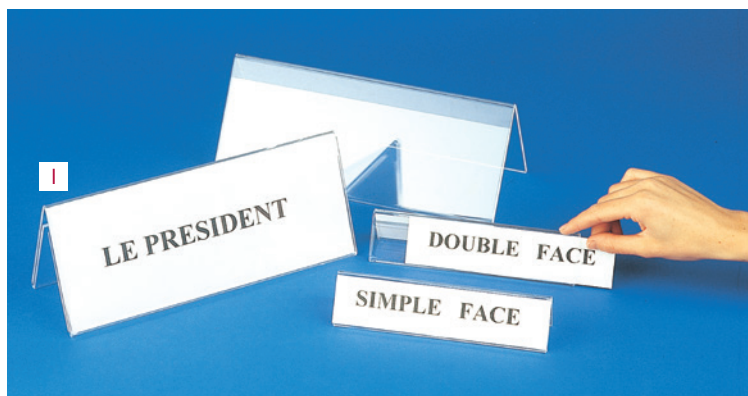

PERSONNALISATION

Tous les supports en PPMA peuvent être réalisés à vos dimensions et à l'inclinaison souhaitée.

Réf.	Vis.	Désignation	Lot	Format bristol (en mm)
E7710011	F	Porte-nom simple face	5	H 44 x L 210
E7710012	G	Porte-nom double face	5	H 44 x L 210
E7710013	H	Porte-nom simple face	5	H 105 x L 300
E7710014	I	Porte-nom double face	5	H 105 x L 300

Support incliné pour document

Réf.	Visuel	Désignation	Dim. en mm
E7230001	J	Support incliné	format H 65 x L 90
E7230003	K	Support incliné	format H 90 x L 130
E7230005	L	Support incliné	format H 130 x L 180
E7230007	M	Support incliné	format H 130 x L 90
E7230006		Support incliné	format 1/3 A4 vertical
E7230008		Support incliné	format A5 vertical
E7230002		Support incliné	format A5 horizontal
E7230009	N	Support incliné	format A4 vertical
E7230004		Support incliné	format A4 horizontal
E7230010		Support incliné	format A3 vertical
E7230011		Support incliné	format A3 horizontal

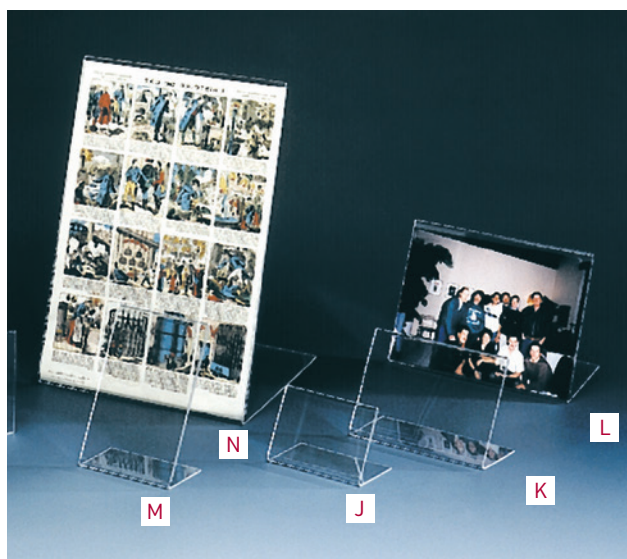

Porte-cartel et porte-étiquette

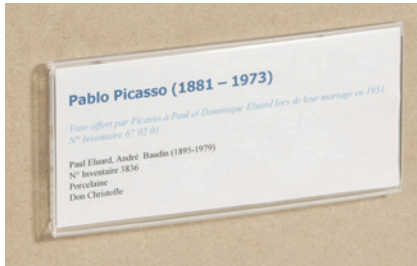

Entraxe 90 mm. Ép. totale : 10 mm.

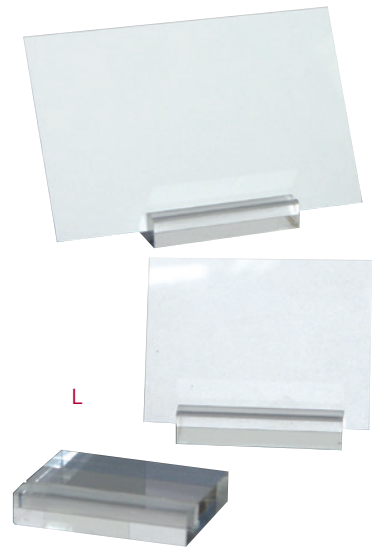

Réf.	Visuel	Désignation	Format bristol (mm)
E7720001	L	Porte-cartel	L 40 x P 30 x ép. 8
E7720002	M	Porte-cartel (en 2 parties)	H 65 x L 140

Chiffon microfibre multi usages



Chiffon en polyester et polyamide parfaitement adapté pour le nettoyage et l'entretien de tous vos PMMA (Altuglas®, Plexiglas®, etc...), optique, verre, instrument... A utiliser sec ou humide. Se lave en machine à 90° jusqu'à 500 fois. Dim. : 300 x 300 mm.

Réf.	Désignation	Dimensions
C6620003	Chiffon microfibre, lot de 10	300 x 300 mm

Entretien du Plexiglas®

Recommandés pour l'entretien courant de tout type de surface en Plexiglas®, Altuglas® ou PMMA

Caractéristiques :

- **Liquide antistatique** : spécialement conçu pour un entretien quotidien de vos surfaces en plexi. Livré en flacon spray de 1L.
- **Polish 1** : pour combler les micros rayures occasionnées par les poussières. En bidon de 1L.
- **Polish 2** : pour les rayures importantes dues aux déplacements ou aux frottements. En bidon de 1L.
- **Gants** en coton blanc, lot de 10 paires.



Réf.	Visuel	Désignation
E7810000	N	Liquide antistatique, 1L
E7810002	O	Polish 1, 1L
E7810003	P	Polish 2, 1L
C6530011		Paire de gants, lot de 10 (taille S)
C6530012		Paire de gants, lot de 10 (taille M)
C6530013		Paire de gants, lot de 10 (taille L)
C6530014		Paire de gants, lot de 10 (taille XL)

Une gamme complète de support cartel pour la présentation de vos œuvres

Cartel amovible

Idéal pour les expositions temporaires

Sur tout support lisse, sans altération



Impression avec fond tramé pour plus de visibilité

Pour vous permettre de modifier régulièrement vos cartels, nous vous proposons un **support amovible transparent**, à positionner contre une vitre à l'intérieur d'une vitrine ou sur un panneau d'exposition. Il n'endommage pas son support même après plusieurs mois. Vous pouvez ainsi modifier à l'envie vos cartels en cas de modification du parcours de visite et ce pour un coût minime.

Support de cartel d'exposition

Grande facilité de changement du cartel protégé sous une plaque en Plexiglas®

Caractéristiques : corps en aluminium laqué époxy noir à visser au mur. Composé de 3 éléments pour un effet galbé.

Insertion du document entre une plaque résine acrylique (ou PMMA) ép. 2 mm et une plaque PVC de fond.

Réf.	Visuel	Désignation	Dim. en cm
E4210001N	A	Support cartel d'exposition	H 10 x L 21
E4210002N	B	Support cartel d'exposition	H 8 x L 15,5
E4210003N	C	Support cartel d'exposition	H 6,5 x L 12
E4210004N	D	Support cartel d'exposition	H 15,5 x L 15,5



L 21 x H 10 cm



L 15,5 x H 8 cm



L 12 x H 6,5 cm



L 15,5 x H 15,5 cm

RÉALISATION SUR MESURE



Piètement pour cartel

Accessoires complémentaires au support de cartel ci-dessus (à commander en sus), idéal pour les sites ne pouvant pas poser de cartel en mural. Existe en deux hauteurs : H 60 et H 123 cm.

Caractéristiques : base lestée pour une grande stabilité. Entièrement réalisé en métal laqué noir époxy. Existe en 2 hauteurs.

Réf.	Visuel	Désignation	Dim. en cm
E4210010N	E	Piètement petit format	H 60 x L 15
E4210011N	F	Piètement grand format	H 123 x L 20

Piètement H 123 cm avec cartel format 15,5 x 15,5 cm

F

Piètement H 60 cm avec cartel format 12 x 6,5 cm

Assemblage d'une plaque de signalétique sur un pied E4210010N ou E4210011N

C

E

Système de rail Nordic pour projecteur

Eclairage Technique

Système Nordic aluminium modèle Global Pro 3 allumages pour projecteur et cadreur équipés d'un adaptateur. Permet de répartir sur 3 phases différentes vos éclairages pour vos effets lumière. Disponible en 2 coloris : noir ou blanc, à préciser à la commande. Disponible également en rail 1 allumage, **NOUS CONSULTER.**

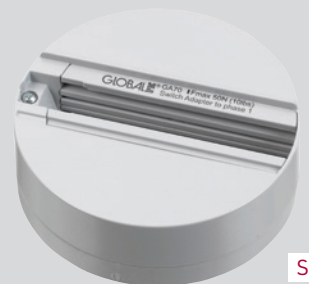
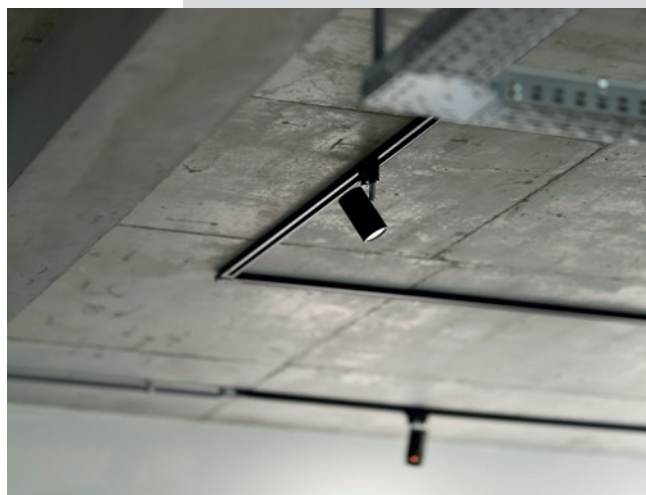
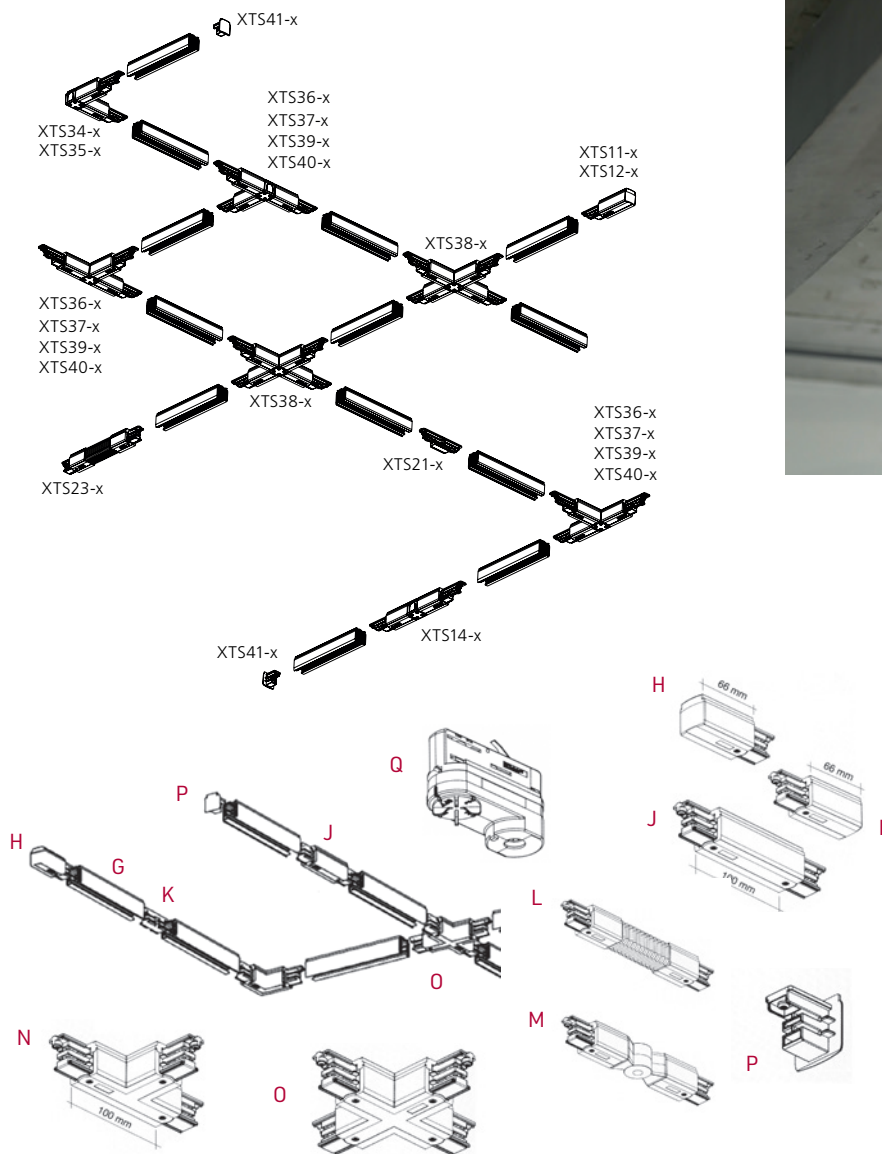

Réf.	Visuel	Désignation
E8411000	G	Rail 16 A / 220 V 1 m
E8412000		Rail 16 A / 220 V 2 m
E8413000		Rail 16 A / 220 V 3 m *
E8410001	H	Alimentation gauche
E8410002	I	Alimentation droite
E8410003	J	Alimentation centrale
E8410004	K	Raccord en ligne
E8410005	L	Raccord souple
E8410006	M	Coude ajustable (60° / 300°)

Réf.	Visuel	Désignation
E8410007		Raccord en L intérieur
E8410008		Raccord en L extérieur
E8410009	N	Raccord en T extérieur gauche
E8410010		Raccord en T extérieur droit
E8410011	O	Raccord en X
E8410012		Raccord en T intérieur droit
E8410013		Raccord en T intérieur gauche
E8410014	P	Embout de fermeture
E8410000	Q	Adaptateur pour rail (montage sur projecteur compris)
E8410015		Clef à recourber
E8410016	R	Fixation plafond à vis
E8410020	S	Patère monopoint



* à partir de 3 m



Lampe LED Soraa

LED : lumière sans dégagement de chaleur et **sans U.V.**, très économique grâce à une durée de vie de 35 000 Heures et à sa faible consommation. Disponible en différentes ouvertures et en **trois températures de couleur** : blanc froid, blanc neutre et blanc chaud.

Certains projecteurs ou cadreur sont équipés d'un **gradateur** de lumière pour un réglage très fin de la lumière.



Lampe gradable GU 5,3



Lampe non gradable GU 10



Accessoires lampe Soraa

E2999001	Lentille diffuseur 17°
E2999002	Lentille diffuseur 25°
E2999003	Lentille diffuseur 36°
E2999004	Lentille elliptique 10° x 25°
E2999005	Lentille elliptique 10° x 36°
E2999006	Lentille elliptique 10° x 60°
E2999007	Nid d'abeille



Lentille elliptique



Lentille diffuseur

Réf.	Désignation	Température de couleur	Ouverture
Lampes gradables GU 5,3 MR16 - IRC 95 courant constant			
E2962710	Lampe LED 7,5 W	2 700 K	10°
E2962725	Lampe LED 9 W	2 700 K	25°
E2962736	Lampe LED 9 W	2 700 K	36°
E2963010	Lampe LED 7,5 W	3 000 K	10°
E2963025	Lampe LED 9 W	3 000 K	25°
E2963036	Lampe LED 9 W	3 000 K	36°
E2964010	Lampe LED 7,5 W	4 000 K	10°
E2964025	Lampe LED 9 W	4 000 K	25°
E2964036	Lampe LED 9 W	4 000 K	36°

Lampes non gradables GU10 MR16 - 230 V - IRC 95			
E2992710	Lampe LED 7,5 W	2 700 K	10°
E2992725	Lampe LED 9 W	2 700 K	25°
E2992736	Lampe LED 9 W	2 700 K	36°
E2993010	Lampe LED 7,5 W	3 000 K	10°
E2993025	Lampe LED 9 W	3 000 K	25°
E2993036	Lampe LED 9 W	3 000 K	36°
E2994010	Lampe LED 7,5 W	4 000 K	10°
E2994025	Lampe LED 9 W	4 000 K	25°
E2994036	Lampe LED 9 W	4 000 K	36°

Lampes non gradables GU5,3 MR16 - 12 V - IRC 95			
E8172710	Lampe LED 7,5 W	2 700 K	10°
E8172724	Lampe LED 9 W	2 700 K	25°
E8172736	Lampe LED 9 W	2 700 K	36°
E8173010	Lampe LED 7,5 W	3 000 K	10°
E8173024	Lampe LED 9 W	3 000 K	25°
E8173036	Lampe LED 9 W	3 000 K	36°
E8174010	Lampe LED 7,5 W	4 000 K	10°
E8174024	Lampe LED 9 W	4 000 K	25°
E8174036	Lampe LED 9 W	4 000 K	36°

Ponctuel

Trois types d'éclairage vous sont proposés :

- **les wall-washers** : pour un éclairage uniforme sur une large surface.
- **les ponctuels** : pour accentuer l'intensité lumineuse, avec ou sans volets
- **les cadres** : projecteur de découpe équipé de couteaux pour cadrer la lumière précisément.

Différents pictos vous aideront dans votre choix :

Le type de lumière **LED**

Si l'intensité lumineuse est gradable

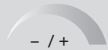

Si la lumière est focalisable (netteté / effet zoom)

FOCALISABLE

L'angle d'ouverture et la photométrie



Un rapport qualité/prix imbattable



Projecteur Archy 2

Projecteur LED gradable de 10 à 100%.

Accessoire fourni : adaptateur 3 allumages

Lampe : source LED disponible en 4 températures de couleur (Blanc chaud : 2 700 K, 3 000 K - Blanc neutre : 4 000 K - Blanc froid : 5 000 K) et en 3 ouvertures : 10°, 25° et 36°.

A commander en sus, **VOIR PAGE 132** les lampes gradables GU 5,3 MR16 courant constant.



Caractéristiques

Dim. H x L x P (mm)	H 164, Ø 56
Poids (kg)	1
Inclinaison	90°
Rotation	355°
Puissance	7,5 W
Coloris	Noir et blanc
Matériau	Aluminium
Garantie	2 ans

LED - / +

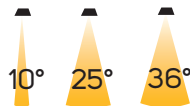
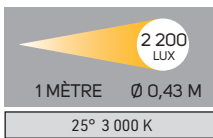

Gradation à l'arrière par potentiomètre

CÔNE ANTI-ÉBLOUISSEMENT

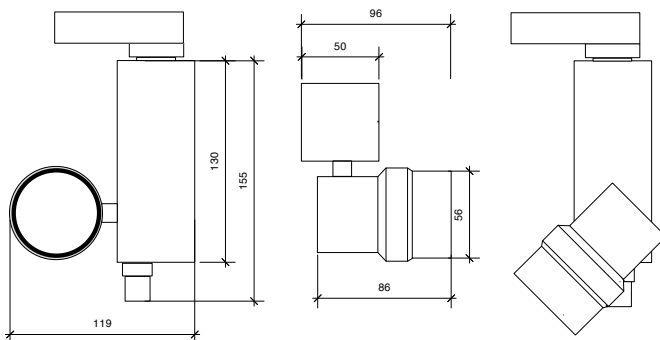

Réf. E8650020 **Désignation** Projecteur Archy 2

Préciser le coloris choisi à la commande.

*Lampe en sus : **VOIR PAGE 132**.



Projecteur LED Astery

Disponible en 2 modèles 28 W et 10 W

Projecteur LED tête orientable, **gradable** de 10 à 100%.

Accessoire fourni : adaptateur 3 allumages.

Accessoires disponibles : volets 4 faces anti-éblouissement, cône basse luminance.

Lampe : source LED disponible en trois températures de couleur (2 700 K, 3 000 K - blanc chaud et 4 000 K - blanc neutre) et en ouverture : modèle 28 W : 17°, 24° et 40° et modèle 10 W : 10°. Durée de vie : 30 000 H minimum. IRC > 90.

Existe aussi en modèle non gradable : **NOUS CONSULTER**.

Réf.	Désignation	Modèle
E866XXXX*	Projecteur 28 W	H 12,8 x L 14,2 x P 8,2 cm
E811XXXX*	Projecteur 10 W	H 12,8 x L 14,2 x P 8,2 cm
E8639001	Volet de cadrage	
E8639002	Tube basse luminance	

* voir sur le tableau ci-dessous la référence complète selon le modèle choisi.

	Ouverture 10°	Ouverture 17°	Ouverture 24°	Ouverture 40°
Projecteur LED 28W 2 700 K	-	E8662717	E8662724	E8662740
Projecteur LED 28W 3 000 K	-	E8663017	E8663024	E8663040
Projecteur LED 28W 4 000 K	-	E8664017	E8664024	E8664040
Projecteur LED 10W 2 700 K	E8110030	-	-	-
Projecteur LED 10W 3 000 K	E8110031	-	-	-
Projecteur LED 10W 4 000 K	E8110022	-	-	-

Préciser le coloris choisi à la commande : gris, noir ou blanc.

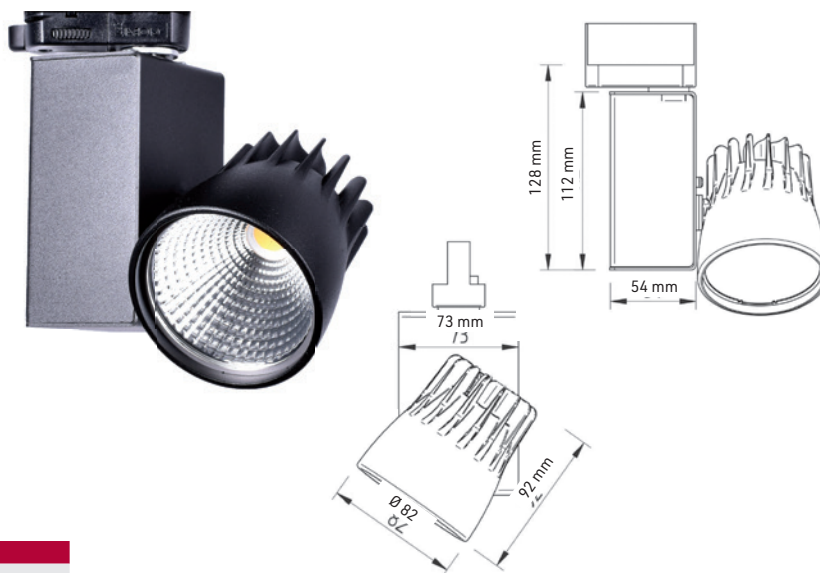

Caractéristiques	
Dim. H x L x P (mm)	112 X Ø 82 x 92
Poids (kg)	1
Inclinaison	70°
Rotation	355°
Puissance	28 W ou 10 W
Coloris	Blanc, noir et gris
Matériau	Acier et aluminium
Garantie	2 ans

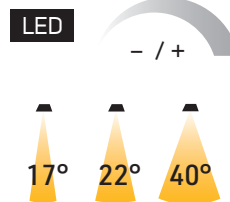

28 W	
6 300 LUX	6 500 LUX
1 MÈTRE Ø 0,45 M	1 MÈTRE Ø 0,45 M
2 700 K	3 000 K

Projecteur Action 55 W

Projecteur puissant avec gradation de 10 à 100 %, par potentiomètre de 10 à 100% et transformateur électronique.

Accessoire fourni : adaptateur 3 allumages

Accessoire disponible : volets anti-éblouissement 4 faces

Lampes : source LED disponible en 2 températures de couleur (3 000 K - blanc chaud et 4 000 K - blanc neutre) et en 3 ouvertures : 17°, 33° et 50°. IRC : 90. Durée : 50 000 H (70% de dépréciation de flux).

Réf.	Ouverture 17°	Ouverture 33°	Ouverture 50°
Projecteur Action 55 W 3 000 K	E8743017	E8743033	E8743050
Projecteur Action 55 W 4 000 K	E8744017	E8744033	E8744050

Accessoires	
E8749000	Volet anti-éblouissement noir

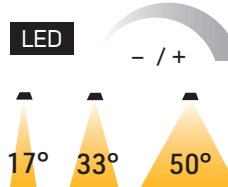
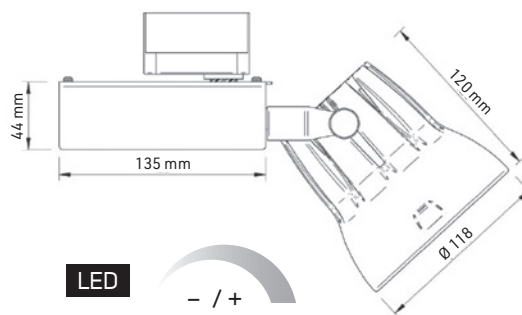

Caractéristiques	
Dim. H x L x P (mm)	160 x 253 x 118
Poids (kg)	1,15
Inclinaison	90°
Rotation	350°
Puissance	55 W
Coloris	Noir
Matériau	Acier
Garantie	2 ans

28 000 LUX	26 000 LUX
1 MÈTRE Ø 0,30 M	1 MÈTRE Ø 0,45 M
4 000 K	3 000 K

Projecteur Pointy



Projecteur très performant avec son **optique de 6°** et sa **puissance de 40 000 lux/m** pour un éclairage à distance. Il remplace avantageusement les lampes AR111 halogène. Ce spot de 14 W dispose également de volets avec deux côtés droits et deux côtés biseautés pour un ajustage au plus juste. Facile à stocker ces volets se replient parfaitement. Alimentation graduable.

Accessoire fourni : adaptateur 3 allumages avec alimentation et potentiomètre.

Accessoire disponible : volet anti-éblouissement 4 faces, poids 0,36 kg.

Lampes : source LED disponible en trois températures de couleur : 2 700K, 3 000K et 4 000K. Ouverture 6°. IRC 90. Durée : 50 000 H.

Réf.	Désignation
E8110020	Projecteur Pointy 14 W avec adaptateur*
E8110920	Volets*

Préciser le coloris choisi à la commande.

Caractéristiques	
Dim. H x L x P (mm)	96 x 100 x P 85
Poids (kg)	0,51
Inclinaison	90°
Rotation	350°
Puissance	14 W
Coloris	Blanc ou noir
Matériau	Acier
Garantie	5 ans

LED

- / +

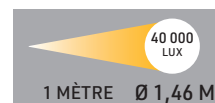

Projecteur Bob



Projecteur de petite taille à équiper de **lampe SORAA** pour une parfaite polyvalence grâce à la gamme complète proposées, de 10° à 60° et dans de nombreuses températures de couleur. L'utilisation des diffuseurs, élongateurs de faisceaux et grille nid d'abeille grâce au système de clip magnétique offrent de nombreuses possibilités. Corps en aluminium.

Livré sans lampe. A commander en sus, **VOIR PAGE 132** les lampes gradables GU 10 MR16 230 V.

Accessoire fourni : adaptateur 3 allumages universel Nordic.

Accessoire disponible : adaptateur 1 allumage, patère, **NOUS CONSULTER**. Compatible avec gradateur à coupure de phase amont/aval.

Réf.	Désignation
E8110010	Projecteur Bob* avec adaptateur 3 allumages

Préciser le coloris choisi à la commande.

Lampe Sorra **VOIR P.132**.

Caractéristiques	
Dim. H x L x P (mm)	75 x 100 x P 55
Poids (kg)	0,28
Inclinaison	90°
Rotation	350°
Puissance	7,5 W
Coloris	Blanc, noir, gris
Matériau	Aluminium
Garantie	2 ans

LED

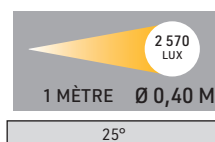
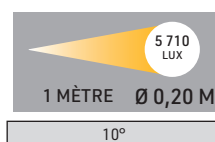



NOUVEAUTÉ

Projecteur Verilite N

Projecteur muséographique destiné à éclairer des objets d'art de petites à grandes tailles et à différentes distances. Sa source **LED puissante et homogène** éclairera de façon douce vos collections. **Gradable** de 1 à 100% de flux et **réglable en température de couleur** à l'aide d'une télécommande vous pourrez tout gérer à distance. Ouverture de la focale de **10° à 55°**.

Accessoire fourni : adaptateur pour rail 3 allumages.

Accessoires disponibles : télécommande (nécessaire dès le premier projecteur), adaptateur 1 allumage pour rail Nordic aluminium, patère.

Lampe : LED 30 W, 90lm/W, IRC > 90 - Température de couleur variable : 2 700 à 5 000 K.

Réf.	Désignation
E8900001	Verilite N
E8909001	Télécommande pour Verilite N

Préciser le coloris choisi à la commande.

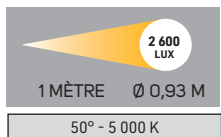
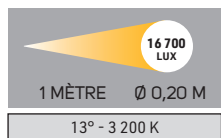

Caractéristiques	
Dim. Ø x L (mm)	56 x 103
Poids (kg)	1,3
Inclinaison	90°
Rotation	360°
Puissance	30 W
Coloris	Blanc ou noir
Matériau	Corps en alliage d'aluminium



LES PLUS PRODUIT

- Gestion de l'intensité lumineuse et de la température de couleur par télécommande
- Focalisable de 10 à 55°

GRADABLE INDIVIDUELLEMENT À DISTANCE

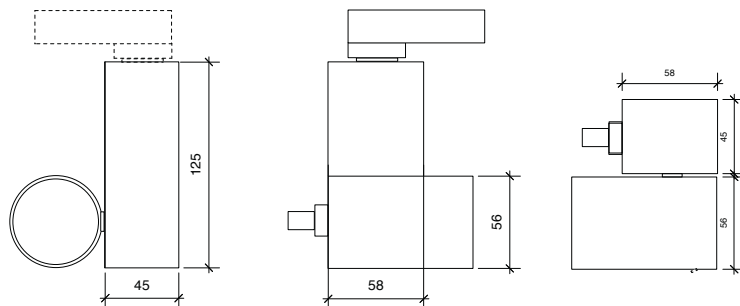



LES PLUS PRODUIT

- 3 températures de couleur avec le même spot
- Focalisable et gradable

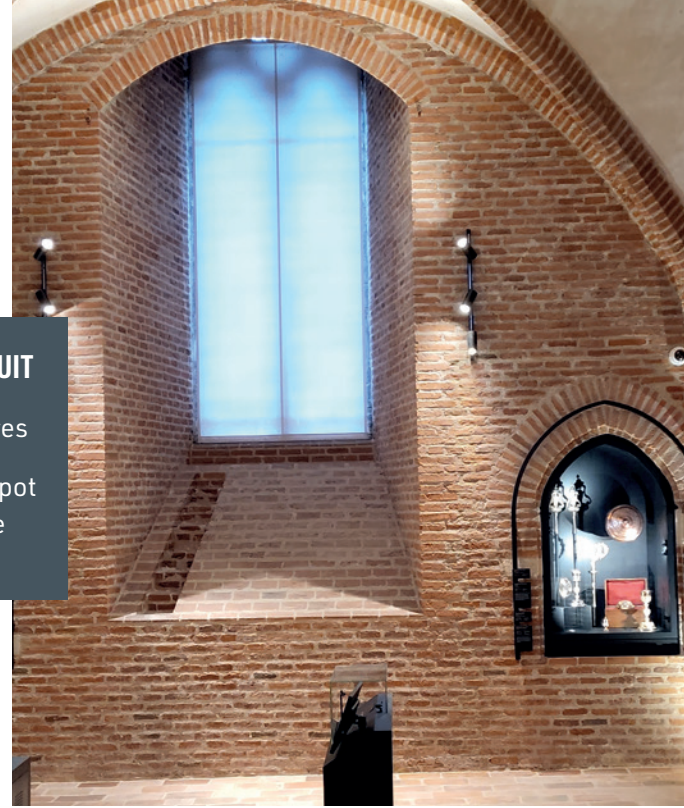

© DRAC Occitanie - Cathédrale Sainte-Cécile d'Albi - Maxime Decarsin

Projecteur Uni

Ponctuel avec source LED 25 W disponible avec **3 températures de couleur réglables à l'arrière du spot** (2 700 K, 4 000 K et 6 000 K) et focalisable de 25 à 65°. Puissance de 2 750 lumen. Sur demande disponible également en 20 W, 30 W et 35 W.

Gradable de 0 à 100% (potentiomètre intégré).

Accessoire fourni : adaptateur 3 allumages.

Existe également en version DALI. Classement IP 20.

Lampe : source LED CR90+, garantie 50 000H.

Réf.	Désignation
E2920025	Projecteur UNI 2 700, 4 000 ou 6 000 K
Préciser le coloris à la commande : noir, blanc ou gris	



Angle variable de 25° à 65°



Version connecteur DALI



Bouton de choix de température de couleur



RAL Noir, Blanc ou Gris

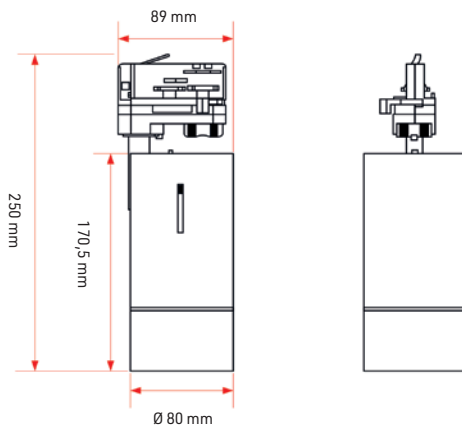

Caractéristiques	
Dim. Ø x L (mm)	80 x 170,5
Poids (kg)	0,9
Inclinaison	90°
Rotation	355°
Puissance	25 W
Coloris	Noir, blanc, gris
Matériau	Aluminium
Garantie	3 ans

FOCALISABLE





NOUVEAUTÉ

Projecteur Focal 6

Projecteur LED ponctuel avec source 6 W, dimmable individuellement de 1 à 100% par potentiomètre au dos du produit. Focalisable de 8° à 40°.

Accessoire fourni : adaptateur 3 allumages universel.

Accessoires disponibles : volet 4 faces, nez anti éblouissement, nid d'abeille, lentilles elliptique, flood ou soft.

Lampe : source LED 6 W incluse. Disponible en 2 700 K, 3 000 K et 4 000 K en IRC 97.

Réf.	Désignation	Modèle
E8550627	Projecteur Focal 6 IRC 97 6W gradable	2 700 K
E8550630	Projecteur Focal 6 IRC 97 6W gradable	3 000 K
E8550640	Projecteur Focal 6 IRC 97 6W gradable	4 000 K

*Préciser le coloris choisi à la commande : noir ou blanc

Caractéristiques

Dim. H x L x P (mm)	H 114 x Ø 45 mm
Poids (kg)	0,3 kg
Inclinaison	90°
Rotation	355°
Puissance	6 W / 170 lm
Coloris	Noir et blanc
Matériau	Aluminium
Garantie	5 ans

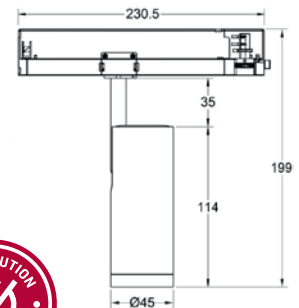

LED

- / +

FOCALISABLE



NOUVEAUTÉ

Projecteur Focal 10

Projecteur LED ponctuel avec source 10 W, dimmable individuellement de 1 à 100% par potentiomètre au dos du produit. Disponible également en pilotage DALI (ou CASAMBI sur demande, **NOUS CONSULTER**). Focalisable de 8° à 50°.

Accessoire fourni : adaptateur 3 allumages universel.

Accessoires disponibles : volet 4 faces, nez anti éblouissement, nid d'abeille, lentilles elliptique, flood ou soft

Lampe : source LED 10 W incluse. Disponible en 2 700 K, 3 000 K et 4 000 K en IRC 97.

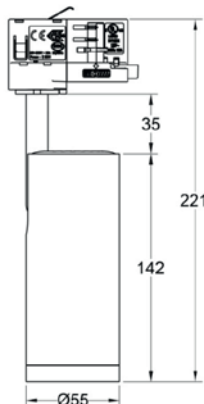

Désignation	Gradable	DALI
Projecteur Focal 10 IRC 97 10 W 2 700 K	E8551027	E8551127
Projecteur Focal 10 IRC 97 10 W 3 000 K	E8551030	E8551130
Projecteur Focal 10 IRC 97 10 W 4 000 K	E8551040	E8551140

* Préciser le coloris à la commande : noir ou blanc

Caractéristiques

Dim. Gradable	H 142 x Ø 55 mm
Poids (kg)	0,5 kg
Inclinaison	90°
Rotation	355°
Puissance	10 W / 450 lm
Coloris	Noir et blanc
Matériau	Aluminium
Garantie	5 ans

LED

- / +

FOCALISABLE





NOUVEAUTÉ

Projecteur Focal 20

Projecteur LED ponctuel avec source 20W, dimmable individuellement de 1 à 100% par potentiomètre au dos du produit. Disponible également en pilotage DALI (ou CASAMBI sur demande, **NOUS CONSULTER**). Focalisable de 15° à 55°.

Accessoire fourni : adaptateur 3 allumages universel.

Accessoires disponibles : volet 4 faces, nez anti éblouissement, nid d'abeille, lentilles elliptique, flood, ou soft.

Lampe : source LED 20 W incluse. Disponible en 2 700 K, 3 000 K et 4 000 K en IRC 97.

Désignation	Gradable	DALI
Projecteur Focal 20 IRC 97 20 W 2 700 K	E8552027	E8552127
Projecteur Focal 20 IRC 97 20 W 3 000 K	E8552030	E8552130
Projecteur Focal 20 IRC 97 20 W 4 000 K	E8552040	E8552140

* Préciser le coloris à la commande : noir ou blanc



Caractéristiques	
Dim. Gradable	H 176 x Ø 75 mm
Poids (kg)	0,9 kg
Inclinaison	90°
Rotation	355°
Puissance	20 W / 2000 lm
Coloris	Noir et blanc
Matériau	Aluminium
Garantie	5 ans

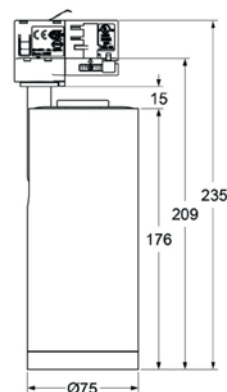

LED

- / +

FOCALISABLE

**2 500 LM
À 1 M**



NOUVEAUTÉ

Projecteur Focal 30

Projecteur LED ponctuel avec source 30 W, dimmable individuellement de 1 à 100% par potentiomètre au dos du produit. Disponible également en pilotage DALI (ou CASAMBI sur demande, **NOUS CONSULTER**). Focalisable de 15° à 60°.

Accessoire fourni : adaptateur 3 allumages universel.

Accessoires disponibles : volet 4 faces, nez anti éblouissement, nid d'abeille, lentilles elliptique, flood ou soft.

Lampe : source LED 30 W incluse. Disponible en 2700K, 3000K et 4000K en IRC 97.

Caractéristiques : corps en aluminium anodisé noir ou blanc.

Désignation	Gradable	DALI
Projecteur Focal 30 IRC 97 30 W 2 700 K	E8553027	E8553127
Projecteur Focal 30 IRC 97 30 W 3 000 K	E8553030	E8553130
Projecteur Focal 30 IRC 97 30 W 4 000 K	E8553040	E8553140

* Préciser le coloris à la commande : noir ou blanc



Caractéristiques	
Dim. Gradable	H 194 x Ø 90 mm
Poids (kg)	1,35 kg
Inclinaison	90°
Rotation	355°
Puissance	31,5 W
Coloris	Noir et blanc
Matériau	Aluminium
Garantie	5 ans

LED

- / +

FOCALISABLE



Dimmer au dos du spot pour le réglage de l'intensité lumineuse



NOUVEAUTÉ

Projecteur Focal Tunable



Les projecteurs Focal se déclinent également en version tunable pour vous permettre **de choisir votre température de couleur entre les 2 700 K, 3 000 K et 4 000 K.**

Il est disponibles en **10 W, 15 W et 30 W**, avec dimmer au dos du spot (gradation individuelle de 0,1 à 100%) ou pilotable par DALI (sur demande pilotage possible en CASAMBI, **NOUS CONSULTER**).

Focalisation : **10 W** entre 15 et 50° ; **15 W** entre 15 et 60° ; **30 W** entre 10 et 60°.

Accessoire fourni : adaptateur 3 allumages universel.

Accessoires disponibles : volet 4 faces, nez anti éblouissement, nid d'abeille, lentilles elliptique, flood ou soft.

Lampe : source LED incluse, IRC 90, tunable avec variation de la température de couleur en 2 700 K, 3 000 K ou 4 000 K.

Désignation	Gradable	DALI
Projecteur Focal 10TU IRC 90 10 W	E8551000	E8551001
Projecteur Focal 15TU IRC 90 15 W	E8551500	E8551501
Projecteur Focal 30TU IRC 90 30 W	E8553000	E8553001

* Préciser le coloris à la commande : noir ou blanc

Caractéristiques Focal TU 10 W

Dim. Gradable	H 120 x Ø 62 mm
Poids (kg)	0,45 kg
Inclinaison	90°
Rotation	355°
Puissance	20 W / 700 lm
Coloris	Noir et blanc
Matériau	Aluminium
Garantie	5 ans

Caractéristiques Focal TU 15 W

Dim. Gradable	H 118 x Ø 90 mm
Poids (kg)	0,9 kg
Inclinaison	90°
Rotation	355°
Puissance	20 W / 1 200 lm
Coloris	Noir et blanc
Matériau	Aluminium
Garantie	5 ans

Caractéristiques Focal TU 30 W

Dim. Gradable	H xx x Ø xx mm
Poids (kg)	1,7 kg
Inclinaison	90°
Rotation	355°
Puissance	30 W / 1 500 lm
Coloris	Noir et blanc
Matériau	Aluminium
Garantie	5 ans



Sélection de la température de couleur



Dimmer au dos du spot pour le réglage de l'intensité lumineuse

LED

- / +

FOCALISABLE

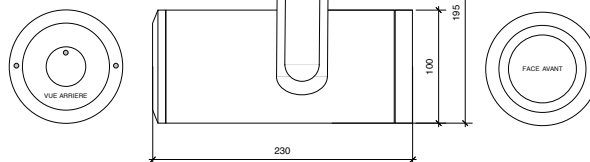

Cadreur

NOUVEAUTÉ

Cadreur Focal Pro



Cadreur LED dernière génération avec source **LED ultra performante**.
Livré avec **4 couteaux en acier très maniables** et équipés d'un système de maintien sur le spot en position totalement ouverte.

Disponible en 4 puissances : 10 W, 20 W, 28 W et 37 W et 3 températures des couleurs 2 700, 3 000 et 4 000 K. Focalisation proposée soit en 15-25° soit en 20-30° ou 20-36°.

Disponible également en pilotage DALI et en Casambi, **NOUS CONSULTER**.

Corps en aluminium, coloris au choix : blanc ou noir.
Orientable à 355° et inclinable à 90°. Garantie 5 ans.

Accessoire fourni : adaptateur 3 allumages.

Accessoires disponibles : volets coupe flux, lentille elliptique, lentille soft et lentille flood.

Lampe : source LED 10 W incluse disponible en 2700 K, 3000 K et 4 000 K et en IRC 97.

Désignation	Visuel	Modèle	2 700 K	3 000 K	4 000 K
Cadreur 10 W	A	Focalisation 20-25°	E8181027	E8181030	E8181040
Cadreur 10 W		Focalisation 25-45°	E8181127	E8181130	E8181140
Cadreur 20 W	B	Focalisation 15-25°	E8182027	E8182030	E8182040
Cadreur 20 W		Focalisation 20-36°	E8182127	E8182130	E8182140
Cadreur 28 W		Focalisation 15-25°	E8182827	E8182830	E8182840
Cadreur 28 W		Focalisation 20-36°	E8182927	E8182930	E8182940
Cadreur 37 W	C	Focalisation 15-25°	E8183727	E8183730	E8183740
Cadreur 37 W		Focalisation 20-30°	E8183827	E8183830	E8183840

Caractéristiques				
Dim (mm)	182 x ø 36 mm	268 x ø 60 mm	267 x ø 60 mm	275 x ø 60 mm
Poids (kg)	0,5	0,9	1,35	1,7
Lumen	300-350 lm	650-750 lm	850-950 lm	1050-1200 lm
Rotation	360°			
Puissance	10 W	20 W	28 W	37 W
Coloris	Noir ou blanc			
Matériaux	Aluminium			
Garantie	5 ans			



FOCALISABLE



Un cadreur très maniable et facile à régler avec des couteaux équipés d'un système de maintien et sur le côté une règle de gradation avec vis pour bloquer l'orientation choisie.



Avec les couteaux réaliser les formes que vous souhaitez.



Ces cadreurs LED de dernière génération sont conçus pour répondre aux exigences spécifiques des musées et des espaces d'exposition.

Équipés d'une source LED ultra performante et de couteaux en acier précis et maniables, ils permettent un cadrage lumineux optimal des œuvres, tout en assurant une excellente qualité d'éclairage.

Le système de maintien des couteaux en position ouverte facilite les réglages, tandis que les options de variation de température de couleur, le pilotage DALI ou Casambi offrent une grande flexibilité pour s'adapter aux contraintes scénographiques et d'exposition.

NOUVEAUTÉ

Cadreur Focal Tunable

Les projecteurs Focal se déclinent également en version tunable pour vous permettre de choisir votre température de couleur entre les **2 700 K**, **3 000 K** et **4 000 K**.

Il est disponibles en **10 W**, **20 W**, **28 W** et **37 W**, et vous pouvez ajouter la gradation lumineuse par dimmer au dos du spot (gradation individuelle de 0,1 à 100 %) ou ajouter un pilotage par DALI ou en CASAMBI.

Focalisation : **10 W** en 20-35° ou 25 - 45°; **20 W** en 15-25° ou 20-36°; **28 W** en 15-25° ou 20-36° et **37 W** en 15-25° ou 20-36°

Accessoire fourni : adaptateur 3 allumages universel.

Accessoires disponibles : volet 4 faces, nez anti éblouissement, nid d'abeille, lentilles elliptique, flood ou soft, **NOUS CONSULTER**.

Lampe : source LED incluse, IRC 90, tunable avec variation de la température de couleur en 2 700 K, 3 000 K ou 4 000 K.

Ref.	Vis.	Désignation	Ouverture
E8181001	A	Cadreur Focal 10TU IRC 90 10 W	20-35°
E8181002		Cadreur Focal 10TU IRC 90 10 W	25-45°
E8182001	B	Cadreur Focal 20TU IRC 90 20 W	15-25°
E8182002		Cadreur Focal 20TU IRC 90 20 W	20-36°
E8182801		Cadreur Focal 28TU IRC 90 28 W	15-25°
E8182802		Cadreur Focal 28TU IRC 90 28 W	20-36°
E8183701	C	Cadreur Focal 37TU IRC 90 37 W	15-25°
E8183702		Cadreur Focal 37TU IRC 90 37 W	20-36°
E8189001		Option gradation lumineuse	
E8189002		Option pilotage DALI	
E8189003		Option pilotage CASAMBI	

Préciser le coloris à la commande : noir ou blanc

Caractéristiques Focal TU 10 W

Dim. Gradable	H 178/182 Ø 36 mm
Poids (kg)	0,45 kg
Inclinaison	90°
Rotation	355°
Puissance	10 W / 300/350 lm
Coloris	Noir et blanc
Matériau	Aluminium
Garantie	5 ans

Caractéristiques Focal TU 20 W

Dim. Gradable	H 263/268 Ø 60 mm
Poids (kg)	0,9 kg
Inclinaison	90°
Rotation	355°
Puissance	20 W / 650/750 lm
Coloris	Noir et blanc
Matériau	Aluminium
Garantie	5 ans

Caractéristiques Focal TU 28 W

Dim. Gradable	H 262/267 Ø 60 mm
Poids (kg)	1,7 kg
Inclinaison	90°
Rotation	355°
Puissance	28 W / 850/950 lm
Coloris	Noir et blanc
Matériau	Aluminium
Garantie	5 ans

Caractéristiques Focal TU 37 W

Dim. Gradable	H 270/275 Ø 60 mm
Poids (kg)	1,7 kg
Inclinaison	90°
Rotation	355°
Puissance	37 W / 1 050/ 1 200 lm
Coloris	Noir et blanc
Matériau	Aluminium
Garantie	5 ans

LED

- / +

FOCALISABLE

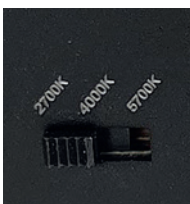

Sélection de la température de couleur



Dimmer au dos du spot pour le réglage de l'intensité lumineuse

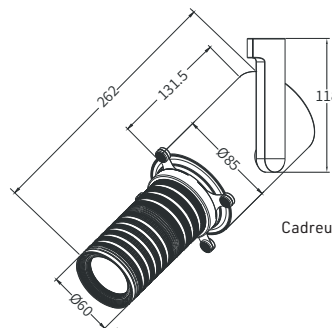

Cadreur Focal 28W

ACCUEIL DU PUBLIC

Informer, guider, accueillir, les étapes essentielles d'une visite de qualité



Poteau de guidage
page 150

Siège pliant
page 146

Consigne
page 156

Potelets d'entrave / page 144

Assise visiteurs / page 146

Poteaux de guidage / page 150

Consignes / page 156

Présentoirs de documents / page 158

Potelet d'entrave

Sécurisation de vos collections par la mise à distance des visiteurs

Ils ont été étudiés pour ne pas gêner la visibilité de l'œuvre tout en garantissant un **périmètre de sécurité**. Ils sont disponibles en plusieurs modèles qui sont autant de styles différents pour s'intégrer au mieux à tous les sites : potelet en inox, laiton et cuivre, bois, Altuglas®. Vous pouvez également sélectionner le type de mise à distance : sangle, cordon, barre, tube ou élastique.



© Musée du verre



Potelet emboîtable

Gamme polyvalente avec 2 hauteurs de poteaux

Potelet équipé d'une embase avec une forme évidée pour pouvoir emboîter plusieurs potelets ensemble et en faciliter le déplacement. Existe en deux hauteurs H 47,5cm ou H 83 cm pour toutes les utilisations (protection des collections et guidage du public).

La base lestée assure la stabilité du potelet. Un dispositif de blocage du câble élastique est disponible dans la tête du poteau. En option : un adaptateur pour porte-affiche et un support d'affiche rotatif (mode paysage ou portrait),

NOUS CONSULTER.

2 coloris disponibles : noir et chromé.

Caractéristiques : embase Ø 345 mm et tube Ø 35 mm. H 475 et 830 mm. Poids : 7,35 et 7,45 Kg.



B



A

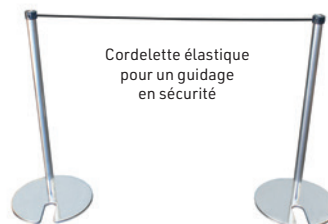

Cordelette élastique pour un guidage en sécurité

Réf.	Visuel	Désignation	Modèle
E4320010	A	Potelet emboîtable H 475 mm	Alu ou noir*
E4320020	B	Potelet emboîtable H 830 mm	Alu ou noir*
E4329001		Cordelette élastique L 20 m	Ø 6 mm bleu
E4329002		Cordelette élastique L 20 m	Ø 4 mm noir

*Coloris à préciser à la commande.

Potelet d'entrave Beaux Arts



Nouveau modèle H 45 cm

Stable et élégant

2 versions : laqué gris ou inox

Potelet avec embase large et ronde pour une stabilité maximale. **Hauteur 45 cm** pour une vision parfaite des collections. La tête du potelet est réalisée avec un perçage en T pour réaliser en toute facilité des configurations en ligne, en angle ou 3 départs. A utiliser avec une cordelette élastique. Embase équipée de trois patins en feutre pour une protection des sols. Accessoires : fixation murale pour cordelettes. **Caractéristiques** : potelet en acier thermolaqué gris RAL 7035 avec peinture époxy haute résistance ou potelet en version inox brossé. Cordelette en polyester. Barres transversales (Ø 10 mm). Dim : H 45 cm x socle : Ø 28 cm. Diam tube : Ø 30 mm. Livré en kit. Poids : 6,2 kg.

Réf.	Visuel	Désignation
E4370010 G	A	Potelet Beaux-Arts H 45 cm acier gris
E4370010 IN	B	Potelet Beaux-Arts H 45 cm inox brossé
E4359001B	C	Cordelette élastique Ø 6 mm blanche L100 m
E4359001N	D	Cordelette élastique Ø 6 mm noire L100 m
E4379001 G		Barre transversale acier blanc L 1 m 50
E4379001 IN		Barre transversale inox brossé L 1 m 50
E4379007	E	Fixation murale pour barre
E4379008		Fixation murale pour cordelette



© Château de Sceaux

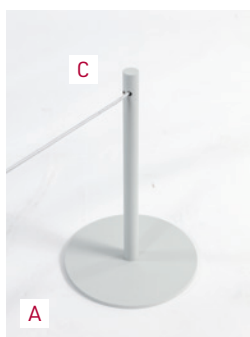

Version acier gris RAL 7035

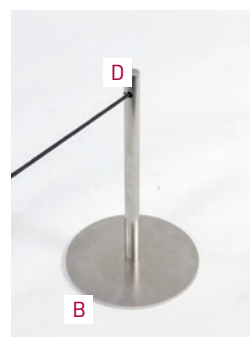

Version inox brossé



Embout mural

Potelet d'entrave bois Promuseum



Chêne massif et grande qualité de finition

Existe en deux modèles : **tête pointe de diamant** et **tête moulure arrêtée**. Fabrication artisanale de grande qualité. A utiliser avec de la corde Ø 38 mm pour réaliser toutes les configurations.

Caractéristiques : hauteur hors tout : 54 cm. Corps section 7 x 7 cm, socle H 2,9 x 24 x 24 cm, équipé de 4 patins caoutchouc anti-dérapants. Finition teinté vernis mat. Poids : 2,85 kg. Quantité minimum de commande : 5 unités par modèle. Livré monté.

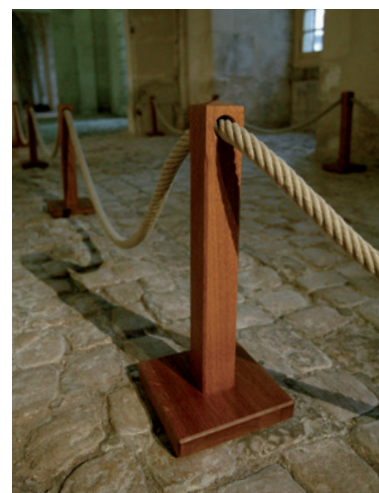

Réf.	Visuel	Désignation	Modèle
E4361200	F	Potelet bois Promuseum	pointe de diamant
E4363200	G	Potelet bois Promuseum	moulure arrêtée
P2160003		Cordon en polypropylène Ø 36 mm, le ml	bordeaux ou écru*
E4339001		Embout rond de finition (à coller)	

*Préciser le coloris choisi à la commande.

CORDE

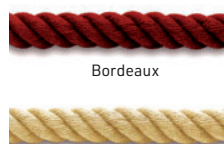

Bordeaux

Écru



Tête pointe de diamant



Tête moulure arrêtée

Assise visiteurs

- Modernité des courbes
- Solidité des matériaux
- Facilement adaptable

Afin d'apporter plus de confort et accueillir au mieux les visiteurs, plusieurs assises vous sont proposées : assise individuelle ou multi places, en bois traditionnel ou de ligne plus moderne.



© Sabina Bernacchini Museo Galileo, Florence

Siège pliant visiteur Stockholm

Léger et confortable

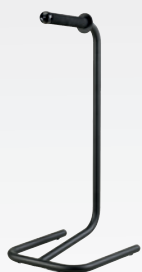

G - Support sur pied



C - Chariot adulte



D - Chariot + 20 sièges adultes



A - Modèle adulte noir



B - Modèle adulte gris

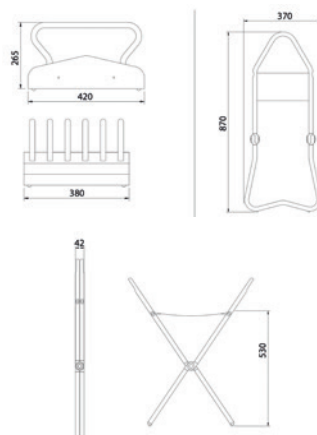

Pour une visite confortable, un siège visiteur portable vous est proposé. Idéal pour les visites guidées en groupe. Pliant, il se porte facilement. **Existe également en modèle enfant** permettant de capter leur attention à partir d'une assise confortable. Une variante est spécialement adaptée pour les groupes d'enfants ou scolaires. Un chariot pour chaque modèle permet un rangement aisé des sièges.

Caractéristiques : siège en aluminium, assise nylon. Pieds équipés de petits plots en caoutchouc qui assurent une bonne adhérence. Capacité : 110 kg poids porté (adulte et enfant)

Modèle adulte : dimensions plié : 87 x 37 x 4,2 cm. Hauteur d'assise adulte : 53 cm. Dimensions de l'assise en toile : 38 x 24 cm. Poids : 1,7 kg. Coloris siège adulte : noir RAL 9005 ou gris RAL 9006, **NOUS CONSULTER.**

Chariot de transport : capacité 20 sièges adulte

(Dim. hors tout : 1 200 x 1 130 x 583 mm). 2 des 4 roues ont des freins pour stabiliser le chariot.

Support mural : capacité 5 ou 10 sièges **NOUS CONSULTER.**



E



F

Réf.	Visuel	Désignation
E4140010	A, B	Siège pliant adulte Stockholm*
E4140020	C	Chariot adulte
E4140030	D	Chariot + 20 sièges adulte
E4149001	E	Support mural noir 5 sièges
E4149002	F	Support mural noir 10 sièges
E4149003	G	Support à poser 5 sièges

* Coloris à préciser à la commande.

Support mural : capacité 5 ou 10 sièges

Siège pliant visiteur New York

Pour une conférence
ou le visionnage d'une vidéo

Le tabouret pliant NEW YORK a été pensé pour une **assise confortable de longue durée**. Avec son assise généreuse et ses dimensions plus importantes que le Stockholm il répond parfaitement aux exigences des visiteurs pour visionner un film, assister à une projection ou assister à une conférence. Son empreinte au sol est plus large ce qui lui confère une **grande stabilité**. Pliant il prend peu de place pour le stockage et s'emmène facilement grâce à sa poignée. Son poids est également un avantage.

Caractéristiques : siège en aluminium, assise en polyester/PVC de haute qualité. Capacité : 130 kg. Dim. : dimensions plié : H 87 x 42 x 5 cm. Hauteur assise adulte : 53 cm. Dimensions de l'assise en toile : 42 x 28 cm. Déplié H 69 cm. Poids : 2,3 kg. Coloris siège adulte : noir RAL 9005 ou gris RAL 9006. Sur demande disponible également en bleu, rouge, jaune.

Chariot de transport : facile à manier avec ses 4 roues et ses deux freins aux roues arrière. Capacité de 20 sièges. Dim. hors tout : H 118 x 113 x P 58 cm. Poids : 17 kg.

Réf.	Visuel	Désignation
E4140040	H	Siège pliant New York*
E4140041	I	Chariot + 20 sièges New York*
E4149010	J	Chariot seul pour sièges New York
E4149001	E	Support mural noir 5 sièges
E4149002	F	Support mural noir 10 sièges
E4149003	G	Support à poser 5 sièges

* Coloris à préciser à la commande.



H - Modèle adulte noir



NUANCIER

2 teintes au choix



Noir Gris

Jaune, rouge et bleu

SUR DEMANDE

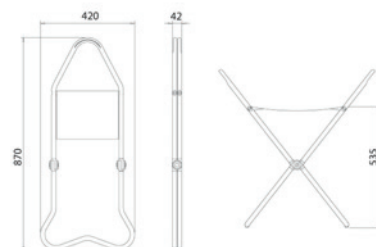

J



I

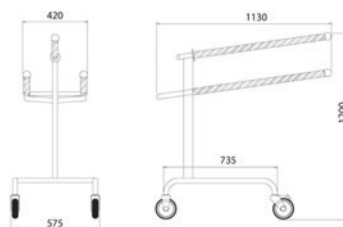

Siège pliant enfant Snupi

Modèle enfant dimensions plié : 59 x 35 x 4,2 cm. Hauteur d'assise enfant : 33 cm. Dimensions de l'assise en toile : 29 x 20,5 cm.

Poids : 1,5 kg. Coloris siège enfant : Rouge RAL 3020, Jaune RAL 1028, Blanc RAL 9010, Bleu **NOUS CONSULTER**.

Chariot de transport : 10 sièges enfant (Dim. hors tout : 900 x 450 x 950 mm). 2 des 4 roues ont des freins pour stabiliser le chariot.

Support mural : capacité 5 ou 10 sièges **NOUS CONSULTER**.

Réf.	Visuel	Désignation
E4140011	K	Siège pliant enfant Snupi*
E4140021	L	Chariot enfant
E4140031		Chariot + 10 sièges enfant

* Coloris à préciser à la commande.



K



L





Réf.	Vis.	Désignation	Finition
E4130001	A	Banquette Athéna hêtre naturel	joint creux
E4130011N		Banquette Athéna hêtre naturel	joint laqué noir
E4130002		Banquette Athéna iroko	joint creux



Banquette Athéna

Banquette en hêtre ou iroko massif de grande qualité. Fabrication en menuiserie traditionnelle, assemblage par tenons et mortaises avec collage. Joint creux en standard ou laqué (coloris RAL) sur demande. Les pieds sont équipés de patins en feutrine.

Caractéristiques : finition vernis 2 couches M1. Plateau en latté avec placage de la même finition que le massif. Dimensions : L 160 x P 50 cm, hauteur d'assise : 45 cm, section des pieds : 8 cm.



Plateau avec joint creux



Plateau avec joint creux laqué noir RAL 9005

Banquette Duo

Banquette de très belle fabrication épurée et stylisée, disponible en 1, 2, 3 ou 4 places (assise formée hauteur 42,5 cm). Structure en chêne massif avec finition vernis naturel et assise en tôle acier.

En option, compartiment pour fiches de salle.

Caractéristiques : assise en tôle laquée époxy **teinte RAL au choix** et corps en chêne massif (M3).

Pieds munis de feutrine.

Double renfort soudé pour le soutien de l'assise.

Option compartiment pour fiches de salle : tôle noire.

Dim. : H 22 x L 9,4 x P 25 cm.

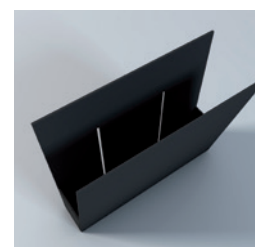
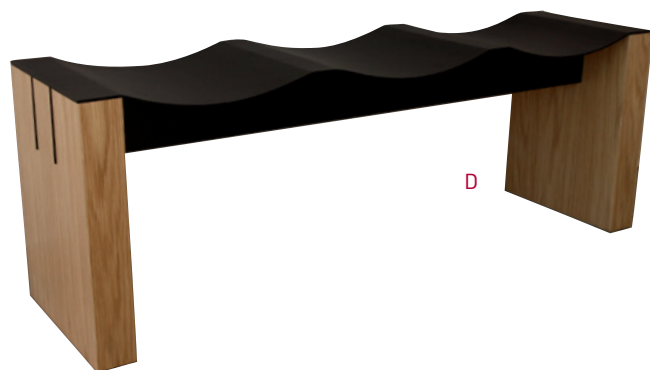

E Option compartiment pour fiches de salle

Réf.	Visuel	Désignation	Modèle	Dim. Hors tout
E4150021	B	Duo 1 place	Chêne massif	H 45 x L 49 x P 35 cm
E4150022	C	Duo 2 places	Chêne massif	H 45 x L 89,3 x P 35 cm
E4150023	D	Duo 3 places	Chêne massif	H 45 x L 129,6 x P 35 cm
E4150024		Duo 4 places	Chêne massif	H 45 x L 169,9 x P 35 cm
E4159000	E	Compartiment fiche		H 22 x L 9,4 x P 25 cm

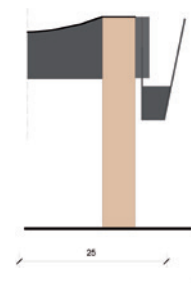

Poteau de guidage Cordon

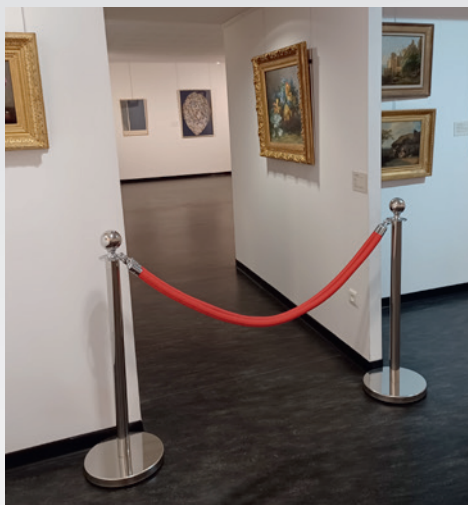

© Musée de Clamecy

Idéal pour la mise en place d'un parcours visiteur, d'une file d'attente ou pour rendre une zone non accessible au public

Nous vous proposons deux gammes complètes de poteaux et de cordons : la ligne Visium, la ligne Altus.

Le poteau Visium est livré en kit. Sa tête conique ou sphérique lui donne du cachet.

Le poteau Altus est livré en kit et offre une large gamme de finition avec notamment le poteau en bois massif. Il offre également la possibilité de remplacer la tête standard par une tête munie d'un porte-affiche pour une signalétique claire et précise.

Poteau de guidage Visium

Tête conique ou sphérique

Poteau en acier pourvu d'un anneau pour l'accrochage d'un ou de plusieurs cordons. Disponible en coloris noir, inox ou doré. Livré en kit.

Caractéristiques : Dim. : H 98 cm, Ø tube : 5 cm, Ø socle : 32 cm. Poids : 10,1 kg.

Anneau de fixation murale : Finition chromé ou laiton poli, idéal pour bloquer l'accès d'un escalier ou d'une porte étroite.

Livré avec visserie.
Dim. : H 4 x L 5 x P 3,8 cm.



Réf.	Visuel	Désignation	Modèle
Poteau Visium			
T2114010 IN	A	Poteau Visium tête conique	inox
T2114010 LA	B	Poteau Visium tête conique	doré
T2114010 N	C	Poteau Visium tête conique	noir
T2114020 IN	D	Poteau Visium tête sphérique	inox
T2114020 LA	E	Poteau Visium tête sphérique	doré
T2114020 N	F	Poteau Visium tête sphérique	noir
Anneaux muraux			
T2114999 CH	G	Anneau mural Visium	chromé
T2114999 LA	H	Anneau mural Visium	laiton

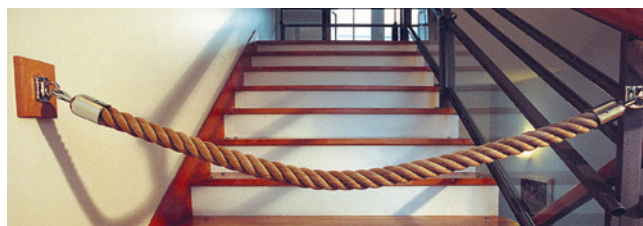

© Centre d'Art Jacques-Larigues Lisle Adam

Cordon en chanvre ou tresse polypropylène disponible en L 2 m, mousquetons chromés ou laiton. Cordon en velours disponible en L 1m60. Des anneaux muraux vous permettent d'accrocher directement votre cordon à un point fixe.

Caractéristiques : Ø chanvre 28 mm. Ø polypropylène 32 mm. Ø velours : 35 mm.



Cordon Visium

Désignation	Vis.	Embouts chromés	Embouts laitonnés
Cordon chanvre			
Cordon chanvre 2 m	F	T2114100	T2114200
Cordon polypropylène			
Cordon rouge 2 m		T2114110 R	T2114210 R
Cordon noir 2 m		T2114110 N	T2114210 N
Cordon bleu 2 m		T2114110 BL	T2114210 BL
Cordon gris 2 m	G	T2114110 G	
Cordon velours			
Cordon velours rouge 1,60 m	H	T2114230 N	T2114230 R
Cordon velours noir 1,60 m		T2114130 N	T2114130 R



Poteau de guidage Altus

3 finitions métal
2 finitions bois

Tête bombée et socle arrondi de 8 kg pour une grande stabilité. Finition des poteaux : chromé, laiton poli ou nickel mat. Disponible également en bois massif hêtre clair et chêne moyen. Très large gamme de coloris de cordon en corde et en velours.

Caractéristiques : H 95 x socle Ø 32 cm.
Tube : Ø 5 cm. Poids : 11 kg. Livré en kit.

Réf.	Visuel	Désignation	Modèle
Poteau métal			
P2120000 CH	I	Poteau chromé	tête standard
P2120000 LA	J	Poteau laiton	tête standard
P2120000 NK	K	Poteau nickel mat	tête standard
P2120010 LA	L	Poteau laiton	tête sphérique
P2120010 CH		Poteau chromé	tête sphérique
Poteau bois			
P2130001 CH	M	Poteau hêtre clair	chromé
P2130002 CH	N	Poteau chêne moyen	chromé
P2139000	O	Option poteau amovible	
Anneaux			
P2129000 CH	P	Anneau mural	chromé
P2129000 LA	Q	Anneau mural	laiton
P2129000 NK	R	Anneau mural	nickel



Option amovible également disponible
à indiquer lors de votre commande

Cordon Altus

Existent en corde polypropylène dans 6 coloris et en velours dans 4 coloris. Précisez la couleur lors de votre commande. Diamètre des cordons : 38 mm.

CORDE



VELOURS



Désignation	Emb. chromés	Emb. laitonnés	Emb. nickel
Cordon Corde			
1 m	P2121110	P2122110	P2123110
1,50 m	P2121115	P2122115	P2123115
2 m	P2121120	P2122120	P2123120
Cordon Velours			
1 m	P2121210	P2122210	P2123210
1,50 m	P2121215	P2122215	P2123215
2 m	P2121220	P2122220	P2123220

Préciser le coloris choisi à la commande.

Panneau d'information Altus

Cadre aluminium format A4 ou A3, vertical ou horizontal.
Chargement aisé de votre visuel.

T chromé U laiton V nickel mat

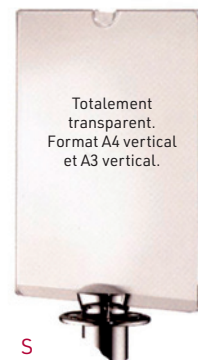

Réf.	Visuel	Désignation	Modèle
Panneau d'information A4 (poteau à commander en sus)			
P2120040	S	Panneau d'information transparent	A4 vertical
P2120040 CH	T	Panneau d'information cadre alu chromé	A4 vertical
P2120040 LA	U	Panneau d'information cadre alu laiton	A4 vertical
P2120040 NK	V	Panneau d'information cadre alu nickel mat	A4 vertical
P2120041 CH		Panneau d'information cadre alu chromé	A4 horizontal
P2120041 LA		Panneau d'information cadre alu laiton	A4 horizontal
P2120041 NK		Panneau d'information cadre alu nickel mat	A4 horizontal
Panneau d'information A3 (poteau à commander en sus)			
P2120030		Panneau d'information transparent	A3 vertical
P2120030 CH		Panneau d'information cadre alu chromé	A3 vertical
P2120030 LA		Panneau d'information cadre alu laiton	A3 vertical
P2120030 NK		Panneau d'information cadre alu nickel mat	A3 vertical
P2120031 CH		Panneau d'information cadre alu chromé	A3 horizontal
P2120031 LA		Panneau d'information cadre alu laiton	A3 horizontal
P2120031 NK		Panneau d'information cadre alu nickel mat	A3 horizontal

Poteau de guidage sangle

Pour un grand confort d'utilisation le poteau à sangle vous offre la possibilité de choisir la distance d'écartement souhaitée pour une grande polyvalence.

Plusieurs gammes vous sont proposées avec des **longueurs de sangle** allant de 2,30 à 3,70 m pour les poteaux et de 2,3 à 5,4 m pour les boîtiers muraux.

Des **finitions** comme l'inox vous permettent également une utilisation en extérieur. Tous nos poteaux ont une sangle auto-freinée pouvant se fixer sur trois points à 90° sur le poteau suivant.

Tour Eiffel - Paris



Poteau à sangle Classic

Sangle rétractable de 2,3 m
Entièrement en aluminium,
tube rainuré

Caractéristiques :

pois total : approx. 12 kg.
Matériau : aluminium. 4 directions de sangle, socle avec caoutchouc de protection.

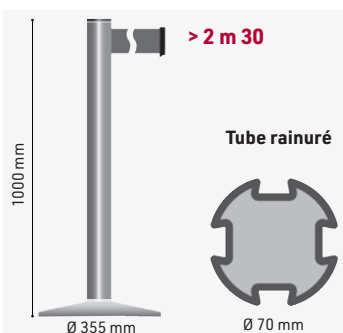

Réf.	Modèle
Poteau dérouleur Classic	
P2213230	noir
P2211230	chromé
P2219230	brossé
P2218230	bleu
P2217230	rouge
P2216230	anthracite

Préciser le coloris de la sangle choisi à la commande.



NUANCIER

6 coloris de poteau

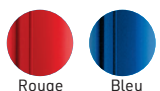

Poteau à sangle Extend

Sangle rétractable de 3,7 m
Entièrement en aluminium,
tube rainuré

Caractéristiques :

pois : approx. 13 kg. Matériau : aluminium. 4 directions de sangle, socle avec caoutchouc de protection

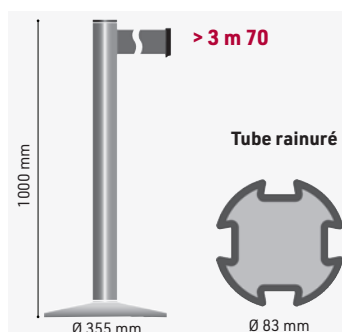

Réf.	Modèle
Poteau dérouleur Extend	
P2235370	brossé
P2233370	noir
P2231370	chromé
P2232370	anthracite

Existe aussi en bleu, blanc ou rouge, **NOUS CONSULTER**.
Préciser le coloris de la sangle choisi à la commande.



NUANCIER

4 coloris de poteau

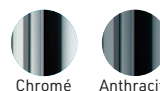

Boîtier mural

Boîtier mural noir

Pour une utilisation entre 2 murs, existe en trois modèles : sangle 2,30 m, 3,70 m ou 5,40 m, disponibles dans les 8 coloris. A compléter avec une fixation murale (B).

Système Beltloc

Système de blocage automatique pour éviter le décrochage accidentel de la sangle ou des panneaux d'information.



Réf.	Visuel	Désignation
P2230230	A	Boîtier sangle 2,3 m
P2230370		Boîtier sangle 3,7 m
Précisez la couleur de la sangle : noir, rouge, bleu, bordeaux, bleu navy, vert, gris ou marron. Ces boîtiers et ces accessoires ne sont compatibles qu'avec les poteaux des PAGES 152 ET 153.		
P2230016	B	Fixation murale H 77 x L 25 mm
P2230002		Système Beltloc pour Classic et Modern
P2240001		Système Beltloc pour Infinity

8 coloris de sangle au choix



Sangle à rembobinage auto-freiné en tissu renforcé, disponible en 8 coloris. Hauteur de la sangle : 5 cm.

En option : marquage de la sangle sur une ou deux faces, **NOUS CONSULTER.**

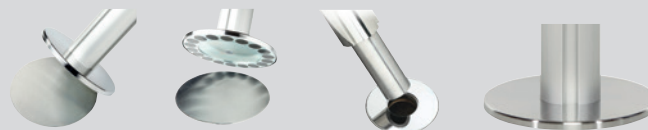

Option avec socle magnétique : indiquer lors de votre commande P2239002 surcoût 70 € HT

Option avec douille encastrée : indiquer lors de votre commande P2239001

Poteau à sangle Modern

Sangle rétractable de 2,3 m
Entièrement en acier, tube lisse
Modèle en inox idéal pour l'extérieur

Caractéristiques :

poids total : approx. 12 kg. Matériau : acier, acier inox. 4 directions de sangle, socle avec caoutchouc de protection.

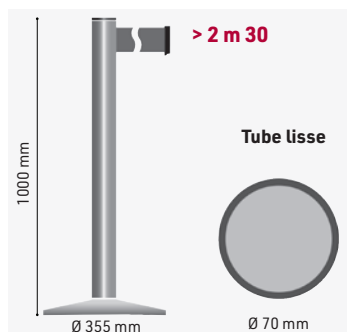

Réf.	Modèle
Poteau dérouleur Modern	
P2223230	noir
P2224230	acier inox poli
P2225230	acier inox brossé
P2222230	laiton
P2221230	chromé

Préciser le coloris de la sangle choisi à la commande.

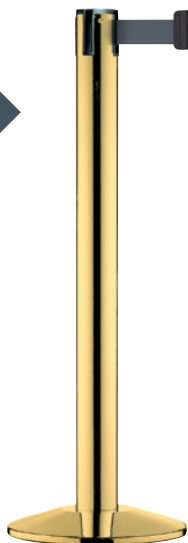

NUANCIER

5 finitions au choix

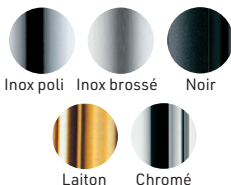

Poteau à sangle Infinity

Sangle rétractable de 3,7 m, tube lisse
Excellent rapport qualité/prix

Caractéristiques :

poids total : approx. 13 kg. Matériau : acier, acier inox. 4 directions de sangle, socle avec caoutchouc de protection, usage extérieur.

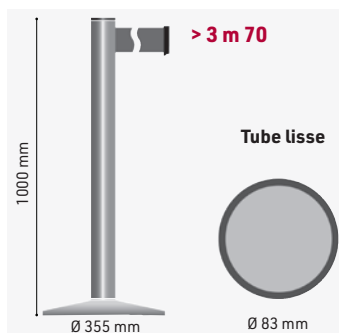

Réf.	Modèle
Poteau dérouleur Infinity	
P2244370	acier inox poli
P2245370	acier inox brossé

Préciser le coloris de la sangle choisi à la commande.



NUANCIER

2 finitions au choix



Panneau d'information

Disponible en format **A4** et **A3**, mode **paysage** (H) ou **portrait** (V), et en trois finitions : noir, chromé ou alu brossé. S'adapte parfaitement sur le poteau à bandeau dérouleur Classic et Modern. Orientable en 8 positions. Pour les poteaux Infinity et Extend, références sur demande.



Cadre chromé



Cadre noir



Cadre alu brossé

Réf.	Désignation	Modèle
P2230004 N	Format A4 vertical	cadre noir
P2230004 CH	Format A4 vertical	cadre chromé
P2230004 AB	Format A4 vertical	cadre alu brossé
P2230003 N	Format A4 horizontal	cadre noir
P2230003 CH	Format A4 horizontal	cadre chromé
P2230003 AB	Format A4 horizontal	cadre alu brossé
P2230006 N	Format A3 vertical	cadre noir
P2230006 CH	Format A3 vertical	cadre chromé
P2230006 AB	Format A3 vertical	cadre alu brossé
P2230005 N	Format A3 horizontal	cadre noir
P2230005 CH	Format A3 horizontal	cadre chromé
P2230005 AB	Format A3 horizontal	cadre alu brossé

Pour les poteaux Infinity : les tarifs sont équivalents pour un format identique. Attention ces références ne sont pas adaptables sur les poteaux Infinity : n.c.

POUR L'EXTÉRIEUR PRIVILÉGIEZ L'INOX

Poteau à sangle Advance

Sangle rétractable de 2m30 ou de 3m65
Embout verrouilleur

La ligne Advance est équipée d'une tête avec retardateur de rembobinage et embout verrouilleur pour éviter le décrochage accidentel de la sangle sur les 3 points d'arrivée. Existe en 4 finitions (noir, chromé, inox brossé et gris métal) et deux longueurs de sangle pour un diamètre de tube identique pour vous permettre de mélanger les deux modèles selon vos besoins.

Caractéristiques : sangle : H 48 mm. Dim. : H 95 cm x Ø du socle : 34,5 cm Ø du tube : 6,4 cm. Livré en kit, montage facile et sans outil. Poids : 11 kg.

Réf.	Désignation	Modèle
P2303230	Poteau Advance Noir	sangle 2,30 m
P2304230	Poteau Advance Gris métal	sangle 2,30 m
P2300230	Poteau Advance Chromé	sangle 2,30 m
P2301230	Poteau Advance Inox brossé	sangle 2,30 m
P2303365	Poteau Advance Noir	sangle 3,65 m
P2304365	Poteau Advance Gris métal	sangle 3,65 m
P2300365	Poteau Advance Chromé	sangle 3,65 m
P2301365	Poteau Advance Inox brossé	sangle 3,65 m

Préciser le coloris de la sangle choisi à la commande.

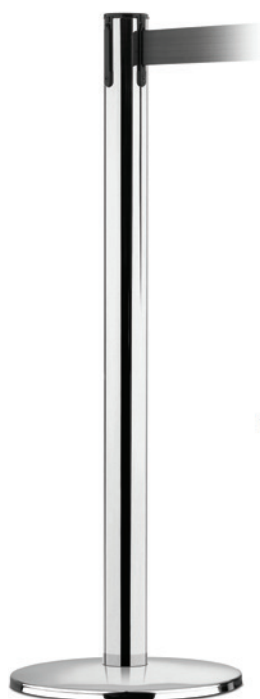

NUANCIER

4 coloris de poteau

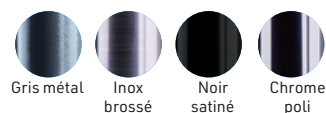

4 coloris de sangle

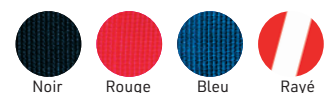

Sangle personnalisée,
NOUS CONSULTER.

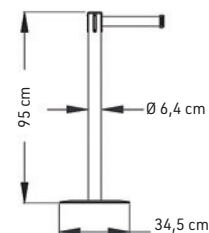

Accessoires

Fixation murale pour tous les poteaux et boîtiers muraux.

Embout de sangles anti-panique 1 ou 2 sens qui permet en cas d'urgence par simple pression de libérer la sangle. Livré avec fixation murale.



Fixation murale pour embout de sangle standard



Embout antipanique 1 sens

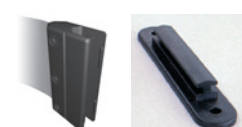

Embout antipanique 2 sens

Les embouts anti-panique sont à commander en même temps qu'un poteau ou qu'un enrouleur mural. Ils sont livrés avec la fixation murale adéquate.

Réf.	Désignation	Modèle
P2290005	Fixation murale	
P2290007	Embout de sangle anti-panique 1 sens avec fixation murale	
P2290008	Embout de sangle anti-panique 2 sens avec fixation murale	

Ces boîtiers et ces accessoires ne sont compatibles qu'avec les poteaux de cette page et du Rollaguide® ci-contre



Porte-affiche

Cadre en acier fermé double face laqué noir avec ouverture à bascule, équipé d'une double feuille Plexiglas® entre laquelle vient se glisser votre document.

Fixation simple et rapide grâce à une vis pointeau de sécurité. Disponible en 2 formats : A4 et A3, vertical ou horizontal. Poids : 1 kg.

Réf.	Désignation	Dimensions en cm
P2290002	Porte-affiche A4 vertical	H 29,7 x L 21
P2290001	Porte-affiche A4 horizontal	H 21 x L 29,7
P2290004	Porte-affiche A3 vertical	H 42 x L 30
P2290003	Porte-affiche A3 horizontal	H 30 x L 42

Ces accessoires ne sont compatibles qu'avec les poteaux de cette page et du Rollaguide® ci-contre

Enrouleur mural



Permet de façon rapide et sûre d'isoler provisoirement une zone d'accès. Existe en 3 longueurs de sangle : 4,60 m, 7,70 m et 9 m. Disponible en 3 coloris : noir, bleu marine ou rouge.

Caractéristiques : sangle rétractable avec retardateur de rembobinage et embout verrouilleur. Livré avec une platine murale en plastique noir. Matériaux : corps en acier inoxydable 18/8^{ème} satiné.

Réf.	Désignation	Modèle	Dim. en cm
P2290460	Enrouleur mural	L 4,60 m	H 14,4 x L 9,2 x P 8,1
P2290770	Enrouleur mural	L 7,70 m	H 18,5 x L 12 x P 11,3
P2290900	Enrouleur mural	L 9 m	H 18,5 x L 12 x P 11,3

Préciser le coloris de la sangle à la commande. Ces boîtiers ne sont compatibles qu'avec les poteaux de cette page et du Rollaguide® ci-contre

Poteau Rollaguide®

Le Rollaguide® est équipé d'une embase emboîtable munie de 2 multi-roulettes. Disponible en 3 finitions (noir, chromé et inox brossé). Tête avec retardateur de rembobinage (sangle auto-freinée L 2m30) et embout verrouilleur pour éviter le décrochage accidentel de la sangle sur les 3 points d'arrivée.

Accessoire : embout de sangle anti-panique 2 sens, il permet en cas d'urgence par simple pression (avant ou arrière) de libérer la sangle. Livré avec platine murale.

Caractéristiques : socle noir revêtement haute résistance. Finition inox en 18/8^{ème}. Sangle : H 48 mm. Dim. : H 100 cm x Ø du socle : 34,5 cm ; Ø du tube : 6 cm. Livré monté en emballage individuel. Poids : 14 kg.

Réf.	Vis.	Désignation	Modèle
P2263230		Poteau Rollaguide®	noir
P2261230	A	Poteau Rollaguide®	chromé
P2264230	B	Poteau Rollaguide®	inox

Accessoire		
P2290008		Embout de sangle anti-panique 2 sens

Préciser la coloris de la sangle à la commande.

Accessoires et boîtiers compatibles page ci-contre

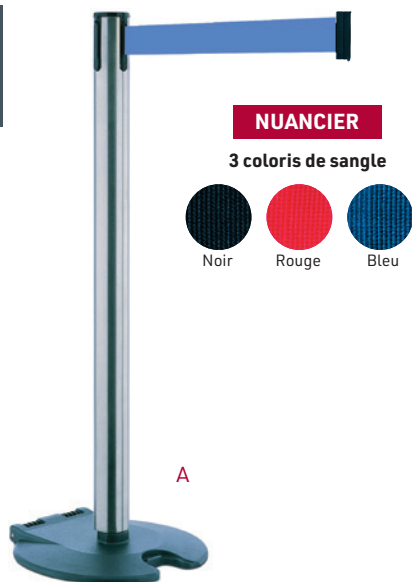

A

NUANCIER

3 coloris de sangle



Noir

Rouge

Bleu





LES PLUS PRODUIT

- Facilité de stockage
- Déplacement aisé grâce à ses roulettes
- Sangle rétractable de 2m30 avec embout verrouilleur

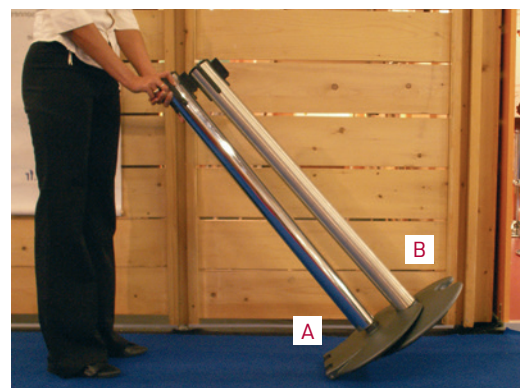

B

A



© Ville de Pamiers - Pharmacie de l'ancien hôpital

Poteau à sangle Smart

2 hauteurs : 60 cm ou 90 cm

Sangle auto-freinée de 2 m

Le poteau de guidage Smart est emboîtable et équipé d'une **sangle fine** personnalisable pour vous permettre de gérer avec facilité vos mises à distance et organisation des flux. Proposé en acier noir ou acier inoxydable (idéal en extérieur), **il se décline en 2 hauteurs : 600 mm ou 900 mm**. Il est équipé d'une sangle discrète auto-freinée de 2 m de long. Pour un rangement facile, l'embase est emboîtable. 2 coloris de sangle sont disponibles (noir et rouge). Feutrine sous le socle pour la protection du sol.

Caractéristiques : poteau en acier inoxydable ou en acier noir. Dim. H : 600 ou 900 mm x Ø du socle 350 mm. Sangle H : 35 mm x L 2 m. Livré en kit. Poids : 6,7 kg (modèle 60 cm) et 6,9 kg (modèle 90 cm).



C



D

NUANCIER

2 coloris de sangle

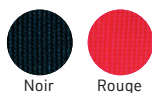

Noir

Rouge

Réf.	Vis.	Désignation	Coloris poteau	Coloris sangle
Hauteur 60 cm				
P2321200		Poteau à sangle	noir	noir ou rouge*
P2321201	C	Poteau à sangle	inox	noir ou rouge*
Hauteur 90 cm				
P2322200	D	Poteau à sangle	noir	noir ou rouge*
P2322201		Poteau à sangle	inox	noir ou rouge*

*Préciser la coloris de la sangle à la commande.

Consigne à casiers

Un espace de rangement sécurisé pour vos visiteurs

Offre un espace de rangement sécurisé pour vos visiteurs qui peuvent déposer en toute facilité leurs objets personnels. La consigne accueille aisément sacs, bagages, casques de moto, assurant ainsi **confort de visite** et **protection des collections**. La version porte transparente est conforme aux exigences Vigipirate.



Coloris Gris Anthracite/Chêne Sereno

Consigne armoire

Consigne armoire et vestiaire composée de **2 niveaux compartimentés**.

Chaque compartiment est équipé d'un loquet type morillon, permettant une sécurisation par cadenas personnel. Pour un usage plus simple et une sécurité renforcée pour vos visiteurs, les consignes peuvent également être équipées, au choix, de :

- **serrure à cylindre à clé**, clé passe-partout en option pour le déverrouillage d'urgence
- **serrure à monnayeur** (1 € ou 2 €), avec clé et bracelet perlon en option
- **serrure mécanique à code** à 4 chiffres, en libre utilisation, avec clé passe-partout en option, idéale pour un déverrouillage d'urgence par le PC sécurité en cas d'oubli du code.

Accessoires disponibles : plaque de numérotation de porte, bracelet perlon (coloris à préciser à la commande).

Aménagement intérieur : une tringle de penderie et 3 crochets coulissants. Montée sur socle 100 mm. Livré montée. Structure disponible en gris clair (RAL 7035) et gris anthracite (RAL 7021). Portes disponibles en finition érable, frêne ou chêne.

Existe en deux modèles : 2 x 2 compartiments et 2 x 3 compartiments.

Caractéristiques : structure monobloc en tôle d'acier épaisseur 8/10^{ème}, porte pivotante sur des gonds intérieurs munis d'amortisseurs.

Chaque porte est équipée d'un limiteur d'ouverture à 80°.

Finition HPL ép. 13 mm, 3 coloris au choix.

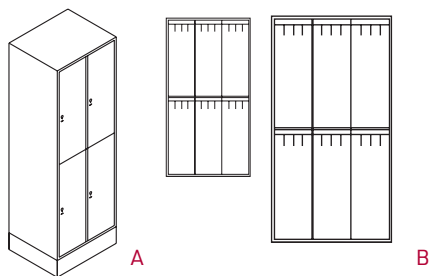

NUANCIER

3 coloris de structure



3 coloris de porte



Option monnayeur Safe o Mat



Option serrure à cylindre avec 2 clés fournies



Bracelet perlon



Serrure mécanique à combinaison coloris gris ou noir à préciser

Réf.	Vis.	Désignation	Dim. hors tout / par compartiment en cm
P631221X	A	Consigne armoire 2 x 2 compartiments	H 180 x L 81 x P 50 / H 81,3 x L 33 x P 46,5
P631321X	B	Consigne armoire 2 x 3 compartiments	H 180 x L 120 x P 50 / H 81,3 x L 33 x P 46,5

Accessoires

P6319001		Plaque numérotation de porte	
P6319003	C	Bracelet perlon coloris rouge, vert, jaune ou bleu à préciser	
P6319002		Monnayeur Safe o Mat 1 ou 2 €	
P6319004		Clé d'ouverture d'urgence pour monnayeur Safe o Mat (obligatoire)	
P6319005		Cylindre de rechange pour serrure Safe o Mat (conseillé)	
P6339100	E	Serrure à cylindre avec 2 clés	
P6339106	F	Clé passe-partout pour serrure à cylindre	
P6339107	G	Serrure mécanique à combinaison coloris gris ou noir à préciser	
P6339108	H	Clé passe-partout pour serrure mécanique à combinaison (obligatoire)	

Préciser le coloris de la structure et la finition des portes choisis à la commande.



Consigne à casiers transparents



ADAPTÉ VIGIPIRATE

Consigne à multi-compartiments. Chaque compartiment est équipé d'une **porte en verre acrylique** dotée d'un limiteur d'ouverture, d'une bande de charnières robustes, d'une serrure à cylindre avec 2 clés et en option d'une serrure à consigne avec monnayeur (1 ou 2 €) muni d'une clé ou serrure mécanique à code à 4 chiffres, en libre utilisation, avec clé passe-partout en option. Montée sur socle 100 mm. Les casiers sont équipés en face arrière d'orifice d'aération avec une cale murale de 20 mm. Livrée montée. Structure disponible en gris clair (RAL 7035) et gris anthracite (RAL 7016). Existe en quatre modèles : 3 x 2, 3 x 3, 4 x 2 et 4 x 3 compartiments.

Numérotation des casiers : **NOUS CONSULTER**.

Caractéristiques : structure monobloc en tôle d'acier épaisseur 8/10^{ème}, porte ép. 8 mm. En option : bracelet en nylon et numérotation des portes.



Serrure classique

Casiers hauteur 50 cm

Casiers hauteur 37 cm

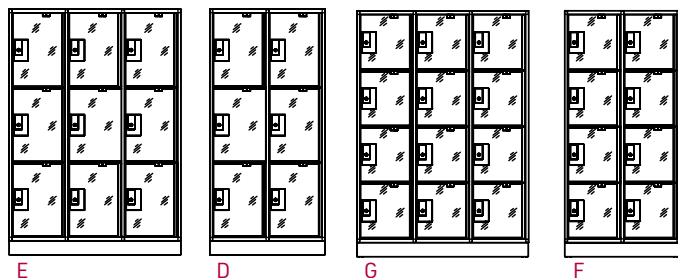

NUANCIER

2 coloris de structure



G



Avec option serrure Safe O Mat avec monnayeur

Réf.	Vis.	Désignation	Dim. hors tout / par compartiment en cm
Compartiment rectangle H 51 x L 36			
P6333211	D	Consigne à casiers 3 x 2 compartiments	H 175 x L 82 x P 50 / H 51 x L 36 x P 46
P6333311	E	Consigne à casiers 3 x 3 compartiments	H 175 x L 122 x P 50 / H 51 x L 36 x P 46
Compartiment carré H 38 x L 36 (adapté aux casques)			
P6334211	F	Consigne à casiers 4 x 2 compartiments	H 175 x L 82 x P 50 / H 38 x L 36 x P 46
P6334311	G	Consigne à casiers 4 x 3 compartiments	H 175 x L 122 x P 50 / H 38 x L 36 x P 46

Accessoires

P6319002		Monnayeur avec serrure Safe o Mat (1 ou 2 €)
P6339003		Bracelet nylon coloris rouge, vert, jaune ou bleu à préciser
P6319004		Clé d'ouverture d'urgence pour monnayeur Safe o Mat (obligatoire)
P6319005		Cylindre de rechange pour serrure Safe o Mat (conseillé)
P6339107	G	Serrure mécanique à combinaison coloris gris ou noir à préciser
P6339108	H	Clé passe-partout pour serrure mécanique à combinaison (obligatoire)

Préciser le coloris choisi à la commande.



Serrure mécanique à combinaison coloris gris ou noir à préciser

Chariot pour groupe scolaire

Pour regrouper facilement les affaires d'un groupe scolaire

Mobile et résistant, la capacité de ce chariot permet de recevoir manteaux et sacs d'une classe de 30 élèves. Particulièrement résistant avec sa finition zinguée il peut recevoir les vêtements même humides. Avec grille d'accès pour permettre de déposer et récupérer facilement les affaires.

Caractéristiques : charge admissible : 200 kg. 4 roulettes pivotantes en caoutchouc Ø 125 mm. Dim. Hors tout : L 1 015 x P 600 x H 800 mm.

Réf.	Désignation	Modèle
P6340011	Chariot pour groupe scolaire	zingué



Chariot grillé fermé



Chariot grillé ouverte

Ligne Arco

Un système complet de présentoirs et d'affichage, modulable et polyvalent



Ligne Arco. Modulable et polyvalent pour la présentation de vos brochures et de vos affiches, sa ligne courbe lui confère design et sobriété tout en lui offrant une très bonne visibilité.

3 supports vous sont proposés : **le mât, le piètement lisse et le piètement perforé.** De nombreux accessoires sont disponibles, à combiner selon vos besoins : les porte-affiches (pour tous les supports), les bacs réglables (pour le piètement lisse) et les bacs fils (pour le piètement perforé).

Porte-affiche mural Arco

De forme galbée, ce porte-affiche mural est composé d'une plaque en acier à fixer au mur, d'un support en PVC noir et d'un écran de protection en plexi entre lesquels se positionne votre document. Existe en différents formats. Finition époxy noir mat ou gris clair.

Autre coloris : **NOUS CONSULTER.**



Dim. hors tout :
H 35,7 x 24 cm
Poids : 0,6 kg

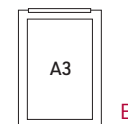

Dim. hors tout :
H 42 x 30 cm
Poids : 0,9 kg

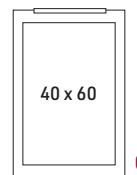

Dim. hors tout :
H 60 x 40 cm
Poids : 1,6 kg

Réf.	Visuel	Désignation	Modèle
P3110004	A	Porte-affiche	format A4
P3110003	B	Porte-affiche	format A3
P3110005	C	Porte-affiche	format 40 x 60 cm

Coloris à préciser à la commande.

NUANCIER

2 coloris au choix



Noir RAL 9005
Gris clair RAL 9006

Mât porte-affiche Arco

Mât de 1,80 m en acier époxy laqué noir permettant la fixation en simple ou double face des porte-affiches format A4, A3 et 40 x 60 cm et de porte cadre. Toutes les combinaisons sont possibles. Finition époxy noir.

Caractéristiques : H 180 x L 50 x P 40 cm.

Poids : 10,2 kg. Capacité du porte-cadre : 4 cm

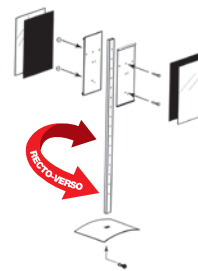
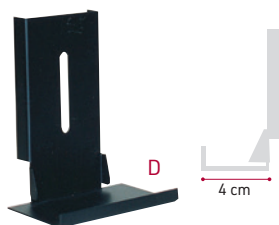

Mât SMP avec porte-affiche en recto ou en recto-verso

Réf.	Visuel	Désignation
P3111800	E	Mât seul
P3110004	A	Porte-affiche format A4
P3110003	B	Porte-affiche format A3
P3110005	C	Porte-affiche format 40 x 60 cm
P3111801	D	Paire de porte-cadre

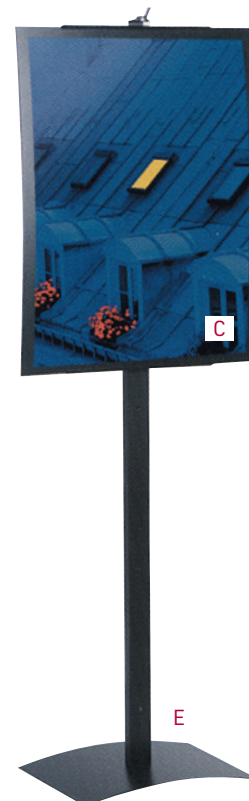

Présentoir de documents Arco

Présentoir lisse Arco avec piètement en acier largeur 24 ou 48 cm à équiper de différents accessoires : 1 à 4 bacs réglables en hauteur à combiner avec la gamme de porte-affiche A4, A3 ou 40 x 60 cm ci-contre (grâce à un aimant pour la présentation en largeur 48 cm). Bacs réalisés en acier avec face avant en plexi (H 12 x prof. 5,5 cm). Finition époxy noir mat ou gris clair. Autres coloris : **NOUS CONSULTER**.

En option : luminaire basse tension à fixer à l'arrière du panneau et lesté 6 kg.

Caractéristiques : piètement acier ép. 2 mm laqué époxy (haute résistance). Dim. : H 150 x largeur 24 ou 48 x P 35 cm. Poids : 7,6 et 15,6 kg.



Piètement équipé de trois bacs réglables (réf. P3112413)



Piètement équipé d'un porte-affiche A4 et de deux bacs réglables (réf. P3112404)

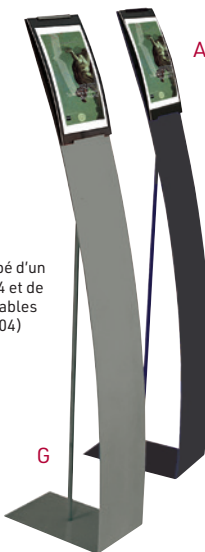

Piètement 48 cm équipé de quatre bacs réglables (réf. P3114814)

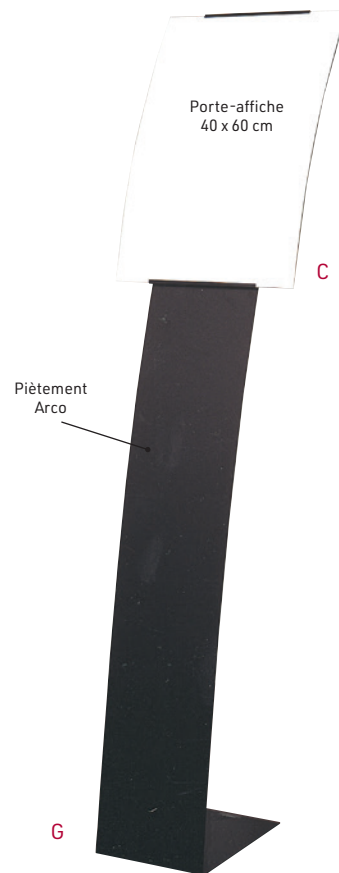

Piètement 24 cm équipé d'un porte-affiche 40 x 60 cm (réf. P3112403)

PLUS DE CONFIGURATIONS SUR LE SITE PROMUSEUM



LES PLUS PRODUIT

- Forme galbée pour un design moderne et épuré
- Existe en deux largeurs

NUANCIER

2 coloris au choix

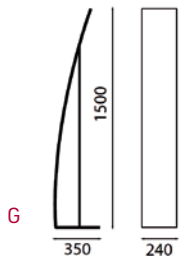
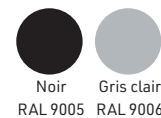

Emboîter le bac sur le piètement

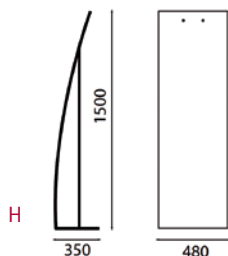
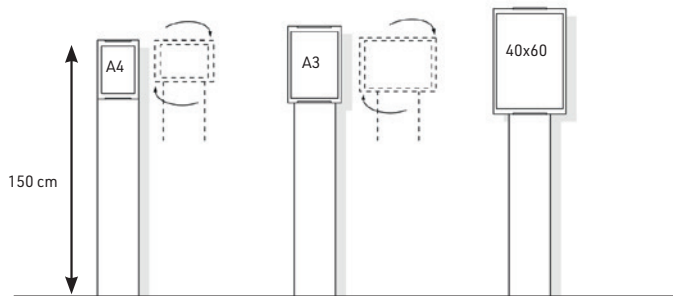

Le positionner à la hauteur désirée

Réf.	Visuel	Désignation	Modèle
P3112400	G	Piètement seul	largeur 24 cm
P3114800	H	Piètement seul	largeur 48 cm
P3110004	A	Porte-affiche format A4	format A4
P3110003	B	Porte-affiche format A3	format A3
P3110005	C	Porte-affiche format 40 x 60 cm	format 40 x 60 cm
P3110224	I	Bac réglable petit modèle L 24 cm	petit modèle L 24 cm
P3110248	J	Bac réglable grand modèle L 48 cm	grand modèle L 48 cm

Coloris à préciser à la commande.

Présentoir de documents perforé Arco

Le présentoir perforé Arco vous permet de positionner où vous le souhaitez bacs fil et porte-affiche. Disponible en 2 modèles : largeur 24 et 48 cm, et en 2 coloris : noir et gris clair. Vous pouvez composer vous-même votre présentoir ou choisir parmi ceux proposés.

Caractéristiques : piètement acier ép. 2 mm laqué époxy (haute résistance). Dim. : H 150 x largeur 24 ou 48 x P 35 cm. Poids : 7,6 et 15,6 kg.

NUANCIER

2 coloris au choix



Bac fil 3
Capacité 3,5 cm de document

Bac fil 2

Bac fil 1

Présentoir perforé 48 cm avec 2 bacs fil A4 + 2 bacs fil A5 (1/2 A4) + 12 bacs fil 1/3 A4



LES PLUS PRODUIT

- Présentoir perforé pour une grande souplesse d'utilisation
- Existe en deux largeurs

Présentoir perforé 48 cm + 1 porte-affiche A3 + 2 bacs fil A4 + 2 bacs fil A5 (1/2 A4) + 4 bacs fil 1/3 A4

Réf.	Vis.	Désignation
Présentoir perforé Arco largeur 24 cm		
P3112451		Présentoir perforé L 24 cm + 2 bacs fil A4 + 1 porte-affiche A4
P3112452	A	Présentoir perforé L 24 cm + 2 bacs fil A4 + 1 porte-affiche A3
P3112453		Présentoir perforé L 24 cm + 2 bacs fil A4 + 1 porte-affiche 40 x 60 cm
P3112454		Présentoir perforé L 24 cm + 3 bacs fil 1/3 A4
P3112455	B	Présentoir perforé L 24 cm + 3 bacs fil A4
Présentoir perforé Arco largeur 48 cm		
P3114854	C	Présentoir perforé L 48 cm + 16 bacs fil
P3114855	D	Présentoir perforé L 48 cm + porte-affiche A3 + 8 bacs fil

Coloris à préciser à la commande. Personnalisation : **NOUS CONSULTER.**

Accessoires Arco

Bac fil : pour vos brochures et documents. Existe en 3 formats :

Bac fil 1 : format A4 (L 23 x ép. 3,5 cm)

Bac fil 2 : format A5 (1/2 A4) (L 15,4 x ép. 3,5 cm)

Bac fil 3 : format 1/3 A4 (L 10,8 x ép. 3,5 cm)

Porte-affiche : pour présenter à la verticale ou à l'horizontale vos visuels sur 3 formats :

Porte-affiche format A4. Poids : 0,6 kg.

Porte-affiche format A3. Poids : 0,9 kg.

Porte-affiche format 40x60 (en vertical uniquement). Poids : 1,6 kg.

Réf.	Visuel	Désignation
Pour composer vos propres combinaisons		
P3112450	E	Piètement perforé Arco L 24 cm (seul)
P3114850	F	Piètement perforé Arco L 48 cm (seul)
P3110101 N	G	Bac fil 1 format A4, noir
P3110102 N	H	Bac fil 2 format A5 (1/2 A4), noir
P3110103 N	I	Bac fil 3 format 1/3 A4, noir
P3110004		Porte-affiche format A4
P3110003		Porte-affiche format A3
P3110005		Porte-affiche format 40 x 60 cm

Coloris à préciser à la commande. Personnalisation : **NOUS CONSULTER.**



Bac fil format A4



Bac fil format A5 et 1/3 A4

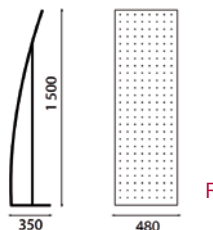
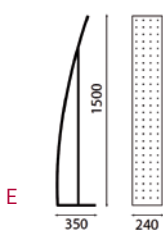

Ligne Visum

Vitrine d'affichage Visum

Capacité 8 A4 vertical. Vitrine d'intérieur en aluminium et acier, portes coulissantes en verre trempé (fermeture par serrure, livrée avec deux clés). Fond magnétique.

Caractéristiques :

Dimensions hors tout : H 840 x L 1 060 x P 60 mm.

Dimensions de la vitrine : H 700 x L 900 mm.



A

Ligne Visum droite

Alliance du métal brossé et du métal laqué noir pour une gamme tout en élégance.

Les visuels sont protégés par une plaque en plexiglas. La partie métal peut être personnalisée par adhésif (texte INFO fourni).

Bac format A4 pour accueillir tout document A4, A5 ou 1/3 A4. Capacité : 3,5 cm.

Caractéristiques : corps en métal laqué époxy haute résistance gris anthracite. Bac en métal bossé avec façade en verre acrylique pour le maintien des documents.

Réf.	Visuel	Désignation	Format en mm
P3460010	A	Vitrine affichage format 8 A4	H 840 x L 1 050 x P 60
P3450004	B	Chevalet mobile double face format A1	H 1 150 x L 720 x P 700
P3440001	C	Présentoir mural	H 1 200 x L 260 x P 65
P3440002	D	Présentoir droit 4 x A4	H 1 750 x L 300 x P 300
P3440003	E	Présentoir droit 8 x A4	H 1 750 x L 540 x P 300

Chevalet Visum

Mobile. Double-face format A1.

Remplacement aisé du visuel grâce au pourtour aimanté de la façade transparente. Parfaitement étanche.

Sa forme courbe offre une lecture aisée. Très stable.

Caractéristiques : corps en métal finition alu satiné. Dim. Hors tout en position ouvert : H 115 x L 72 x P 70 cm.



B

Présentoir mural

Sa forme rectangulaire vous permet d'en positionner à la suite autant que vous voulez pour répondre à vos besoins.

Caractéristiques : dim. : H 120 x L 26 x P 6,5 cm. Poids : 5 kg.

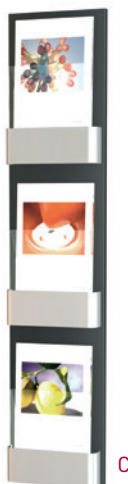

C

Présentoir droit

Disponible en 4 x A4 et 8 x A4

Bacs non compartimentés pour vous permettre d'afficher différents formats de documents.

Caractéristiques :

dim. : H 175 x L 30 ou 54 x P 30 cm. Poids : 11,9 et 18,7 kg.



E

D

Ligne Totem

Une gamme complète de mobilier pour agencer vos espaces en contact avec les visiteurs. Pratiques et astucieux, compacts et polyvalents, tous les mobiliers de la ligne Totem ont une surface perforée permettant l'utilisation de **porte-documents**. Fabriqués en acier, ils offrent la possibilité d'utiliser sur toutes leurs surfaces des **porte-affiches** magnétiques.

Caractéristiques : tous les mobiliers sont en métal laqué époxy gris-alu. Les mélaminés sont en hêtre naturel (ép. 20 mm). Mobiliers livrés à plat, avec notice de montage.



Exemple de combinaison
C



B A

Totem mural

Il se fixe au mur grâce à 4 supports en acier inoxydable.

Existe en trois modèles :

- largeur 18 cm livré avec 3 porte-documents A4
- largeur 29 cm livré avec 4 porte-documents 1/3 A4
- largeur 75 cm livré avec 9 porte-documents A4 et 18 porte-documents 1/3 A4, pour de nombreuses combinaisons.

Caractéristiques : support en métal argenté perforé. Bac en acier chromé, capacité 3 cm.

Réf.	Visuel	Désignation	Dimensions en cm
P3410002	A	3 x A4	H 102 x L 29 x P 6,5
P3410003	B	4 x 1/3 A4	H 102 x L 18 x P 6,5
P3410004	C	Multiple	H 100 x L 75 x P 6,5

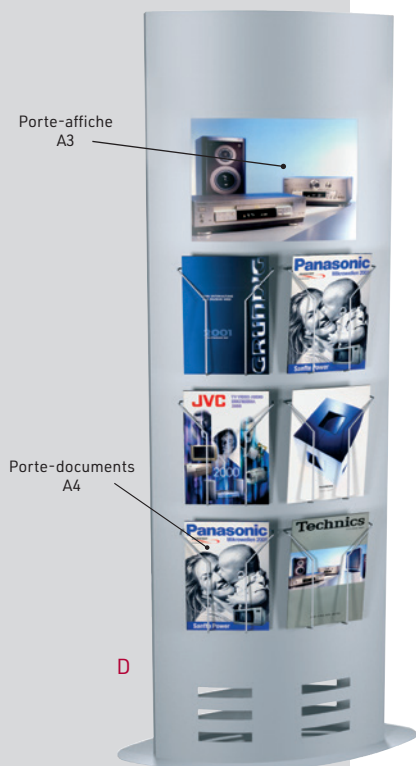

Porte-affiche A3

Porte-documents A4

D

Présentoir Totem

Très stable, avec sa forme ovale, il peut être utilisé en recto ou en recto-verso, nu ou complété avec de nombreux accessoires.

Caractéristiques : socle en acier ovale, corps bombé et perforé au pas de 165 mm.

Dim. H 185 x largeur 65 cm. Socle L 77 x P 33 cm.

Réf.	Visuel	Désignation	Dim. en cm
P3410011	D	Présentoir Totem (nu)	H 185 x 77 x P 335

Accessoires en sus : voir ci-contre

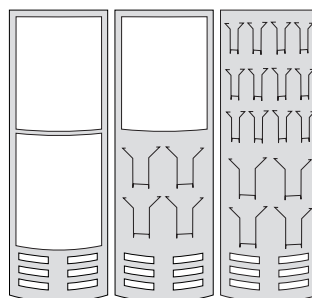

Exemples de configurations

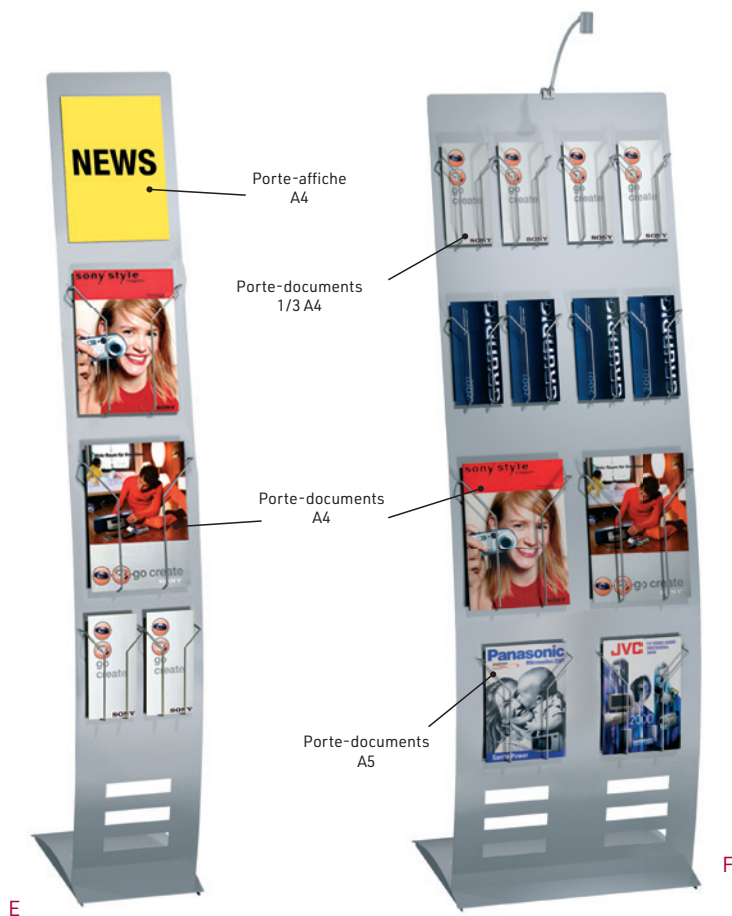

Présentoir Totem Galbé

Présentoir galbé de la ligne Totem pour la présentation de vos brochures A4, 1/2 A4 (A5) et 1/3 A4 mais également d'un document sous façade transparente (porte-affiche A4, A3, A2 et A1). Existe en deux modèles : largeur 26 et largeur 52 cm. Un éclairage est également disponible.

Caractéristiques : piètement en corps en acier laqué époxy gris-alu perforé de 4 rangées de trous pour positionner les porte-documents. Corps bombé. Dim. : petit modèle : H 165 x L 26 x P 42 cm. Grand modèle : H 165 x L 52 x P 46 cm.

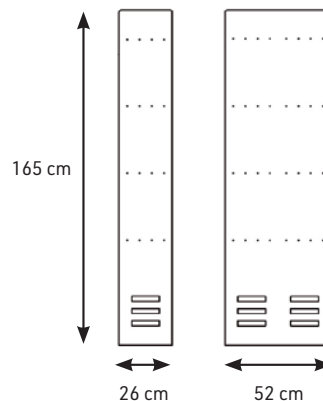

Réf.	Visuel	Désignation
P3410012	E	Largeur 26 cm (nu)
P3410013	F	Largeur 52 cm (nu)

Accessoires en sus : voir ci-dessous.

Accessoires Totem Galbé

Porte-documents :

Réalisés sous forme de bac fil, ils offrent une vision totale du document présenté. Porte-documents en acier chromé, capacité 3 cm, à positionner où vous le souhaitez grâce aux multiples micro-perforations. Vendus par lot de 2 dans les 3 formats disponibles : A4, A5 (1/2 A4) et 1/3 A4.

Porte-affiche magnétique :

Porte-affiche en plexi transparent aimanté sur tout le pourtour pour une utilisation aisée, en position horizontale ou verticale, où vous le souhaitez. Existe en 4 formats : A4 (lot de 2), A3 (297 x 420 mm), A2 (594 x 420 mm) et A1 (594 x 840 mm).

Éclairage :

Spot halogène avec transformateur intégré et câble L 4 m.



Réf.	Vis.	Désignation
P3410020	G	Éclairage
Porte-documents		
P3410021	H	A4 (lot de 2)
P3410022		1/2 A4 (A5) (lot de 2)
P3410023		1/3 A4 (lot de 2)
Porte-affiche magnétique		
P3410024	I	A4 (lot de 2)
P3410025		A3
P3410026		A2
P3410027		A1



Glisser votre document sous le plexi

Présentoirs Transparents

Gamme complète de présentoirs pour la mise en avant de vos brochures ou pour afficher une information

Grâce à leurs façades en PMMA transparentes cette gamme de présentoirs comptoir offrent une **vision complète de votre documentation**.

Présentoirs avec ou sans séparateurs pour vous offrir une solution adaptée quels que soient les formats à présenter.

Présentoir comptoir

Idéal pour la présentation de flyers

Totale transparence pour ce présentoir de comptoir compartimenté pour 8 flyers 1/3 A4. Livré monté.

Caractéristiques : réalisé en PMMA ép. 10 et 3 mm. Patins anti-glissement. Dim. : H 50 x P 25 cm. Poids : 5 kg.



A

Distributeur comptoir

Capacité 2 A4

Une forme élancée pour présenter 2 documents A4 (capacité 3 cm par bac). Livré monté, prêt à l'emploi.

Caractéristiques : double face en PMMA ép. 2 et 3 mm. Dim. : H 38 x L 22 x P 23 cm. Poids : 1 kg.



B

Réf.	Vis.	Désignation	Format en cm
P3950020	A	Présentoir comptoir	H 50 x L 50 x P 25
P3950021	B	Distributeur comptoir	H 38 x L 22 x P 23

Présentoir 4 étages en tuile

Existe en 3 formats verticaux : 1/3 A4 (simple ou double), A5 (1/2 A4) ou A4.

Caractéristiques : réalisé en Altuglas® 3 mm. Dim. : H 30 x P 20 cm.



Réf.	Visuel	Désignation	Modèle
P3950001	F	Présentoir 4 étages L 15 cm	format 1/3 A4
P3950002	G	Présentoir 4 étages L 20 cm	format A5
P3950003	H	Présentoir 4 étages L 26 cm	format A4
P3950004	I	Présentoir 4 étages double L 28 cm	format 1/3 A4

Présentoir mural multi cases

En Altuglas® cristal avec cases pour documents A4, 1/2 A4 et 1/3 A4.

Existe en deux modèles :

modèle 13 cases (6 x 1/3 A4 + 4 x A5 + 3 x A4)
et **modèle 23 cases** (12 x 1/3 A4 + 8 x A5 + 3 x A4)

La partie supérieure est prévue pour la pose d'un message en lettres adhésives (réalisation sur devis : **NOUS CONSULTER**).

Capacité de 4 cm par case.

Caractéristiques : réalisé en Altuglas® coulé 10 et 3 mm. Livré prêt à l'emploi.

Modèle 13 cases : H 99 x L 74 cm. Poids : 10 kg.

Modèle 23 cases : H 149 x L 74 cm. Poids : 18 kg.



Emplacement pour personnalisation



Possibilité de remplacer les entretoises par des séparateurs amovibles, **NOUS CONSULTER**.

Réf.	Visuel	Désignation	Dim. en cm
P3510001	F	Présentoir mural multicases	Modèle 13 cases
P3510002	G	Présentoir mural multicases	Modèle 23 cases

Sur demande, les séparateurs fixes peuvent être remplacés par des séparateurs amovibles que vous pouvez supprimer à votre guise pour une plus grande modularité, indiquez la référence P3510090.

Pupitre pliable de conférence

Démontable avec seulement une pièce de monnaie. Charnières en laiton chromé. Existe en **version transparente ou fumée**. Les documents sont retenus par une **réglette** et une surface horizontale est aménagée en partie haute pour pouvoir accueillir les différentes options disponibles: fronton pour bristol à positionner au-dessus ou en dessous du plateau du pupitre, perçage pour l'ajout d'un col de cygne ou d'un éclairage, **NOUS CONSULTER**.

En option, malle de transport pour une protection optimale du pupitre.

Caractéristiques :

Pupitre : réalisé en cristal de synthèse (PMMA) ép. 10 mm. Dim. : H 104 / 115 x plateau 62 x 50 cm. Poids : 16 kg.

Fronton : Dim. : H 13 x L 58 cm.

Poids : 0,5 kg. **Flight case** : Dim. : H 15 x L 120 x P 50 cm. Poids : 15 kg.

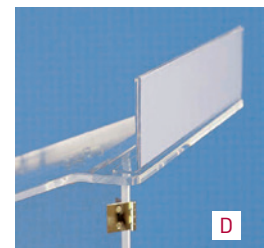

Fronton à positionner au choix au-dessus ou au-dessous du plateau du pupitre

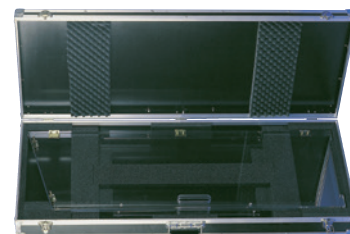

E Flight case

Réf.	Visuel	Désignation	Dim. en cm
P5110004	B	Pupitre conférence incolore	H 110, plateau 62 x 50
P5110003	C	Pupitre conférence fumé	H 110, plateau 62 x 50
P5110002	D	Fronton pour bristol	H 13 x L 58
P5110001	E	Flight case H 15 x L 120 x P 50 cm	



Présentoir de documents Jumbo

4 compartiments A4 ou A3
Panneau de façade personnalisable

Présentoir avec présentation en tuile pour une bonne visibilité de vos documents. Existe en deux modèles : format A4 (largeur intérieure du bac : 23 cm) et format A3 (largeur intérieure du bac : 43 cm). Capacité de chaque bac : 4 cm. Livré à plat. Montage très simple.

Caractéristiques : réalisé en Altuglas® cristal ép. 3,6 et 8 mm.
Poids : 5,3 et 7,5 kg.

Réf.	Vis.	Désignation	Dim. en cm
P3570004	A	Présentoir format A4	H 100 x P 37
P3570003	B	Présentoir format A3	H 100 x P 37

Présentoir mobile

Pour la présentation de vos documents, 4 étagères 66 x 30 cm pouvant présenter jusqu'à 4 documents format A4 (capacité 4 cm par étagère). 4 roulettes 360°. Livré à plat, prêt à monter.

Caractéristiques : réalisé en Altuglas® coulé ép. 15 et 5 mm.
Dim. : H 156 x L 69 x P 50 cm. Poids : 25 kg.



Réf.	Visuel	Désignation	Dim. en cm
P3510003	C	Présentoir mobile	H 156 x L 69 x P 50

Présentoir de documents incliné

Transparence de l'Altuglas®
Grande capacité de documents

Présentoir d'une grande sobriété pour s'intégrer dans tous les sites. Existe en deux modèles : format A4 (dim. max du document : 22 x 23 cm) et format magazine (dim. max du document : 25 x 33 cm). Grande capacité de chaque plateau : 6 cm. Plateau incliné pour une grande facilité de préhension des documents. Livré à plat. Montage très simple.

Caractéristiques : réalisé en Altuglas® cristal ép. 10 et 5 mm.
Dimensions :

- **Présentoir A4** : H 110 x L 24,5 x P 32,5 cm. Poids : 10,5 kg.

- **Présentoir magazine** : H 110 x L 27,5 x P 32,5 cm. Poids : 11 kg.



Réf.	Vis.	Désignation	Dim. en cm
P3570001	D	Présentoir format A4	H 110 x L 24,5
P3570002	E	Présentoir format magazine	H 110 x L 27,5

ESPACE BOUTIQUE

Pour une expérience visiteur complète, une boutique bien agencée



Mobilier boutique CAROLINE
page 168



Mobilier boutique JIMMY
page 172

Mobilier boutique CAROLINE / page 168

Mobilier boutique JIMMY / page 172

Accessoires boutique / page 172-174

Meubles sur mesure CAROLINE

La collection
CAROLINE s'inscrit
dans un style
résolument moderne.

Les meubles de cette collection conjuguent l'esprit moderne du métal et l'authenticité des éléments en bois.

Structure modulaire et éléments encastrables : étagères, niches, présentoir inclinés, consoles...

Les meubles Caroline sauront trouver leur place dans votre boutique grâce à leur polyvalence, leur design simple et leurs couleurs intemporelles.

Tous les modules sont également disponibles en blanc.



VIDÉO DE
PRÉSENTATION DU
SYSTÈME CAROLINE

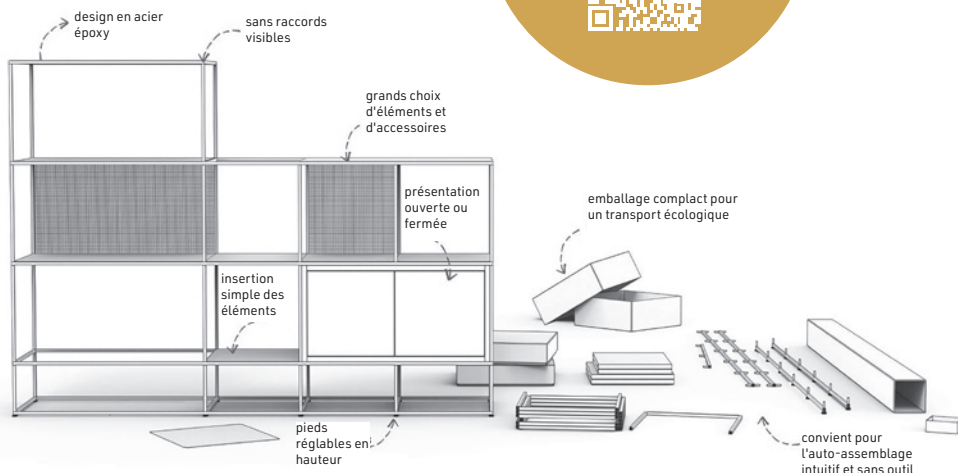

Grâce à sa variabilité en hauteur et en largeur, CAROLINE est parfait pour les vitrines, les meubles au centre d'une pièce, les présentations murales et comme séparateur de d'espaces.



CONFIGURATEUR EN LIGNE

Vous souhaitez configurer votre propre meuble modulaire ? C'est possible, grâce à notre configurateur et ses nombreuses options d'éléments d'aménagements, de formats et de couleurs !

Nos commerciaux sont à votre disposition pour réaliser avec vous votre projet idéal. Rendez-vous sur site : [NOUS CONSULTER](#)



Mini profilé en acier, assemblage par emboîtement

Table de présentation

CAROLINE permet de configurer des formats horizontaux et verticaux ainsi que des formes angulaires ou libres.

Il n'y a donc aucune limite à votre créativité car vous pouvez également générer différentes configurations grâce à notre configurateur.

Prenez rendez-vous avec nous pour travailler sur votre projet.

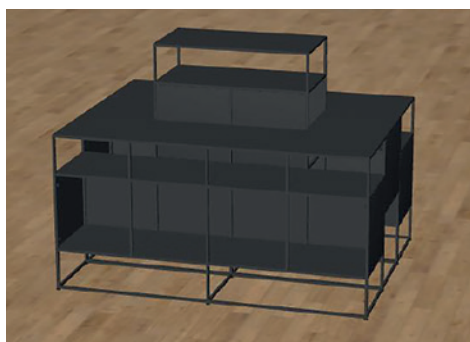

Meuble central à 3 niveaux et double épaisseur avec tablette centrale surélevée pour mise en valeur d'un produit. Offre de nombreux rangements à 360°.
Dim. : H 1 052 x L 1 452 x P 744 mm



Meuble bas

Très polyvalente, la gamme de meubles bas offre des centaines de possibilités de mise en avant de vos produits dérivés, librairie ou textiles.



Présentoir coloris noir avec 3 tablettes métal sur 3 niveaux.
Dim. : H 558 x L 732 x P 372 mm



Présentoir coloris noir avec 4 tablettes métal sur 3 niveaux.
Dim. : H 558 x L 1 092 x P 372 mm



Podium 1 niveau.
Dim. : H 558 x L 732 x P 372 mm



Podium 2 niveaux.
Dim. : H 732 x L 732 x P 372 mm



DEMANDER
UN DEVIS
SUR MESURE



BANDEAU
SIGNALÉTIQUE



Configuration A : meuble colonne à 5 niveaux constitué de 3 niches et 2 étagères inclinées.
Dim. : H 1 998 x L 372 x P 372 mm

Le système Caroline permet de réaliser des meubles modulaires que vous pourrez dans le temps **faire évoluer selon vos besoins**.
Nous avons conçu pour vous des modules à titre d'exemple, **fruit de notre expérience dans l'aménagement des boutiques de musées** comprenant notamment des mobiliers colonnes, des mobiliers armoires avec ou sans rangement, des îlots centraux et des tables de présentation.
Vous pourrez à loisir diversifier vos présentations grâce aux étagères inclinées, aux niches pleines ou fermées, aux podiums.
Un **éclairage clipsable est également disponible** pour mettre en valeur vos objets exposés.



Configuration B : meuble complet avec en partie basse 3 rangements puis de bas en haut : 3 étagères inclinées, 3 caissons, 3 présentoirs 2 niveaux avec éclairage et un bandeau signalétique.
Dim. : H 1 998 x L 1 092 x P 372 mm

ÉCLAIRAGE
INTÈGRE



Configuration C : meuble type commode à 4 niveaux composés de 4 niches et avec éclairages intégrés.
Dim. : H 1 102 x L 1 452 x P 372 mm

PLATEAU
VERRE



Configuration D : pour la présentation de livres et objets. Podiums permettant la mise en valeur de nombreux objets tout en les mettant individuellement en valeur. 2 grandes tablettes inclinées et un plateau verre en partie supérieure pour regarder facilement les objets exposés.
Dim. : H. 1 092 x L 1 812 x P 372 mm



Configuration E : Meuble central à 2 niveaux de présentation et placard de rangement en partie basse.
Dim. : H 918 x L 732 x P 744 mm

BAC DE
RANGEMENT



Configuration F : ilot composé de 3 doubles niches, deux rangements et un grand plateau supérieur pour mettre en avant vos objets, livres, textiles, ...
Dim. : H 1 092 x L 1 452 x P 372 mm.



Configuration G : maxi ilot avec 4 grands rangements de chaque côté, des tablettes inclinées avec éclairage et en partie haute 4 petits et 2 grands bacs de rangement.
Dim. : H 1 278 x L 1 452 x P 744 mm

Mobilier boutique Jimmy

Nous sommes très heureux de vous présenter la nouvelle gamme de boutique Jimmy. Elle a été pensée en fonction des besoins d'aujourd'hui dans les espaces boutique avec des **équipements polyvalents, modulables, résistants et ergonomiques**.

Les finitions sont soignées avec des coloris dans l'air du temps mais nous pouvons décliner toute la gamme dans un coloris choisi par vos soins.



Mobilier Jimmy

Les **modules centraux** sont **dissociables**, de hauteurs différentes pour vous permettre d'agencer librement vos tables de présentation.



Les modules muraux sont pourvus d'étagères réglables en hauteur, de forte capacité de charge. Des parties **rangement** (avec ou sans serrure), en porte battante ou en tiroir coulissant vous permettent de conserver sur place un espace de stockage polyvalent.



La banque d'accueil est conçue en fonction de vos usages : position assise, semi-assise ou debout selon vos besoins. L'intégration du matériel informatique est également ajusté à votre configuration.

Une partie plus basse permet l'**accueil PMR**. La physionomie de la banque d'accueil permet de mettre en avant les produits complémentaires pour les achats d'impulsion près des caisses (zone chaude) en toute facilité.

Caractéristiques : mobilier modulable personnalisable. Structure en mélaminé 19 mm chants PVC. Plateau en mélaminé 38 mm. Verre trempé Extra-Clair type Securit® 6 ou 8 mm.

Plusieurs modules sont également pensés pour équiper vos espaces selon vos besoins :



Pour la bijouterie et les objets à protéger d'un accès direct, la **vitrine à tiroir de présentation** est facile à utiliser pour rapidement accéder à l'objet qu'un client souhaite voir avant de l'acquérir. La cloche en verre ExtraClair permet de bien voir les objets en toute transparence. Un éclairage sur portique met en valeur les objets exposés. Le caisson peut être équipé d'une étagère pour optimiser le stockage.



Pour la **présentation des posters**, stockage vertical par n° de poster pour une totale protection en avant-vente et une facilité de choix pour le client et de réassort pour le personnel de la boutique. Le rangement en partie basse permet de stocker également des cadres ou des tirages jusqu'au A4 ou 30 x 40 cm.



Souvent situé derrière la banque d'accueil, le **module d'emballage** est équipé d'un dévidoir pour le papier cadeau. Il est conçu avec un module de rangement qui peut être remplacé par des étagères pour les sacs ou les sachets d'emballage, avec ou sans rideau de fermeture.

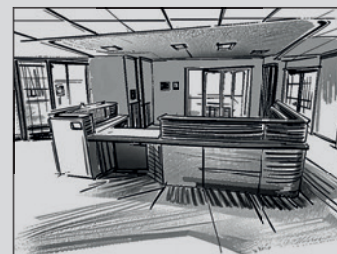
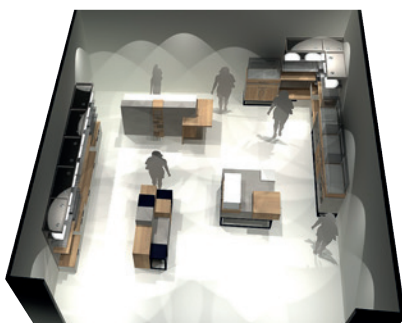

Nous travaillons sur plans et organisons un rendez-vous sur site pour vous proposer un aménagement personnalisé adapté.

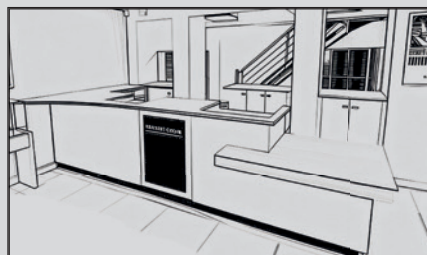

Exemples de projet de banques d'accueil personnalisées et de projet d'étude

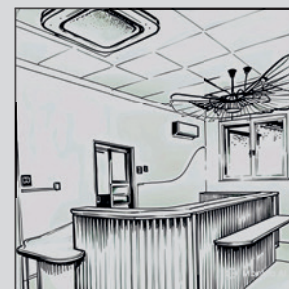

DEMANDER
UN DEVIS
SUR MESURE



Présentoir mural pour cartes postales

Présentoir mural pour cartes-postales disponibles en plusieurs modèles :

- Présentoir 16 cases (12 H + 4 V)
- Présentoir 4 cases en colonne (4 V)
- Présentoir 6 cases en ligne (6 V)

Caractéristiques : entièrement réalisé en PMMA avec des entretoises pour cloisonner. Profondeur des cases : 4 cm. Largeur des cases horizontales : 16 cm. Largeur des cases verticales : 11 cm.



Réf.	Visuel	Désignation	Dim. en cm
B2340001	A	Présentoir mural 16 cases	H 75 x L 55
B2340002	B	Présentoir mural 4 cases	H 84 x L 16
B2340003	C	Présentoir mural 6 cases	H 21 x L 77

Présentoir comptoir

Présentoir comptoir pour cartes-postales sur deux niveaux pour cartes horizontales ou verticales.

Caractéristiques : entièrement réalisé en PMMA avec des entretoises pour cloisonner. Profondeur des cases : 4 cm. Largeur des cases : 22 cm.



Réf.	Désignation	Dim. en cm
B2340004	Présentoir comptoir 2 étages	H 32 x L 25

Pochettes de protection pour posters

Pochettes pour vos affiches destinées à la vente (en recto-verso). 2 modèles vous sont proposés : 60 x 80 cm et 75 x 100 cm. Ouverture par le petit côté. Vendu par lot de 10.

Caractéristiques : PVC transparent très épais. Galon de renfort cousu sur le pourtour. Panneau à l'intérieur rigide blanc.



Réf.	Modèle	Colisage
B2250032	Format 60 x 80 cm	Lot de 10
B2250033	Format 75 x 100 cm	Lot de 10

CONTRÔLE ET SÉCURITÉ

Mesurer et contrôler, des éléments essentiels de la conservation préventive



Mise sous alarme
page 189

Contrôle hygrométrique actif
page 178

**Humidificateur
et purificateur B 600**
page 194

Contrôle hygrométrique / page 176

EDITAG - Arts Protection rapprochée des œuvres / page 180

Appareils de mesure / page 184

ArthelioS[®], DRO et gestion du climat / page 188

Humidificateurs et déshumidificateurs / page 192

Contrôle hygrométrique

La dégradation des collections est un phénomène inéluctable contre lequel on peut lutter efficacement en contrôlant le nombre de lux* auxquels sont exposées les œuvres, et en régulant le taux d'humidité ou la température à l'intérieur des vitrines.

Pour vous permettre de réguler le taux d'humidité relative* nous pouvons vous proposer des produits passifs comme le ProSorb et le Propadyn® mais aussi des appareils de régulation active comme le régulateur par ionisation, véritable innovation dans le domaine.

Un thermo-contrôle vous offre également la possibilité de réguler la température à l'intérieur d'une vitrine étanche.

* VOIR LEXIQUE PAGE 190

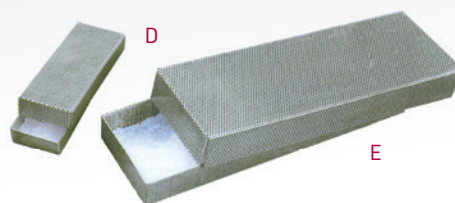

Produit dessiccant

Pour mesurer et contrôler le taux d'humidité relative, nous vous proposons 4 produits

E - Gel de silice blanc sans indicateur de saturation : le gel de silice est doté d'une capacité d'absorption d'eau de 30% de son poids (à 25 °C, avec une HR de 40 % : capacité d'absorption de 20 %). Il a le grand avantage de conserver les liquides sans suinter ni fondre. Perles sphériques, blanc, vitreux : la forme globulaire des perles permet à l'air de passer plus facilement. Les perles sont donc les plus appropriées si le gel de silice doit être employé en couche épaisse. Taille des granulés : 2 à 5 mm. Le gel de silice peut être régénéré à une température comprise entre 130 et 150°C. Il vous est proposé en sac de 10 et 25 kg. Existe également pré-conditionné à 20 et 35 % d'HR, en sac de 5 kg. Autres conditionnements : **NOUS CONSULTER**.

F - Sac de produit dessiccant de 65 grammes : il permet de réguler un taux d'humidité résiduel de 40 %. Capacité d'absorption : 12 g. Dimensions : 11,5 x P 8,5 x ép. 1,5 cm.

G - Indicateur d'humidité réversible : grâce à sa pastille de lecture réversible vous pouvez en toute facilité contrôler un dépassement d'Humidité Relative (HR). Conditionné pour réagir de 10 à 60% d'HR, sa pastille bleue vire au rose au fur et à mesure qu'elle détecte une augmentation de l'HR pour vous permettre de remplacer le produit dessiccant. Sans dichlorure de cobalt.

ProSorb®

Le ProSorb® est une forme de gel de silice, dont les performances sont très nettement supérieures au gel de silice traditionnel connu. Produit étudié spécialement pour la conservation des œuvres, il agit comme régulateur pour le contrôle de l'humidité relative, tel que dans les vitrines d'exposition étanches, tiroirs, cabinets de réserve. Il s'équilibre avec l'humidité relative de l'air ambiant, puis il absorbe ou restitue l'eau en cas de variations d'humidité.

Présentation en **cassettes de 500 g et 950 g** de perles de ProSorb® en polyéthylène/polypropylène avec fenêtres d'aération.

Dim. : L 333 x P 110 x H 24 (500 g) ou H 43 (950 g) mm.

La cassette de

500 g est la plus indiquée pour un fonctionnement optimal de la régulation hygrométrique. Compte tenu de sa capacité maximale d'absorption d'humidité (1,5 L pour 1 kg de ProSorb®) prévoir 2 cassettes de 500 g pour 1m³ d'air à traiter. Indiquer lors de votre commande le taux d'humidité résiduel souhaité : **35, 40, 45, 50, 55 ou 60%**. Le ProSorb® peut être régénéré à une température comprise entre 120 et 130°C. Le ProSorb® également disponible en **sac de 5 kg**.

Réf.	Vis.	Désignation	Modèle
C7250005	A	ProSorb®*	cassette 500 g
C7259500	B	ProSorb®*	cassette de 950 g
C7250008	C	ProSorb®*	sac de 5 kg
C7280011	D	Boîte acier pour produit dessiccant	165 x 64 x H 25 mm
C7280012	E	Boîte acier pour produit dessiccant	330 x 114 x H 38 mm

*Taux d'HR souhaité à nous préciser à la commande.

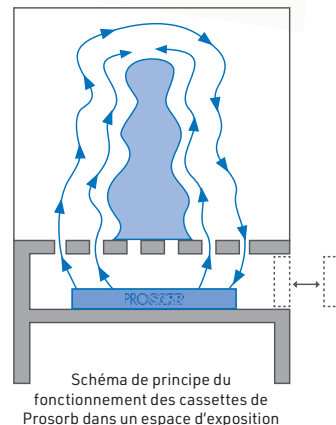
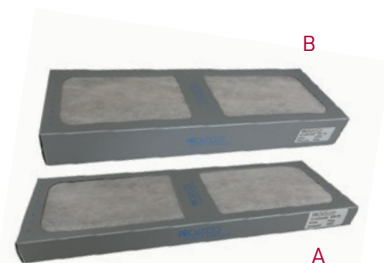

MAINTIEN DE L'HYGROMÉTRIE

Dans un contexte de réchauffement climatique et d'élargissement des plages climatiques dans les espaces d'exposition, nos experts sont à votre écoute pour le choix de la solution passive la plus adaptée pour le contrôle hygrométrique de vos biens culturels.

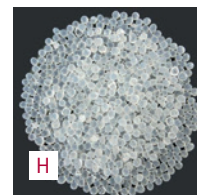

Réf.	Vis.	Désignation	Modèle
C7250002	F	Sac de produit dessiccant	lot de 30 sacs 65 g
C7250006	G	Gel de silice blanc	10 kg
C7250007	G	Gel de silice blanc	25 kg
C7250001/20	H	Gel de silice blanc pré-conditionné	5 kg, à 20 % HR
C7250001/35	H	Gel de silice blanc pré-conditionné	5 kg, à 35 % HR
C7280011	D	Boîte acier pour produit dessiccant	165 x 64 x H 25 mm
C7280012	E	Boîte acier pour produit dessiccant	330 x 114 x H 38 mm
C7250000	I	Indicateur d'humidité	lot de 200

*Taux d'HR souhaité à nous préciser à la commande.

Propadyn Museart®

Conditionnement en chambre climatique garanti

Résolution $\pm 2\%$

Durée de vie 2 fois supérieure aux autres produits dessiccants

Le Propadyn® est un régulateur d'humidité passif et néanmoins **dynamique**, biodégradable et naturel destiné à stabiliser le taux d'Humidité Relative (HR) à l'intérieur de vitrines d'exposition quand elles sont étanches.

Très performant à long terme, ce produit est **capable d'absorber jusqu'à 160% de son poids avec une grande réactivité**. Son efficacité exceptionnelle permet de minimiser les quantités à placer dans les espaces réservés aux produits dessiccants. A la moindre variation d'humidité le **Propadyn® réagit immédiatement** évitant ainsi tout risque de variation dommageable. Très performant ce produit **ne relâche aucune particule ni liquide**. Il résiste aux COVs et les absorbe. Il peut également être régénéré en chambre climatique.

Le Propadyn® se présente dans un support rigide en polypropylène et chaque cassette est emballée individuellement sous vide (durée de vie garantie de 5 ans dans cet emballage).

Documentation complète sur demande, le Propadyn® a été testé au Service Historique de la Défense, au Louvre, au Musée de l'Ephèbe et à la BNF.

PRODUIT PRÉSENTÉ AU SITEM 2018.

Caractéristiques : existe en trois conditionnements :

A - Conditionnement de 200 g : dim. : P 100 x L 290 x H 15 mm.
Pour un conditionnement climatique de 45, 50 et 55%. **Protection de 0,50 m³.**

B - Conditionnement de 400 g : dim. : P 100 x L 290 x H 15 mm.
Pour un conditionnement climatique de 45, 50 et 55%. **Protection de 1 m³.**

A - B : Autre conditionnement entre 35 et 80 % : **NOUS CONSULTER.**

C - Feuille de Propadyn® : dim. : 330 x 330, sécable en neuf parties afin d'obtenir la dimension voulue pour mettre dans un cadre, un tiroir, une boîte ou tous types de conditionnements. Pour un conditionnement climatique de 45, 50 et 55%. **Protection de 0,40 m³** pour une feuille entière.

Se conserve plusieurs années dans son emballage étanche.

Sur simple demande, analyse de vos besoins précis à réception des différents critères : NOUS CONSULTER.



Chaque cassette est livrée sous enveloppe soudée et sous vide



A ou B

Capacité d'absorption à 23°C :

RH (%)	Propadyn	Gel de silice
40	300 g/kg	200 g/kg
60	600 g/kg	280 g/kg
80	1 200 g/kg	400 g/kg



propadyn® museart



Réf.	Désignation	Format en mm
C7251020	Cassette Propadyn®* 200 g	H 15 x L 290 x P 100
C7251040	Cassette Propadyn®* 400 g	H 15 x L 290 x P 100
C7251010	Feuille Propadyn®*	300 x 300

*Préciser le conditionnement d'HR souhaitée : 45, 50 ou 55% HR



C

Régulation hygrométrique par le Propadyn® dans environnement AVEC contrôle hygrométrique d'une vitrine étanche

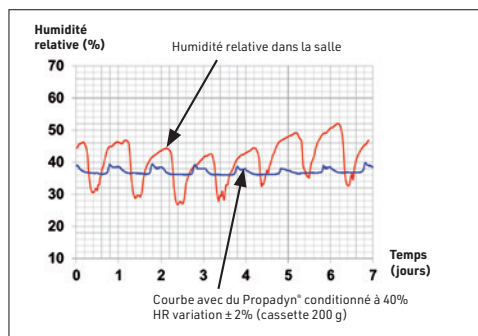

Régulation hygrométrique par le Propadyn® dans environnement SANS contrôle hygrométrique d'une vitrine étanche

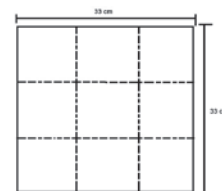
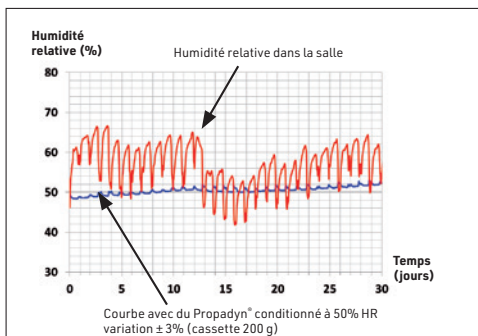

La feuille de Propadyn® est sécable en 9 parties de 110 x 110 mm.

FluXor

Contrôle Actif de l'HR

FLUXOR

CONTRÔLE ACTIF DE L'HYGROMÉTRIE

FluXor® - Régulateur hygrométrique à membrane électrolytique pour vitrines patrimoniales

Le **FluXor®** est un régulateur hygrométrique de haute précision, conçu pour le contrôle du climat dans les vitrines patrimoniales, musées, réserves et espaces d'exposition sensibles.

Il garantit une **stabilité hygrométrique fiable et durable, économe en énergie et silencieuse**, parfaitement adaptée à la conservation préventive des œuvres et artefacts.

Une solution pensée pour le patrimoine

Développé pour répondre aux contraintes des musées, centres d'archives et collections privées, le FluXor® s'intègre naturellement dans une stratégie globale de conservation :

- **stabilité climatique**
- réduction des consommations énergétiques
- **traçabilité** des données
- **sécurité** des œuvres
- évolutivité de l'installation

Une régulation précise et efficace

Le FluXor® agit directement sur l'hygrométrie des vitrines en pilotant les membranes selon les besoins réels.

Chaque canal fonctionne de manière indépendante et peut être configuré pour humidifier ou déshumidifier, assurant un contrôle précis de l'hygrométrie dans la vitrine.

Système sans condensat ni réservoir

- Extraction moléculaire de l'humidité
- **Faible consommation** énergétique
- Fonctionnement fiable même à basse température
- **Régulation continue**, douce et silencieuse
- Compatible vitrines patrimoniales et muséales
- Conçu pour un fonctionnement 24/7

Architecture modulaire et extensible

- Jusqu'à **4 entrées sondes** température / humidité
- **1 sortie afficheur déporté**
- **ou 4 sorties par contrôleur**, pilotées indépendamment (humidification/déshumidification)
- Jusqu'à **8 contrôleurs chainables et 32 membranes** sur une installation

Le FluXor® est compatible avec plusieurs membranes pour adapter précisément la capacité de traitement hygrométrique :

- **M2** : jusqu'à 2 g /24h @ 30°C 60% (Volume < 0,2 M³ AER 0,1)
- **M3** : jusqu'à 4 g /24h @ 30°C 60% (Volume < 0,5 M³ AER 0,1)
- **M5** : jusqu'à 8 g /24h @ 30°C 60% (Volume < 1 M³ AER 0,1)
- **M7** : jusqu'à 16 g /24h @ 30°C 60% (Volume < 2 M³ AER 0,1)

Réf.	Désignation	Capacité
C7240049	FluXor 5 connecté 2 membranes 2 x 2	0,2 m ³ /24H
C7240050	FluXor 5 connecté 2 membranes 3 x 3	0,5 m ³ /24H
C7240051	FluXor 5 connecté 2 membranes 5 x 5	1 m ³ / 24H
C7240052	FluXor 7 connecté 2 membranes 7 x 7	2 m ³ / 24H
C7240054	FluXor 7 connecté 4 membranes 7 x 7	4 m ³ / 24H



Contrôleur hygrométrique FluXor® indiquant les niveaux de HR et de T°
Programmable au niveau de l'HR voulu

	Température (°C)	Humidité (%HR)
Plage	-40° à +125°	0 à 100%
Précision absolue	±0,1° (10 à 60°C)	±1.5% (0 à 80%)
Résolution	0,01°	0,01%



Membrane 7 x 7 sur son support avec ventilation pour le brassage de l'air



LES PLUS PRODUIT

- Ni bruit ni vibration
- Encombrement minimal
- Aucun entretien,
- Très basse consommation



DU PASSIF À L'ACTIF

Afin de créer un micro climat stable et précis de vos espaces d'exposition dans un contexte d'élargissement des plages climatiques (réchauffement planétaire, décret Tertiaire, ...), nous vous proposons d'étudier la mise en place d'un contrôle hygrométrique actif FluXor® sur des vitrines existantes.

Pour gagner en performance nous pouvons également étudier le remplacement du miniClima par la technologie FluXor®. Nos experts sont à votre écoute pour envisager ces solutions.



Configuration complète FluXor® et membranes

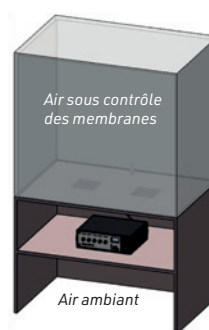

Air sous contrôle des membranes



Schéma de principe du système de régulation par membranes



Le Fluxor® peut être interfacé avec la Solution globale de pilotage Préservarium®.

Le FluXor® peut être connecté à un **concentrateur de données (passerelle FX-GW-DTU)**, par câble ou par radio. Les données de température et d'humidité sont transmises vers le **cloud Préservarium.fr**, permettant :

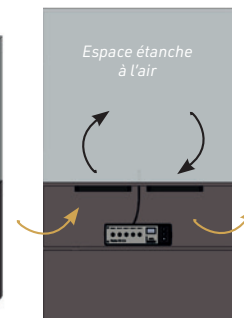
- le suivi en temps réel
- l'historisation des données
- les alertes
- le pilotage à distance

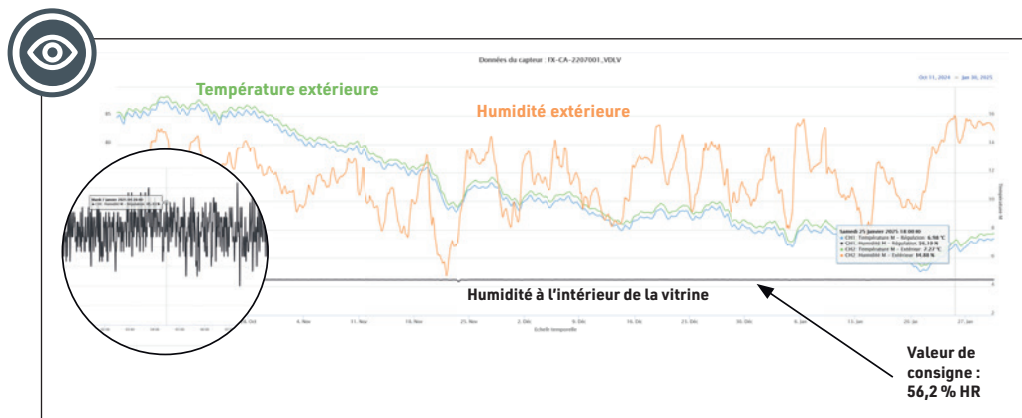

© Maxime Decarsin - DRAC Occitanie

Préservarium® vous permet de visualiser les données en temps réel des conditions climatiques dans l'espace d'exposition (T° et HR) ainsi que les conditions de la salle si vous avez opté pour une sonde complémentaire. Vous pouvez bénéficier d'un accès administrateur (configuration des appareils, valeur cible, hystérésis, seuils d'alarme) mais aussi d'un mode utilisateur simple ou d'un mode viewer pour un prêteur. Des seuils d'alarme par mail sont paramétrables et vous pouvez également exporter les données en format csv ou image. Le nombre d'appareils connectés est illimité tout comme le nombre d'utilisateurs.

Dans l'exemple ci-dessus, la valeur de consigne est de 56,2% HR. Vous constatez la parfaite stabilisation de l'HR dans la vitrine d'exposition tandis que l'HR extérieure varie fortement (courbe orange). En zoom : focus sur le travail de la régulation sur une durée de quelques heures. Les membranes stabilisent en permanence entre 55,96 et 56,20% HR soit une variation de 0,24%.

PRESERVARIUM®

Protéger / Contrôler / Connecter

Preservarium® est un outil global pour la **gestion du climat** et de la **sécurité** (Protection rapprochée des Œuvres) des biens culturels de votre institution.

- Pilotage et remontée d'information en temps réels des capteurs ou appareils qui lui sont connectés
- Traitement de la donnée avec des interfaces complètes, lisibles, exportables et transmissibles
- Analyse de la données pour vous permettre de gérer vos climats (salles, réserves, vitrines)
- Gestion complète des droits utilisateurs avec plusieurs niveaux de droits, partiels ou totaux

- **Plateforme unique** multiusage
Gestion des **droits utilisateurs**
- **Alerting**
Données en **temps réel**
- **Exploitation** des données
- **Ergonomie** simple

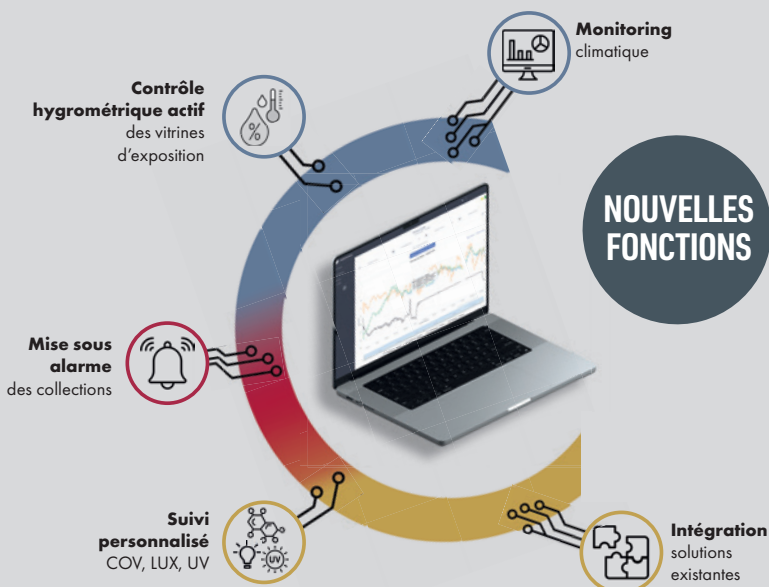

EDITAG Arts

La protection rapprochée des œuvres

EDITAG
ARTS
Arts. Connected.



EDITAG Arts est une gamme complète de solutions destinées à **sécuriser et conserver vos collections** et récupérer les alarmes et informations en toute simplicité grâce à la technologie radio.

Profitez d'un large choix de capteurs spécialement conçus pour s'adapter aux besoins des musées et lieux culturels.

Alarme sonore locale m00nTAG Smart Buzzer

C'est le plus petit **détecteur autonome** conçu pour l'identification et la protection des œuvres. Placé directement sur l'œuvre (adhésif neutre, vissé, Velcro®...), il détecte toute anomalie de **choc, mouvement, vibration**. Polyvalent, il peut être utilisé en mode autonome et sonner en cas de mouvement, ou être utilisé en mode radio. Il propage alors son alerte en plus de l'alarme sonore à un système de supervision, **NOUS CONSULTER**.

La durée, le volume de l'alarme ainsi que la sensibilité sont réglables très facilement grâce à des boutons.

Caractéristiques : dim. : H 56,5 x L 39 x ép. 9,2 mm. Alarme sonore : 80 db/1m. Alimentation : pile CR2450 – autonomie jusqu'à 2 ans. Poids : 40 g.

Réf.	Visuel	Désignation
C2240001	A	m00nTAG SmartBuzzer®
C2249001	B	m00nTAG® ID LR
C4490020		Adhésif double face acrylique



m00nTag ID LR
identifiant unique
(RFID)



Capteur
m00nTag



m00nTag
Smart Buzzer

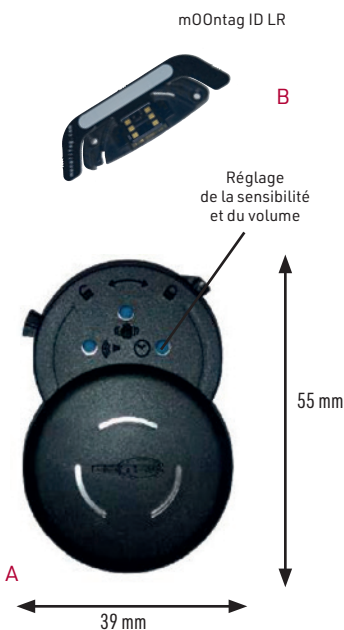

EDITAG
ARTS

UNE ASSOCIATION AVEC PROMUSEUM

Nouveaux capteurs m00nTAG pour Editag Arts

La solution **Editag Arts** repose sur la technologie **m00nTAG** : le **seul capteur à batterie remplaçable** combinant **identification RFID, sécurité et mesures THR**, le **plus fin du marché**, entièrement **conçu et fabriqué en France**. Afin d'élever encore le niveau de **sécurité et de services**, Editag annonce **deux nouveaux m00nTAG aux fonctions avancées**, répondant aux enjeux croissants du secteur.

Ces nouveaux capteurs seront **compatibles avec les installations existantes**, permettant aux clients de **capitaliser sur leurs infrastructures actuelles**.



LES PLUS PRODUIT

- Totalement autonome
- Intensité sonore réglable manuellement sur chaque tag : de 0 à 80 db.
- Durée de la sonnerie réglable sur 6 niveaux
- Sensibilité réglable
- Pile changeable



MAINTENANCE Editag Arts®

Offre globale de maintenance
Contrat annuel de hot line, mise à niveau annuelle, paramétrage et formation des équipes pour l'optimisation de vos équipements et une mise en sécurité pérenne de vos biens culturels.

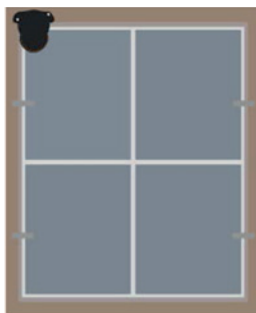

m00nTag Smart Buzzer
installé au dos d'un tableau



COMMENT INTALLER MON SMARTBUZZER ?

DIRECTEMENT SUR L'ŒUVRE : à l'arrière d'un tableau ou à l'arrière d'une statuette, avec un adhésif double-face acrylique.

EN VITRINE : Vous pouvez placer un smartBuzzer dans une vitrine (sur le plancher ou collé sur le verre) mais la sonnerie sera mécaniquement étouffée. Solution : relier en radio le SmartBuzzer à une mBase déportée, récepteur équipé de sa propre alarme sonore. Déclenchement sonore de la mBase en cas de détection d'un mouvement. **VOIR PAGE 181.**

Alarme sonore déportée et enregistreur T° et HR



LES PLUS PRODUIT

- Anti-effraction
- Suivi des températures et Humidité Relative (Enregistrement)
- 4mm d'épaisseur : capteur le plus fin au monde



Plusieurs tag sont disponibles en fonction de l'œuvre :

Directement sur l'œuvre

Détecteur m00nTAG Smart Sensor

Le m00nTAG Smart Sensor est le plus petit détecteur pour l'identification et la protection des œuvres. Son capteur de mouvements/chocs et sa sonde de température et humidité lui permettent de sécuriser et conserver les œuvres en envoyant les alarmes et informations instantanément vers les divers outils proposés dans les solutions EDITAG Arts. Alimentation : pile CR2430.



Ou



Dans la vitrine, totalement invisible

Détecteur m00nTAG-Vitrine

Le m00nTAG-Vitrine est un détecteur spécialement conçu pour les vitrines. Il dispose d'un capteur de chocs pour détecter les agressions sur la vitrine, un capteur de température et d'humidité relative pour conserver les œuvres mais aussi deux entrées pour raccordement de systèmes tiers comme un détecteur d'ouverture de porte ou de bris de vitre. Sa grande force : totalement invisible pour le visiteur car installé dans le compartiment technique de la vitrine ! Alimentation : pile CR2450 ou Alimentation 12V (en sus)

Relié par radio à un récepteur mBase qui comprend l'alarme sonore déportée



mBase

La mBASE est un récepteur radio à l'écoute permanente des détecteurs de la gamme EDITAG Arts, tels que m00nTAG SmartBuzzer, m00nTAG SmartSensor, m00nTAG Vitrine mais aussi toute la gamme de mise à distance électronique mxD. Alimentation 12 V (en sus) ou IP/POE. Analyse de votre besoin : **NOUS CONSULTER**



COMMENT PARAMÉTRER MES TAGS ?

Paramétrage à la livraison selon vos critères : sensibilité, température et Humidité Relative et seuil de dépassement. Ce paramétrage peut être modifié en autonomie par un lecteur RFID à utiliser avec l'application m00nTAG®. Notice complète livrée à la commande. Grâce à cette application, les données de T° et HR sont exportables au format csv. Prix de l'application : **NOUS CONSULTER**.

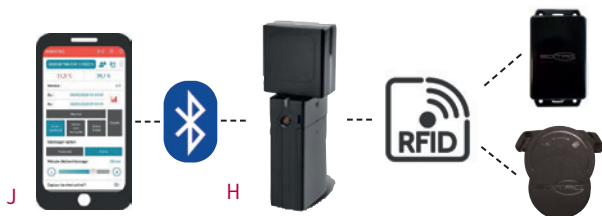

F Câble pour m00nTAG Vitrine détection d'ouverture de vitre



G Détecteur bris de glace pour m00nTAG Vitrine



I Relais SMS



LES PLUS PRODUIT

Recevez les alarmes directement sur votre mobile par SMS grâce au boîtier SMS Relais connecté à la Mbase. Jusqu'à 5 numéros pré-enregistrés (carte Micro SIM non fournie)

Réf.	Visuel	Désignation
C2240002	C	m00nTAG® Smart Sensor THR
C2249001	B	m00nTAG® ID
C2240003	D	m00nTAG Vitrine
C2249002	F	Câble pour MO0ntag Vitrine détection d'ouverture de vitre
C2240004	G	Détecteur Bris de glace
C2240007	H	Lecteur RFID Bluetooth
C2260001	E	Mbase IP/POE
C2260003	I	Relais d'alarme SMS
C2259001		Alimentation pour Mbase
C2279092	J	Application Android m00nTAG (Tablette en sus)

Mise à distance électronique

POURQUOI UTILISER UN LASER ?

- Préserve les œuvres de toute approche
- Protection de plusieurs œuvres sur un seul mur.
- Protection de podium pour les collections présentées en milieu de salle.
- Sécuriser l'accès à une salle, en complément d'une mise à distance au cas où celle-ci ne serait pas respectée.

EDITAG propose les détecteurs du type rideau intelligent courte portée (SR), moyenne portée (MR) ou longue portée (LR) pour la protection des œuvres à l'intérieur des bâtiments. Basés sur une technologie de haute sécurité, les détecteurs m2D SR/MR/LR sont particulièrement bien adaptés à la protection des œuvres grand format, des tapisseries, des œuvres monumentales ou à la protection de zones / pièces / podiums en détectant les franchissements. Existe en rayon : 4 m, 10 m et 18 m, sur une ouverture de 270°.

Le détecteur m3D est conçu pour la protection d'objets en 3 dimensions, exposés souvent au centre des salles pour permettre aux visiteurs de les admirer sous toutes les faces. Il assure la protection de l'œuvre et dissuade le visiteur grâce à son alarme sonore intégrée.

Les lasers existent en deux versions :

- Version autonome : Sonnerie locale
- Version radio : Sonnerie locale + report d'alarme par radio vers les solutions EDITAG Arts Server

M2D :

Rideau électronique de détection longue portée (jusqu'à 18m).
Alarme sonore intégrée.

Alimentation externe 12Vdc non fournie. Peut être désactivé temporairement avec un badge RFID sécurisé.



M3D :

Détecteur d'approche sur 360°.
Installation au plafond
Hauteur d'installation 2,5 à 5m.
Alarme sonore intégrée.

Alimentation externe 24Vdc
et support de fixation fourni.

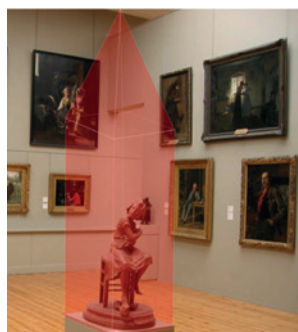

LES PLUS PRODUIT

- Protection de murs / sculpture / podium
- Rideau de protection infra-rouge
- Facilité d'installation
- Alarme sonore intégrée
- Effet dissuasif immédiat



Les M2D peuvent être peints pour mieux s'intégrer à votre scénographie.

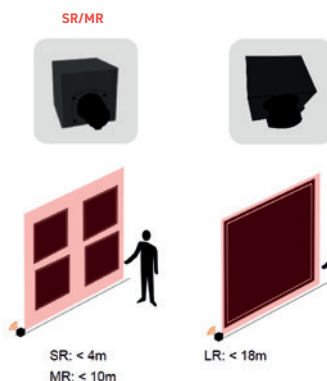

SR: < 4m
MR: < 10m

LR: < 18m

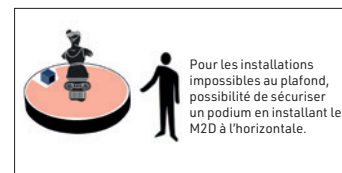

Pour les installations impossibles au plafond, possibilité de sécuriser un podium en installant le M2D à l'horizontale.

Réf.	Visuel	Désignation
C2250001	C	Laser M2D SR rayon 4 m
C2250002		Laser M2D MR rayon 10 m
C2250003		Laser M2D LR rayon 25 m
C2250004		Laser M2S SR autonome sans radio 4 m
C2250005		Laser M2S MR autonome sans radio 10 m
C2250006		Laser M2S LR autonome sans radio 18 m
C2259001		Alimentation pour M2D 12V



EDITAG
ARTS
Arts. Connected.



Réf.	Visuel	Désignation
C2250010		Laser M3D SR 360°
C2250011		Laser M3D LR 360°
C2250012		Laser M3D SR autonome sans radio 360°
C2250013		Laser M3D LR autonome sans radio 360°
C2259002		Alimentation pour M3D 24V



Plateforme web pour la supervision des œuvres d'art

EDITAG Arts Server est une solution professionnelle complète pour la supervision et la configuration de tous les produits de la gamme EDITAG Arts, sur ordinateur. C'est une solution de type « serveur web local » qui permet un accès simple et sécurisé aux utilisateurs depuis leur poste de travail. Ne nécessite pas obligatoirement de connexion internet.

Une **nouvelle version du serveur Editag Art** sera proposée à partir du **second semestre**, intégrant de **nouvelles fonctionnalités** destinées à renforcer la supervision et l'exploitation des systèmes existants.

Deux modules : Agents / Administrateurs

Agents : l'outil indispensable pour les agents de sécurité pour suivre et piloter l'ensemble des alarmes anti-effractions mais aussi le dépassement des seuils de T° et HR.

Administrateur : l'outil de pilotage pour configurer l'ensemble de la PRO : importation de la liste des œuvres, paramétrage des valeurs T° et HR, enregistrement de l'implantation des collections, exporter des données et des courbes de température et humidité de vos capteurs, etc



deux configurations sont possibles :

USAGE TABLETTE



TEST DE PORTÉE

Un test de portée peut être réalisé sur simple demande notamment pour des lieux spécifiques (salle enterrée, sous-sol, murs épais), **NOUS CONSULTER.**



ASTUCE BIPPEUR

Information en temps réel à l'agent de sécurité en salle avec localisation de l'alarme.



USAGE PC SÉCURITÉ



Compatible interfaces techniques tiers

-  **CCTV**
-  **Talkie / sms / email**
-  **Systèmes d'alarmes**
-  **Hypervision**
-  **Pagers**
-  **Logiciel de gestion des collections**

Appareils de mesure



Large gamme d'appareils de mesure dédiés au contrôle de l'air ambiant d'une salle d'exposition, d'une réserve, ou placés pour certains à l'intérieur d'une vitrine de différentes capacités :

Mesure ponctuelle d'une ou plusieurs mesures (T°, HR, Lux, dB).

Affichage et enregistrement des mesures (contrôle permanent).

Affichage, enregistrement et restitution des données

Cette traçabilité peut vous être demandée lors du prêt d'une œuvre ou pendant son transport.

Nous sommes à votre écoute pour vous conseiller dans le choix du système par radio et wifi et le zonage de vos salles. Un système de contrôle avec système d'alarme en cas de dépassement des seuils est également disponible, **NOUS CONSULTER**.

Détecteur de chocs

Contrôler les variations de température et d'humidité ainsi que les chocs éventuels subis par vos collections durant un transport.

Thermomètre Hygromètre

Point de rosée
Transmission de données
Fonction Maxi et Mini

Thermo-hygromètre ponctuel avec mesure du point de rosée et calcul de la température de condensation et de la température d'évaporation.

Transmission Bluetooth compatible smartphones Android ou iOS (Appli Meterboxpro).

Fonction Mini / Maxi et Hold. Ecran rétro éclairé. Livré avec mallette.

Caractéristiques :

Température : -30 à +100°C.

Précision : ± 1°C. **Unité :** °C et °F.

Température humide : 0 à 80% / point de rosée.

Humidité : 0 à 100% HR. **Résolution :** 0,01% HR.

Précision : ±2% HR. **Alimentation :** 1 x 6F22 fournie

Dimensions : H 248 x L 65 x P 45 mm. **Poids :** 248 g.



Réf.	Désignation
C7120031	Thermo-hygromètre Point de rosée

Sonomètre numérique

Conçu pour répondre aux exigences du terrain, cet appareil possède une calibration par potentiomètre. Il permet une sortie analogique en tension AC/DC pour analyser les bruits, enregistrer des signaux, oscilloscope, etc. Mémoire des valeurs hold et la valeur maxi.

Fourni avec bonnette, mode d'emploi et housse de protection.

Caractéristiques :

Sonomètre : 35 à 130 dB, Basse : 35 à 100 dB, haute : 65 à 130 dB, résolution 0,1 dB.

Fréquence : 31 à 8000 Hz.

Filtre de pondération : A et C.

Conforme à la norme IEC 61672-1 Type 2.

Alimentation : pile de type 6F22 9V (fournie).

Dim. : H : 251 x L 69 mm. Poids : 250 g.

Réf.	Désignation
C7120012	Sonomètre



Enregistreur HR et T°

Enregistreur de très grande précision et d'une grande capacité de mémoire. Fixation murale aisée. Paramétrage et **récupération des données par câble mini USB/USB** en toute facilité. Paramétrage des appareils : mini, maxi, seuil d'alarme, reset. Logiciel permettant de relever les données gratuit, pour exploitation des données : **NOUS CONSULTER**.

Caractéristiques : mesure : - 20 à +70°C, 0 à 100% HR. **Résolution** : 0,1 °C, 0,1 °HR.

Précision : ±0,3 °C, ±3 HR.

Mémoire : 16 000 paires de valeurs T° HR.

Alimentation : 1 x CR2 avec indicateur batterie (autonomie 3 ans avec intervalle d'enregistrement de 5 min).

Pile fournie. Classement IP65 (étanchéité).

Dimensions : H 60 x L 90 x P 23 mm.

Poids : 85 g.

Réf.	Désignation
C7140300	Enregistreur T° HR
C7140390	Cable USB / Micro USB



Enregistreur et collecteur de données

Thermomètre et Thermo-hygromètre avec transmission des données par carte SD

Capacité d'1 million de mesures

Un appareil fiable pour mesurer la température et le taux d'humidité relative en salle ou en réserve. **Le relevé des données se fait à l'aide d'une carte SD pour vous permettre de laisser les appareils en place en permanence** et pour un grand confort d'utilisation.

La récupération des données se fait sur votre ordinateur où elles sont traitées par un logiciel fourni avec les appareils et à télécharger (licence Testo® ComSoft basic à télécharger en ligne). Enregistreur de température (sonde interne) ou enregistreur de température et d'humidité (sonde externe). Paramétrage de chaque appareil par câble mini USB/USB directement sur votre ordinateur. Seuils d'alerte programmables (voyant rouge sur l'appareil). Livré avec fixation murale avec cadenas.

Caractéristiques de l'enregistreur :

Mesure : -20 à +55°C et 0 à 100% HR. **Résolution** : ± 1 % HR et ± 0,1 °C

Précision : ± 0,4 °C et ± 2 % HR ± 1 digit. **Mémoire** : 1 000 000 valeurs.

Température d'utilisation : -20 à 55 °C.

Alimentation : 3 piles AAA (piles fournies).

Dimensions : H 149 x L 53 x P 27 mm.

Voyant d'indication de batterie faible.

Données sauvegardées même en cas de défaillance des piles.

Réf.	Visuel	Désignation
C7140013		Thermomètre sonde interne
C7140014	A	Thermo-hygromètre sonde externe
C7140015		Câble mini USB vers USB (paramétrage des appareils)
C7140016		Carte SD 4 Go pour collecte (relevé des données)



A

NOUVEAUTÉ

Mini Enregistreur T° et HR Bluetooth®

Connection Bluetooth®
Application dédiée



B



A

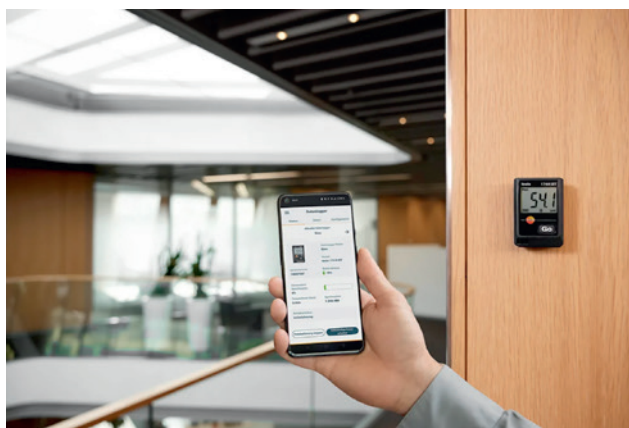

Les enregistreurs de données de température et d'humidité **Testo174H/T BT** garantissent des résultats de mesure précis grâce à l'utilisation de la dernière technologie de mesure. Ils affichent les valeurs actuelles et les dépassements de limites. Cet enregistreur communique en Bluetooth jusqu'à 30 mètres de distance.

Existe en **deux modèles** : enregistreur **Température (147T BT)** et enregistreur **Température et Humidité relative (174H BT)**. Données disponibles sur l'application Testo Smart pour la génération de rapport PDF (possibilité d'ajouter des photos et d'exporter les données en CSV, PDF et JSN).

Fourni avec support mural, piles (2 x CR 2032 lithium) et rapport d'essai.

Caractéristiques : mesure : 174 T BT : de -30 à +70°C, 174 H BT de -20 à +70°C; de 0 à 100% HR. **Résolution** : 0,1°C ; 0,1 HR.

Précision : ±0,5 °C (0 à +70°C) ; ±3 % HR (2 à 100% HR). **Mémoire** : 16 000 valeurs (32 000 valeurs T et HR). **Température d'utilisation** : -20 à 70 °C. **Alimentation** : pile Lithium x CR2032 3V remplaçable. Intervalle de mesures : de 1 min à 24H. Coloris : **blanc ou noir**.

Dim. : 60 x 38 x 18,5 mm. Poids : 35 g.

Réf.	Vis.	Désignation	DModèle	Coloris
C7140111 B	A	Enregistreur Bluetooth 174T BT	Température	Blanc
C7140111 N		Enregistreur Bluetooth 174T BT	Température	Noir
C7140112 B		Enregistreur Bluetooth 174H BT	Température et HR	Blanc
C7140112 N	B	Enregistreur Bluetooth 174H BT	Température et HR	Noir

Enregistreur USB HR et T° pour le transport

Pour l'enregistrement des variations de températures et d'humidité et des chocs dus au transport

Pour connaître les conditions réelles de transport de vos collections, ce thermo-hygromètre enregistre jusqu'à 64 000 valeurs de mesure. Cadence de mesures paramétrable selon vos besoins, de 1 minute à 24h. Le **modèle détecteur de chocs** est équipé d'un capteur d'accélération à 3 axes qui mesure les vibrations de manière extrêmement précise. Une indication claire des alarmes vous indique à tout moment, et spécialement à la livraison, si un seuil d'alarme a été dépassé. Récupération des données par port USB avec **génération automatique d'un rapport PDF** (pour la licence, prix sur demande, **NOUS CONSULTER**).

Caractéristiques : mesure : -20 a + 70°C.

Résolution : 0,1 °C, 0,1 %HR, 0,1 g.

Précision : ±0,5 °C (0 à +70°C), ±1,8 % HR + 3 % de la valeur de mesure à +25 °C (5 à 80 %HR) et 0,03 %HR / K (0 à 60 °C), ±0,1 g + 5 % de la valeur de mesure.

Mémoire : 64 000 valeurs. 1 000 valeurs pour les chocs. **Température d'utilisation** : -20 a 70 °C. **Alimentation** : pile Lithium x CR2450 3V remplaçable (pile fournie - autonomie d'environ 500 jours avec un intervalle de mesures de 15 minutes).

Dimensions : H 97 x L 44 x P 12 mm. Poids : 45 g.

Réf.	Visuel	Désignation
C7140100	C	Enregistreur USB T° et HR
C7140101	D	Enregistreur USB T°, HR et chocs



D



C

Enregistreur radio et Ethernet gamme RMS

Nouvelle technologie haute performance

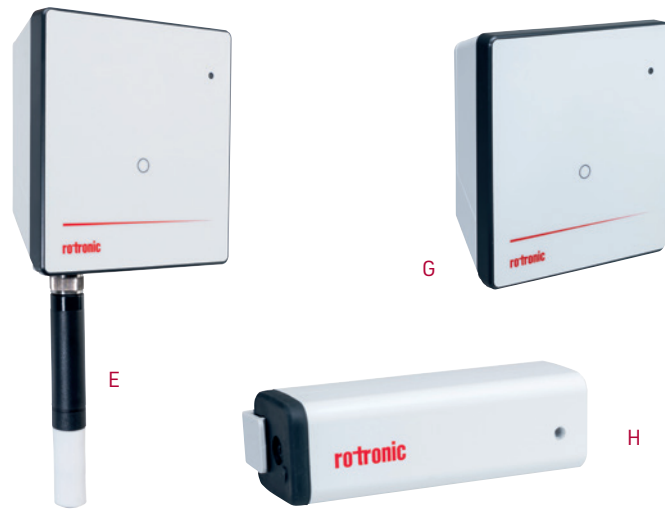

Système global d'enregistrement et de gestion des données climatiques (T°, HR, point de rosée) soit par réseau Ethernet soit par radio fréquence. Il est composé d'un capteur ultra précis ($\pm 0,8\%$ HR) et extrêmement stable ($<1\%$ HR /an), d'un enregistreur/émetteur (logger), d'un récepteur (Gateway - en cas de configuration en radio fréquence) et d'un logiciel de traitement dédié pour l'exploitation des données. La liaison entre le Gateway et la centrale de données se fait par réseau Ethernet.

Capteur : capteur numérique de haute précision. **Mesure** : -40 à +85°C et 0 à 100% HR. **Précision** : $\pm 0,8\%$ HR et $\pm 0,1$ °C. **Stabilité** : $<1\%$ HR /an. **Température d'utilisation** : -40 à 85 °C. Dim. : L 108 x \varnothing 15 mm.

Logger : **Mémoire** : 44 000 paires de valeurs. **Intervalle de mesures** : 10 s à 15 min. **Conditions d'utilisation** : -40 à +70 °C, 0 à 100% HR. Alimentation : piles internes 2xAA fournies. Dim. : H 113 x L 105 x P 38 mm. IP 65. Possibilité d'ajout de sonde CO2 : n.c. Voyant d'indication de batterie faible. Données sauvegardées même en cas de défaillance des piles.

Gateway : interface entre le logger de données radio et le logiciel serveur, il peut gérer jusqu'à 60 loggers et comprend 5 canaux radios (en parallèle ou redondant). Portée radio de 20 à 50 m selon configuration. Alimentation 24 DCV (en sus) sauf si réseau PoE. Dim. : H 113 x L 105 x P 38 mm. IP 65. Poids : 200 g.

Mini logger RMS : à la fois capteur et enregistreur (logger) il offre une alternative économique pour mettre en place un système radio fréquence. **Mesure** : -40 à +85°C et 0 à 100% HR. **Précision** : $\pm 3\%$ HR et $\pm 0,5$ °C. **Température d'utilisation** : -40 à +85 °C, 0 à 100% HR. **Mémoire** : 13 000 paires de valeurs. **Intervalle de mesures** : 10 s à 15 min. Alimentation : pile interne 1xAA fournie. Durée de vie : 3 ans à intervalle d'une minute. Dim. : L 83 x 29 x 29 mm. Poids : 100 g. Voyant d'indication de batterie faible. Données sauvegardées même en cas de défaillance des piles.

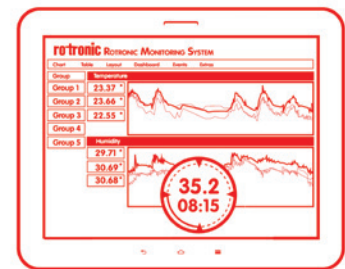

Ecran de monitoring

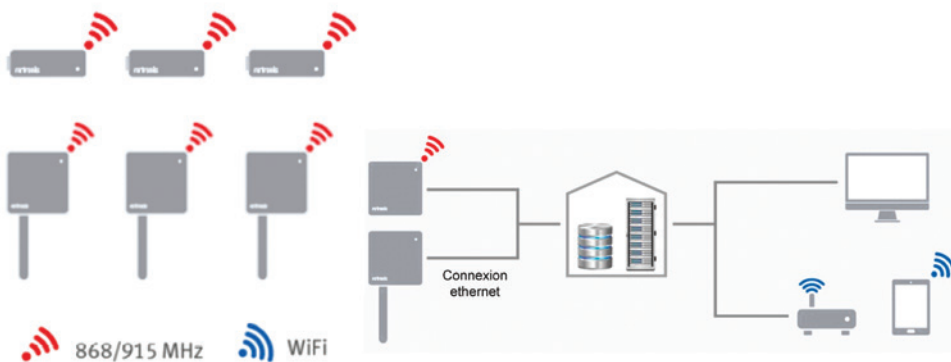

Licence : deux licences annuelles vous sont proposées.

Licence standard pour 2 utilisateurs et 10 composants (fonctions disponibles : graphes et vision de tableaux, gestion des alarmes, ajustage/étalonnage).

Licence professionnelle pour 5 utilisateurs et 40 composants (fonctions complémentaires : synoptique, dashboard, tableau des événements).

Réf.	Visuel	Désignation
C7190001	E	Capteur digital HCD-S
C7190002	F	Logger pour radiofréquence
C7190003	G	Gateway pour radiofréquence
C7190005	H	Mini Logger Radio sans fil
C7199001		Alimentation pour Gateway
C7199002		Licence standard
C7199003		Licence professionnelle

ArthelioS®

Solution globale de gestion des alarmes pour les métiers de l'art



ArthelioS® est un écosystème technologique d'exception, conçu pour accompagner les musées, centres d'archives et institutions patrimoniales dans une approche globale de la conservation et de la protection des collections.

Alliant précision des mesures, discrétion des dispositifs et puissance logicielle, ArthelioS® transforme l'environnement des œuvres en un espace maîtrisé, lisible et durable.



UNE SOLUTION GLOBALE UNIQUE

Chaque capteur ArthelioS® vous est livré avec une plateforme collecte des données et de monitoring incluse : Preservarium®. Possibilité d'inclure vos capteurs existants : nos experts sont à votre écoute.



ArthelioS®

ART UNIVERSAL REACTIVE ALARM SOLUTIONS

Aujourd'hui chaque site utilise des capteurs différents pour le suivi des indicateurs de conservation : climat, lumière, sûreté, chocs, polluants... Les systèmes peuvent être amenés à se superposer, les données sont disponibles en local ou sur une ou des plateformes extérieures créant ainsi un ensemble non homogène et parfois onéreux. Le traitement des données collectées s'en trouve compliqué. Enfin de nombreuses technologies sont aujourd'hui disponibles et il peut être difficile de sélectionner la plus adaptée à son site et à ses besoins.

Avec la gamme **ArthelioS®** vous bénéficiez d'une technologie récente, performante, pouvant être gérée avec la **Plateforme Préservarium®**, plateforme pouvant intégrer votre historique à partir des capteurs de différentes marques.

Chaque paramètre est mesuré avec précision pour répondre aux exigences muséales et aux normes de conservation. Les technologies de transmission retenues vous garantissent une fiabilité de signal optimale et l'intégrité des données, même dans les environnements les plus contraints.

ArthelioS® s'articule autour de trois piliers complémentaires :

ArtSense – Surveillance climatique

Capteurs dédiés à la conservation préventive : température, humidité relative, lumière, qualité environnementale...

Ils permettent :

- le suivi continu des salles, réserves et vitrines
- la détection immédiate des dérives
- la constitution d'un historique fiable pour analyses et rapports

ArtShield – Protection des œuvres

Capteurs discrets assurant une vigilance au plus près des objets :

- chocs et vibrations
- inclinaison, chute, déplacement
- température et humidité locales
- détection de présence et dispositifs périmétriques

ArtSphère est la brique logicielle locale de l'écosystème ArthelioS®. Elle assure :

- La centralisation des données capteurs en local si nécessaire (selon la technologie utilisée)
- La gestion du réseau et des alertes
- L'interface entre l'infrastructure du site et le cloud

En complément de son interface locale, **ArtSphère** connecté à Preservarium.fr, l'écosystème permet la consultation à distance, l'historisation longue durée, la génération de rapports et le suivi multi-sites.

Preservarium.fr est la plateforme cloud de consultation et d'exploitation des données **ArthelioS®**. Elle permet :

- La visualisation à distance des capteurs et des sites
 - La génération de rapports climatiques automatisés
 - L'historisation longue durée des mesures
 - L'extraction en mode .csv ou .txt des données pour s'adapter à vos usages
 - Le suivi multi-sites et multi-collections
 - L'aide à la décision pour la conservation et la maintenance
- Preservarium.fr transforme les données brutes en outils concrets pour la conservation, la traçabilité et la valorisation des pratiques professionnelles.

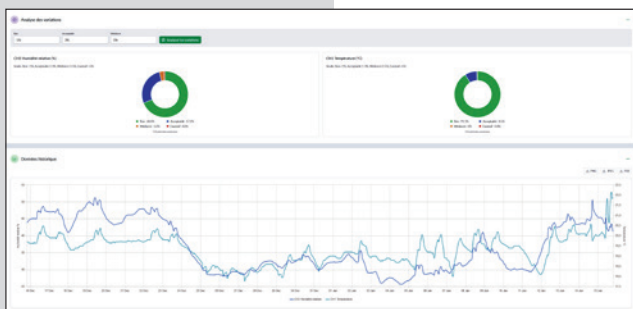

ArtSense

T° HR

Le capteur **ArtSense TH-1-NB d'ArthelioS®** enregistre et transmet vos données climatiques vers la plateforme **Préservarium®**. Idéal pour les salles comme pour les réserves, en campagne de collecte de données ou pour monitorer en continu une salle ou une pièce, il est extrêmement fiable et robuste. Grâce à sa sonde déportée il peut aussi monitorer l'espace d'une vitrine d'exposition. Il vous est **livré prêt à l'emploi**, déjà paramétré par nos soins, les données immédiatement disponibles sur la **plateforme Préservarium®**. Son fonctionnement ne nécessite **aucune infrastructure** ni système de collecte des données. Le pas d'enregistrement de la mesure et le délai de transmission sont paramétrables : par défaut enregistrement toutes les 10 minutes (préconisation C2RMF) et transmissions toutes les 3H. **En cas de dépassement de seuil, l'envoi de la donnée est immédiate pour déclencher l'alerte.**

Température : -40 à +125°C. Précision : ± 0,1°C. Résolution : 0,01.

Humidité relative : 0 à 100% HR. Précision : ±1% HR. Résolution : 0,01.

Caractéristiques : boîtier ABS blanc livré avec un système d'accroche dorsal par sticker adhésifs ou vissage par 2 orifices oblongs. Sonde conforme à la configuration constructeur avec une dérive max. HR < 0,2 % /an et T° < 0,03 % /an. Capteur cellulaire (type GSM). Capacité de 40 000 mesures enregistrées en local. Durée de vie : 5 ans (paramètres par défaut). Alimentation : 1 x 6F22 fournie. Dim. : 124 x 60 x H 32,5 mm. Poids : 139 g.



	Température (°C)	Humidité (% HR)
Plage	-40° à +125°	0 à 100%
Précision absolue	±0,1° (10 à 60°C)	±1% (20 à 70%)
Résolution	0,01°	0,01%



TEST DE PORTÉE

ArtSense obtient des résultats très satisfaisants même dans des conditions difficiles. Un test de portée peut être réalisé sur simple demande notamment pour des lieux spécifiques (salle enterrée, sous-sol, murs épais), **NOUS CONSULTER.**



ArtSense

T° HR et Lux

Le modèle capteur **ArtSense THL-1-NB d'ArthelioS®** vous offre les mêmes caractéristiques que le capteur ArtSense TH avec en plus l'enregistrement des Lux. A positionner au plus près du bien culturel dont vous souhaitez suivre et contrôler l'exposition au lux.

Caractéristiques : dim. : 124 x 60 x H 32,5 mm. Poids : 147 g.

Température : -40 à +125°C. Précision : ± 0,1°C. Résolution : 0,01.

Humidité relative : 0 à 100% HR. Précision : ±1% HR. Résolution : 0,01.

Lumière : 0,01 à 83 000 Lux.

Réf.	Désignation
C2321101	Solution capteur ArtSense TH-1-NB + plateforme, durée 5 ans
C2321102	Solution capteur ArtSense THL-1-NB + plateforme, durée 5 ans
C2321194	Renouvellement 5 ans supplémentaires
C2329000	Sonde déportée pour vitrine

ArtShield

Choc, vibration,
mouvement, inclinaison



Détecteur autonome pour la mise sous alarme sonore de vos biens culturels, l'ArtShield d'ArthelioS® est très discret et se place facilement derrière un cadre ou sur un objet. Réglage de la sensibilité du + sensible au - sensible : 50, 100, 200 ou 300 mg. Par défaut réglage en 300 mg. Le capteur ArtShield sonne au moindre choc, mouvement dont la simple inclinaison. Possibilité d'amplificateur sonore pour les vitrines : **NOUS CONSULTER.**

Caractéristiques : dim. : Ø 40 mm, H 13 mm. Alarme sonore : 70 db/1m.

Alimentation : pile lithium 3V CR2450, fournie avec l'appareil.

Autonomie : 1,5 ans. Poids : 17 g.

Réf.	Désignation
C2330200	Solution capteur ArtShield MTH-2
C2249004	Pile supplémentaire CR2450



Enregistreur wifi gamme 160

Calcule la température, l'Humidité Relative, Lux, les UV et le CO²

Système d'enregistreurs avec paramétrage des seuils d'alarme pour des mesures en temps réel de tous les paramètres nécessaires à l'exposition des collections.

La gamme 160 vous permet de répondre à toutes les exigences en terme de conservation préventive et d'accueil du public :

- le 160 TH (A) : T° et HR :
- le 160 E (B) : enregistreur équipé de 2 entrées pour sonde externe T°, HR, Lux et UV

Ces 2 appareils se placent facilement dans une réserve ou une salle d'exposition.



A
Enregistreur 160 TH



B
Enregistreur 160 E

Pour des mesures au plus près de l'œuvre des sondes externes sont disponibles

- Capteur T° et HR pour vitrine : le **S-TH (C)**
- Lux : le **S-Lux (D)**
- Lux et UV : **S-Lux UV (E)**

Caractéristiques : les données sont enregistrées sur le cloud (en cas de rupture de la connexion wifi l'appareil enclenche une sauvegarde). Paramétrage des appareils via votre PC ou par Wifi sur **l'App Testo Smart**. Une **licence Testo Data Monitoring** est nécessaire pour utiliser l'ensemble des possibilités du programme Testo 160.

Alimentation : 4 piles LR6 (AA) (livrées avec chaque appareil – signal 3 mois avant que les piles soient à changer) et alimentation possible par bloc secteur avec connectique mini-USB (à commander avec les appareils).

Cadence de mesure : de 1 minutes à 24h (par défaut toutes les 15 minutes). Cadence de transfert : 1 minutes à 24 h (par défaut toutes les 15 minutes). Avec ces paramètres, durée de vie des piles : 1 an.

Mémoire : 32 000 valeurs pour tous les canaux. Température d'utilisation : -20 à 50 °C.

Mesure : -10 à +50°C et 0 à 100% HR. **Résolution** : 0,1°C et 0,1 % HR.

Précision : ± 0,5°C ± 1 digit et ± 2,0 % HR (à + 25 °C et 20 à 80 % HR), ± 1,0% HR de dérive par an.

Dim. : 76 x 64 x 22 mm. Poids : 94 g.

PRODUIT PRÉSENTÉ AU SITEM 2018.



C
Sonde externe pour 160 E



D
Sonde externe pour 160 E (Lux)



E
Sonde externe pour 160 E (Lux et U.V.)

Réf.	Vis.	Désignation	Modèle
C7170001	A	Enregistreur 160 TH	T° HR
C7170004	B	Enregistreur 160 E	avec 2 entrées
C7170010	C	Sonde externe pour 160 E	T° HR
C7170011	D	Sonde externe pour 160 E	LUX
C7170012	E	Sonde externe pour 160 E	LUX UV



Enregistreur 160 E avec sonde déportée spéciale vitrine



Enregistreur 160 E avec sonde déportée Lux et U.V.

Panorama du système complet

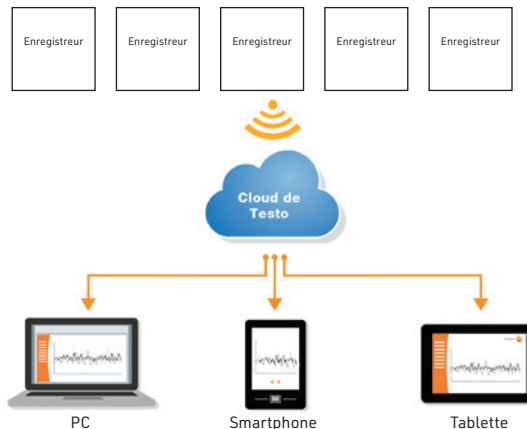

Réf.	Désignation
C7179001	Sabot mural 160 E/TH
C7179003	Couvercle à peindre 160 E/TH
C7179007	Cordon prolongateur pour sonde L 60 cm
C7179008	Cordon prolongateur pour sonde L 250 cm

License : par an et par appareil, à prendre directement en ligne.
SMS : pour 250 sms. **NOUS CONSULTER.**

NOUVEAUTÉ

Enregistreur Saveris Gamme 162

Transfert automatique des données par Wifi
Alarme par e-mail
Affichage des données

La gamme Testo 162 est le nouveau système d'enregistrement automatique de la température et de l'humidité avec un **capteur de température et d'humidité intégré** et de restitution des données fonctionnant avec le Wifi. Il est équipé d'un **large écran** pour un contrôle visuel aisé. Il remplace la gamme Saveris 2.

Vous pouvez accéder à tout moment et partout à toutes les valeurs de mesure et fonctions d'analyse à l'aide d'un smartphone, d'une tablette ou d'un PC raccordé à Internet. Chaque appareil enregistre en effet les données et les envoie via un routeur wifi à un Cloud. Vos données sont stockées sur ce **Cloud Testo Saveris**. Il n'y a plus de logiciel à télécharger mais une **licence Testo Data Monitoring** est nécessaire pour utiliser l'ensemble des possibilités du programme Testo 162. Paramétrage des appareils via votre PC ou par Wifi sur **l'App Testo Smart**. Cette application vous permet aussi de recevoir les alarmes et d'accéder au tableau de bord.

Nous vous proposons deux modèles :

- le **162 H1 (F)** : T° et HR
- le **162 IAQ (G)** : T°, HR, CO² et pression atmosphérique

Caractéristiques :

Cadence de mesure : de 1 minute à 24h (par défaut toutes les 15 minutes – durée de vie des piles : 1 an).

Cadence de transfert : 1 minute à 24 h (par défaut toutes les 15 minutes).

Mémoire : 10 000 valeurs par canal pour le 162 H1 ; 32 000 au total pour le 162 IAQ.

Température d'utilisation : -30 à 50 °C.

Mesure : -30 à +50°C et 0 à 100% HR. **Résolution** : 0,1°C et 0,1 % HR.

Précision : ± 0,5°C ± 1 digit et ±2,0 % HR (à + 25 °C et 20 à 80 % HR), ± 1,0% HR de dérive par an.

Pour le Testo 162 IAQ : **CO²** : Mesure : 0 à 5 000 ppm. Précision : ± 50 ppm.

Résolution : 1 ppm. **Pression** : Mesure : 600 à 1 100 mbar.

Précision : ± 3 mbar à 22°C. Résolution : 1 mbar.

Alimentation : 4 piles LR6 (AA).

162 H1 : dim. : 115 x 82 x 31 mm. Poids : 240 g avec ses piles.

162 IAQ : dim. : 117 x 82 x 32 mm. Poids : 240 g avec ses piles.

Réf.	Visuel	Désignation	Modèle
C7150010	F	Enregistreur 162 H1	T° HR
C7150020	G	Enregistreur 162 IAQ	T° HR CO ² Pression
C7150902		Bloc secteur	
C7150903	H	Support mural	162 H1 et IAQ
C7150904	I	Coque décorative	162 IAQ



License : par an et par appareil, à prendre directement en ligne.
SMS : pour 250 sms. **NOUS CONSULTER.**



F



G



H

Sabot mural



Port pour alimentation secteur ou paramétrage sur votre PC de l'appareil



I

Coque décorative pour masquer l'affichage



testo 160

testo 162

Humidificateur

Humidificateur et purificateur B 260

Tableau de contrôle simple et intuitif
Facile à entretenir
Économe en énergie (évaporation à froid)

L'humidificateur B 260 fonctionne selon le principe de l'évaporation à froid. L'air est aspiré par un filtre à poussière spécial situé sur la face arrière et ainsi pré-nettoyé. Il passe ensuite par le filtre d'humidification où il est enrichi en humidité grâce à la grande surface d'évaporation. Enfin, l'air humidifié sort par l'ouverture d'évacuation située à l'avant et retourne dans la pièce tandis que le calcaire et les poussières restent dans l'appareil. Grâce à son **panneau de commande électronique (verrouillable) vous pouvez facilement régler le débit** avec une **valeur de consigne au 1%**. Le B 260 vous indique également grâce à son capteur électronique le taux d'humidité relative contenu dans la pièce. Le niveau de remplissage du réservoir d'eau est également visible. En cas de réservoir vide, l'appareil s'éteint automatiquement et un indicateur clignotant vous informe qu'il faut remplir le réservoir. Fonctionne avec de l'eau courante. Maintenance sans outil.

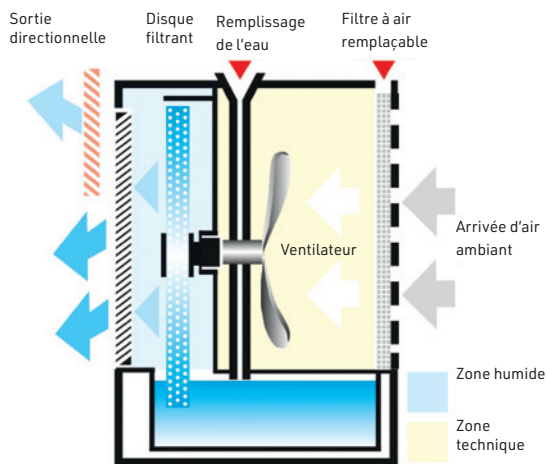

Réf.	Désignation
C7310100	Humidificateur B 260
C7310101	Humidificateur B 260 avec remplissage auto
C7319011	Capteur de pression
C7319010	Contrôleur arrivée d'eau
C7319090	Filtre d'évaporation
C7319091	Filtre à air
C7319093	Emetteur radio
C7319092	Module Wifi
C7319094	Récepteur radio
C7319012	Bac de sécurité



Les accessoires du B250 sont toujours disponibles :
NOUS CONSULTER



Filtre d'évaporation

	B 260
Débit d'air recyclé :	500 m ³ /H
Volume d'utilisation :	500 m ³
Capacité d'humidification :	1,1 L/H
Puissance absorbée :	65 W
Capacité réservoir :	20 L
Niveau sonore à 2 m :	30-50 dB(A)



Disponible avec ou sans remplissage automatique.

Options également disponibles : **contrôleur arrivée d'eau**. **Capteur radio et hygrostat radio** pour mesurer précisément dans l'air le taux d'HR et améliorer les performances de l'appareil en mode auto. Permet également de **combinaison le B 260 avec le déshumidificateur HP 25 radio**.

Module Wlan/Wifi : avec ce module vous pouvez également contrôler à distance votre appareil et récupérer les données enregistrées sur la plateforme.

Caractéristiques : disponible en deux coloris : coloris blanc RAL 9003 ou gris anthracite RAL 7016. Dim. 60 x P 31 x H 67 cm. Poids : 17 kg.



APPS BRUNE REMOTE CONTROL - UNE PLATEFORME DE PILOTAGE À DISTANCE

Certains appareils sont pilotables à distance et vous permettent d'avoir en temps réel les conditions climatiques des salles ou des réserves. Concernes les appareils **B 260, B 280, B 600, HP 25 et HP 50**. Le B 600 dispose en plus de l'option planification des plages de fonctionnement. Fonctionne sur réseau wifi interne en local pour la protection des données.

Plusieurs licences sont disponibles :

- licence basique : consultation des données, paramétrage des valeurs
- licence standard : idem licence basique + notification par email
- licence pro : idem licence standard + espace mémoire 100 000 valeurs, courbes de visualisation et multi-utilisateurs

Tarifs sur demande.



Humidificateur B 280

L'humidificateur B 280 fonctionne selon le principe de l'évaporation à froid. L'air est aspiré par un filtre à poussière spécial situé sur la face arrière et ainsi pré-nettoyé. Il passe ensuite par le filtre d'humidification où il est enrichi en humidité grâce à la grande surface d'évaporation. Enfin, l'air humidifié sort par l'ouverture d'évacuation située à l'avant et retourne dans la pièce. En outre, plusieurs autres ouvertures d'évacuation situées sur le dessus de l'appareil peuvent être ouvertes, ce qui permet une distribution plus directe de l'air humide.

Grâce à son **panneau de commande (verrouillable) vous pouvez facilement régler le débit** (8 vitesses disponibles pour ajuster précisément le soufflage désiré et mode auto) et **la valeur de consigne au 1%**. Le B 280 vous indique également grâce à son capteur électronique le taux d'humidité relative contenu dans la pièce. Le B 280 est également équipé d'un **module d'ionisation de l'air** pour améliorer la qualité de l'air (les particules de poussières contenues dans l'air se déposant sur les ions). Existe également en **version radio**.

Module Wlan/Wifi : avec ce module vous pouvez également contrôler à distance votre appareil et récupérer les données enregistrées sur la plateforme.

En cas de réservoir vide, l'appareil s'éteint automatiquement et un indicateur clignotant vous informe qu'il faut remplir le réservoir.

Options également disponibles :

Alimentation automatique en eau avec raccordement à une conduite d'eau.

Capteur radio et hygrostat radio pour mesurer précisément dans l'air le taux d'HR et améliorer les performances de l'appareil en mode auto. Permet également de **combinaison le B 280 avec le déshumidificateur HP50 radio**.

Stérilisation par UV : une lampe UV diffuse des rayons UV-C sur l'eau du réservoir, le filtre d'évaporation et l'air qui le traverse : les germes sont ainsi réduits.

Caractéristiques : disponible en deux coloris : coloris blanc RAL 9003 ou gris anthracite RAL 7016. Dim. 64,5 x P 29,5 x H 66,5 cm. Poids : 14 kg.



LES PLUS PRODUIT

- Capacité de 180 à 500 m³/H
 - Filtre à air
 - Ionisation de l'air
- Possibilité de raccorder à une conduite d'eau
- Connectable à un déshumidificateur pour une solution complète

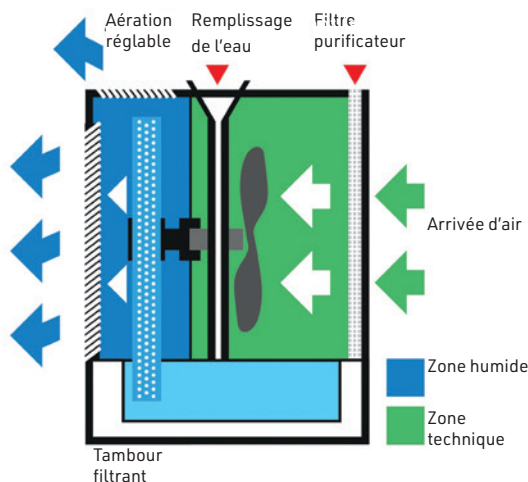

NUANCIER

2 coloris :

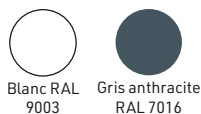

Réf.	Désignation
C7360000	Humidificateur B 280*
C7360001	Humidificateur B 280 avec remplissage auto*
C7360002	Humidificateur B 280 avec purification par U.V.*
C7360003	Humidificateur B 280 remplissage auto et purification U.V.*
C7360010	Humidificateur B 280 radio*
C7360011	Humidificateur B 280 radio avec remplissage auto*
C7360012	Humidificateur B 280 radio avec purification par U.V.*
C7360013	Humidificateur B 280 radio remplissage auto et purification U.V.*

Accessoires

C7369001	Bac de sécurité
C7369002	Capteur de pression
C7369003	Contrôleur arrivée d'eau
C7369090	Set de filtres d'évaporation
C7369091	Filtre à air
C7319092	Module wifi
C7319012	Bac de sécurité

* coloris blanc ou gris : à préciser à la commande



B 280	
Débit d'air recyclé :	500 m ³ /H
Volume d'utilisation :	de 180 à 500 m ³
Capacité d'humidification :	1,2 L/H
Vitesse de ventilation :	8 + auto
Poids :	14 kg
Puissance absorbée :	45 W
Capacité réservoir :	25 L
Niveau sonore à 2 m :	32-44 dB(A)



Humidificateur B 600

Le B 600 fonctionne selon le **principe de l'évaporation à froid** et il est **le modèle le plus puissant de la gamme**. Il vous offre une configuration standard extrêmement qualitative qui peut être complétée par de nombreuses options pour vous apporter la configuration correspondant parfaitement à vos besoins. Il se décline en deux modèles : avec ou sans purificateur d'air aux UV. Grâce à son **module wifi** intégré vous pouvez **contrôler à distance votre appareil et récupérer les données enregistrées sur la plateforme**. Grâce à l'**hygostat radio intégré**, il est possible de combiner le B 600 avec le **déshumidificateur HP 50**. Ainsi, l'humidité relative d'une pièce peut être maintenue à un certain niveau : l'humidification et la déshumidification sont commandées automatiquement via un point de mesure commun – sans aucun chevauchement des deux appareils.

Purificateur d'air :

Mode de fonctionnement : l'air est aspiré par un filtre à poussière spécial situé sur la face arrière et ainsi pré-nettoyé. Vous pouvez le compléter avec un **filtre F7**. Il passe ensuite par le filtre d'humidification où il est enrichi en humidité grâce à la grande surface d'évaporation. Enfin, l'air humidifié sort par l'ouverture d'évacuation située à l'avant et retourne dans la pièce tandis que le calcaire et les poussières restent dans l'appareil. Le mode purificateur peut être combiné à un **filtre HEPA** pour encore plus d'efficacité. De même le filtre d'évaporation peut être remplacé par un filtre à charbon actif (mode purification exclusivement). Grâce à son **panneau de commande électronique (verrouillable)** vous pouvez facilement régler le débit avec une **valeur de consigne au 1%**. Le B 600 vous indique également grâce à son capteur électronique le taux d'humidité relative contenu dans la pièce ou la température de la pièce. Le niveau de remplissage du réservoir d'eau est également visible tout comme les indicateurs de maintenance. En cas de réservoir vide, l'appareil s'éteint automatiquement et un indicateur clignotant vous informe qu'il faut remplir le réservoir. Fonctionne avec de l'eau courante ou de l'eau traitée. Maintenance sans outil.

En option sont disponibles : une **alimentation automatique en eau** (montage et démontage sans outil) et un contrôleur d'eau externe pour sa sécurisation.

Caractéristiques : coloris blanc. Dim. : L 85 x P 39 x H 63 cm.

Poids : 28 kg.



LES PLUS PRODUIT

- Capacité 900 m³
- Grand réservoir 50 L
- Pilotable via smartphone
 - Régulation auto par hygostat déporté
 - Connectable à un déshumidificateur pour une solution complète



PROGRAMMATION
DES HORAIRES



Désinfection U.V.



Hygostat radio

	B 600
Débit d'air recyclé :	900 m ³ /H
Volume d'utilisation :	900 m ³
Capacité d'humidification :	2,6 L/H
Poids :	28 kg
Capacité réservoir :	50 L
Niveau sonore à 2 m :	32-58 dB(A)

Réf.	Désignation
C7360200	Humidificateur B 600 Bio Filter
C7360201	Humidificateur B 600 purificateur UV
Accessoires	
C7369201	Alimentation automatique
C7369205	Renouvellement eau automatique
C7369202	Filtre HEPA
C7369203	Filtre à air F7
C7369204	Filtre charbon actif
C7369206	Tuyau de raccordement
C7369207	Cassette traitement UV
C7369217	Bac de sécurité blanc
C7369015	Contrôleur d'arrivée d'eau
C7369218	UV Lampe 8 W
C7369020	Filtre à air mousse
C7369019	Filtre à air bio



MAINTENANCE

Pour augmenter la durée de vie et les performances de vos **appareils Brune**, ils doivent être régulièrement nettoyés et les filtres changés.

La maintenance de vos appareils Brune par Promuseum est désormais disponible :

- Kit maintenance pour changer les filtres
- Envoi de l'appareil à Promuseum pour maintenance
- Intervention sur site et multisites (mutualisation)

Nos **équipes sont à votre écoute** pour vous proposer une prestation adaptée à vos besoins.

Déshumidificateur

Déshumidificateur Deshumid HP 9

Le déshumidificateur HP 9 offre une solution pratique et flexible grâce à son hygrostat automatique. En mode auto il ne fonctionne que lorsqu'un certain niveau d'humidité est dépassé. Idéal pour éviter tout développement de moisissures et de champignons. Il est livré prêt à l'emploi. L'eau condensée est recueillie dans un réservoir d'eau. Il peut également être raccordé directement à une évacuation d'eau.

En option : Hygrostat externe pour pouvoir mesurer la valeur de contrôle à l'endroit désiré.

Caractéristiques : roulettes intégrées.

Coloris : blanc.

Dim. : L 35 x P 32 x H 70 cm. Poids : 21 kg.



LES PLUS PRODUIT

- Jusqu'à 200 m³
- Hygrostat automatique

	Deshumid HP 9
Débit d'air recyclé :	260 m ³ /H
Volume d'utilisation :	200 m ³
A 25°C - 80% HR	10,5 L/jour
Puissance absorbée :	250 W
Capacité réservoir :	5,5 L
Plage d'utilisation :	7 à 35° C
Niveau sonore à 2 m :	39 dB(A)
Poids :	21 Kg

Réf.	Désignation
C7340010	Déshumidificateur HP 9
C7349001	Filtre
C7349002	Hygrostat externe



Déshumidificateur Deshumid HP 25

Déshumidificateur puissant **pour des pièces allant jusqu'à 250 m³**. Il est équipé d'un système de dégivrage automatique électronique ainsi que d'une surveillance du niveau du réservoir d'eau avec arrêt automatique. Il peut également être raccordé directement à une évacuation d'eau et en option vous pouvez ajouter une pompe à condensat automatique. HP 25 permet un **fonctionnement extrêmement précis du déshumidificateur** grâce à l'utilisation d'un capteur d'humidité de haute qualité, ainsi que le réglage en pourcentage de l'humidité cible souhaitée. Un **système de contrôle de l'HR par radio** est également disponible en option, ce qui permet d'augmenter encore la précision de mesure, car la mesure est effectuée à distance de l'appareil et n'est donc pas influencée par le fonctionnement du déshumidificateur lui-même. Ce système sans fil peut également **être utilisé en combinaison avec les humidificateurs B 280 ou B 600**, offrant ainsi une solution complète d'humidification et de déshumidification d'une pièce : **NOUS CONSULTER.**

Module Wlan/Wifi : avec ce module vous pouvez également contrôler à distance votre appareil et récupérer les données enregistrées sur la plateforme.

Caractéristiques : 4 roulettes dont 2 avec freins de blocage. Coloris : blanc.

Dim. L 33 x P 35,5 x H 56 cm. Poids : 25 kg.



LES PLUS PRODUIT

- Jusqu'à 250 m³
- Dégivrage et arrêt automatiques
- Raccordable à une évacuation d'eau
- Connectable à un humidificateur pour une solution complète

Réf.	Désignation
C7340100	Déshumidificateur HP 25
C7340101	Déshumidificateur HP 25 radio
C7349010	Pompe évacuation auto
C7349011	Système de contrôle radio
C7319092	Module wifi



	Deshumid HP 25
Débit d'air recyclé :	500 m ³ /H
Volume d'utilisation :	250 m ³
A 32°C - 80% HR	25 L/jour
A 20°C - 60% HR	12 L/jour
Puissance absorbée :	570 W
Capacité réservoir :	6,5 L
Plage d'utilisation :	5 à 32° C / 35 - 90% HR
Niveau sonore à 2 m :	42-45 dB(A)
Poids :	25 Kg

HUMIDIFICATEUR

MESURE

DÉSHUMIDIFICATEUR



Humidificateur
B 280 ou B 600



Hygrostat radio



Déshumidificateur
HP25 radio

L'hygrostat radio permet également un fonctionnement combiné avec l'humidificateur B 280 ou B 600 pour stabiliser le niveau d'humidité de la pièce.

Déshumidificateur Deshumid HP 50

Déshumidificateur puissant **pour des pièces allant jusqu'à 600 m³**. Il est livré prêt à l'emploi et équipé d'un système de dégivrage automatique électronique ainsi que d'une surveillance du niveau du réservoir d'eau avec arrêt automatique. Il peut également être raccordé directement à une évacuation d'eau et en option vous pouvez ajouter une pompe à condensat automatique. **Avec sa capacité à déshumidifier jusqu'à 50 litres par jour, le déshumidificateur HP 50 est idéal en cas de dégât des eaux.** Un système de contrôle de l'HR par radio est également disponible en option, ce qui permet d'augmenter encore la précision de mesure, car la mesure est effectuée à distance de l'appareil et n'est donc pas influencée par le fonctionnement du déshumidificateur lui-même. **L'hygrostat radio permet également un fonctionnement combiné avec l'humidificateur B 600.** Ainsi, l'humidité d'une pièce peut être maintenue à un certain niveau (passage de l'humidité) et l'humidification et la déshumidification sont automatiquement commandées par un point de mesure commun sans chevauchement. **NOUS CONSULTER. Module Wlan/Wifi : avec ce module vous pouvez également contrôler à distance votre appareil et récupérer les données enregistrées sur la plateforme.**

Caractéristiques : 2 roues arrière et une poignée à l'avant pour le déplacer en toute facilité. Coloris : blanc.
Dim. L 54 x P 48 x H 78 cm.
Poids : 45 kg (42 kg sans le réservoir).



LES PLUS PRODUIT

- Jusqu'à 600 m³
- Dégivrage et arrêt automatiques
- Raccordable à une évacuation d'eau
- Connectable à un humidificateur pour une solution complète

HUMIDIFICATEUR MESURE DÉSHUMIDIFICATEUR

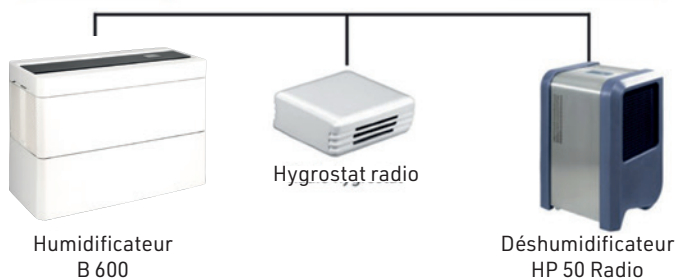

L'hygrostat radio permet également un fonctionnement combiné avec l'humidificateur B 600 pour stabiliser le niveau d'humidité de la pièce.

Réf.	Désignation
C7340200	Déshumidificateur HP 50
C7340201	Déshumidificateur HP 50 Radio
C7349010	Pompe à condensat automatique
C7349011	Système de contrôle radio
C7319092	Module wifi



	Deshumid HP 50
Débit d'air recyclé :	885/1 065 m ³ /H
Volume d'utilisation :	600 m ³
A 27°C - 80% HR	45 L/jour
A 32°C - 60% HR	50 L/jour
Puissance absorbée :	1 220 W
Capacité réservoir :	20 L (2 x 10 L)
Plage d'utilisation :	5 à 32° C / 35 - 90% HR
Niveau sonore à 2 m :	50-55 dB(A)
Poids :	45 Kg

Déshumidificateur AXAIR

Pour un volume de 510 m³/H
Hygrostat intégré
Déshumidificateur mobile

Grace à ses roulettes, ce déshumidificateur est particulièrement mobile. Il est équipé d'un **hygrostat mécanique** intégré pour un taux d'humidité régulier. **Arrêt automatique** de l'appareil si le bac est plein (voyant bac plein en façade). Livré prêt à être branché. Pour un volume à traiter de 510 m³/H. **Caractéristiques :** 4 roulettes dont 2 avec système de blocage. Carrosserie métallique. Coloris blanc.
Dim. : H 605 x L 380 x P 362 mm.



	OD165TH
Débit d'air recyclé :	510 m ³ /H
A 30°C - 80% HR	27,2 L/jour
A 27°C - 60% HR	16,6 L/jour
A 20°C - 60% HR	9,5 L/jour
A 10°C - 70% HR	3,1 L/jour
Puissance absorbée :	475 W
Capacité réservoir :	10 L
Plage d'utilisation :	3 à 43° C
Niveau sonore à 2 m :	55 dB(A)
Poids :	23,5 Kg

Réf.	Désignation
C7340003	Déshumidificateur OD165TH

Protection anti-UV

Film anti-U.V. et anti-effraction

Deux films de protection vous sont proposés pour l'habillage de vos verres (fenêtre ou vitrine).

Le verre anti-UV

Pour la suppression du rayonnement des ultra-violets, nous vous proposons grâce à des filtres spéciaux une solution qui permet de bénéficier des avantages de l'éclairage naturel tout en neutralisant ses inconvénients par une triple action :

- un flux absorbé puis réémis en rayonnement
- un flux transmis qui traverse le film
- un flux réfléchi qui repart dans la direction du flux incident en sens inverse.

Parce qu'il est souvent plus facile de poser un film sur les vitres des salles d'exposition plutôt que de modifier les vitrines, les filtres anti-UV sont également une bonne alternative pour la protection des collections sous vitrine. Efficace sur le rayonnement solaire et lunaire. Film transparent composé par plusieurs polyester de haute qualité optique

Réf.	Vis.	Désignation	Modèle
Film anti-UV			
C7270020	A	Film anti-UV 46,5m ²	Rouleau de 30,5 ml
Film anti-effraction			
C7270030	B	Film anti-effraction 46,5m ²	Rouleau de 30,5 ml
Accessoires			
C7279001		Solution à base d'eau	
C7279002		Raclette bois	
C7279003		Raclette sécurité 15 cm	
C7279004		Raclette sécurité 20 cm	

Tube en film polyester

Pour bloquer les effets négatifs du Fluo

Film polyester 75m anti-U.V. monté en tube, avec fourreau ouvert pour le faire coulisser en toute facilité sur vos fluos. **Le film gaine le tube fluo et filtre ainsi 99,9% des ultraviolets** qui sont la cause du jaunissement des papiers. Transmet la lumière comme un verre classique. Naturellement courbe il ne nécessite pas l'usage d'adhésif. Sa teinte grise neutre réduit l'éblouissement. Disponible en tube de 120 cm recoupable. Vendu par lot de 10.

Réf.	Désignation	Cdt	Dim.
C7270010	Filtre U.V. pour fluo	Lot de 10	L 120 cm

et protégé par une couche dure pour résister aux risques de rayures courantes pour un nettoyage aisé. Garantie : 10 ans.

Caractéristiques : film anti-UV en PET 50 μ à poser sur toute surface vitrée à l'aide d'eau savonneuse. Polymérisation au verre dans un délai de 15 jours. Classé M1. Rouleau : 30,5 m en laize de 152 cm.

Le verre anti-effraction

Il renforce tout type de verre en pose verticale en laissant une excellente transmission de la lumière. Film transparence haute résistance qui empêche le verre d'éclater en cas de choc, explosion ou incendie. Il ne laisse passer que 5% des U.V. Garantie : 12 ans.

Caractéristiques : film de sécurité en PET 210 μ avec adhésif PS renforcé à poser sur toute surface vitrée à l'aide d'eau savonneuse avec une raclette sécurité. Polymérisation au verre dans un délai de 30 jours. Conforme à la norme européenne EN 12600. Rouleau de 30,5 m en laize de 152 cm.

	Film anti-UV	Film anti-effraction
Transmission des UV	0,5 %	5 %
Réflexion énergie solaire	9 %	10 %
Absorption énergie solaire	7 %	8 %
Transmission énergie solaire	84 %	82 %
Transmission lumière visible	90 %	85 %
Réflexion lumière visible	9 %	11 %
Rejet des U.V.	99 % à 385 n.m.	-
Coefficient d'ombrage	0,9	0,9
Coefficient gain de chaleur	0,85	0,83
Résistance à la rupture (kg/cm ²)	-	34
Élongation à la rupture	-	125 %



NORMES DE CONSERVATION

La conservation préventive est soumise à des normes auxquelles il faut se référer :



Norme XP X80-002 Cette norme définit les caractéristiques des vitrines permettant de garantir une bonne préservation des fonds patrimoniaux. Les vitrines se doivent d'être un espace sécurisé et offrir un espace clos limitant les échanges d'air et de composants avec l'espace extérieur. En cas de nécessité la vitrine est équipée d'un système de contrôle et de régulation hygrométrique. Les éclairages utilisés doivent être exempts d'UV.



Norme NF Z40-010 Cette norme définit les prescriptions de conservation des documents graphiques et photographiques dans le cadre d'une exposition. Elle définit notamment les matériaux à proscrire et les matériaux adaptés dans la fabrication des vitrines d'exposition.



Norme EN 15999-1 Cette norme définit les lignes directrices pour concevoir une vitrine apte à la protection des biens culturels qui y sont exposés (sûreté, conservation préventive, gestion des risques climatiques et des incendies) ainsi que les critères de maintenance et les critères environnementaux.



Norme EN 15999-2 Cette norme pose les caractéristiques techniques de qualification d'une vitrine : étanchéité à l'air, demi-vie hygrométrique, performance thermique, protection contre la pollution, résistance au vol, protection aux UV, résistance au feu, résistance aux projections d'eau.

LEXIQUE DE CONSERVATION PRÉVENTIVE

EPOXY : peinture poudre cuite au four ultra-résistante et inerte. La peinture époxy est une peinture pour usage intense tous supports.

HUMIDITÉ RELATIVE (HR ou RH en anglais) : rapport de la quantité de vapeur d'eau contenue dans l'air par la capacité d'absorption en eau de l'air dans les mêmes conditions. Le taux d'humidité relative est ce rapport exprimé en pourcentage.

LED : diode électroluminescente (DEL, en anglais : Light-Emitting Diode, LED). Lumière qui ne dégage pas d'U.V., disponible en plusieurs températures de couleur (blanc chaud, blanc neutre, blanc froid). Faible dégagement de chaleur, durée de vie 50 000 heures en moyenne.

LUX : unité de mesure qui exprime un niveau d'éclairément.

pH : sigle signifiant « potentiel hydrogène » et qui représente la mesure de l'alcalinité en chimie. Le pH mesure la concentration d'une solution aqueuse en protons (H⁺) et le degré d'acidité ou de basicité d'une solution. Il se mesure grâce à un pH-mètre muni d'une électrode de contact de pH d'un papier. L'échelle du pH se situe entre 0 et 14. Un pH de 7 correspond à la neutralité. Si le pH est compris entre 1 et 7, la solution est acide. Si le pH est compris entre 7 et 14, la solution est basique.

LÉGENDES PICTOGRAMMES DE LA NORME 15999-2

NIVEAU D'ÉTANCHEITÉ : il indique le volume d'air jour renouvelé de l'espace d'exposition en 1 journée.

AE⁰ : AER ≥ 5 volume d'air/jour

AE¹ : AER ≥ 3 et < 5 volume d'air/jour

AE² : AER ≥ 1 et < 3 volume d'air/jour

AE³ : AER ≥ 0,4 et < 1 volume d'air/jour

AE⁴ : AER ≥ 0,1 < 0,4 volume d'air/jour

AE⁵ : AER < 0,1 volume d'air/jour

RAYONNEMENT UV : il indique le % d'UV transmis à l'intérieur de la vitrine.

Classe UV⁰ : non spécifié

Classe UV¹ : < 1 %

DEMONTAGE : il indique le niveau de démontage de la vitrine.

DS⁰ : ne peut être démonté

DS¹ : conçu pour être partiellement démontable

DS² : peut être totalement démontée

TRANSPORT : il indique les conditions de déplacement de la vitrine.

TS¹ : peut être déplacé par le personnel à l'aide des outils spécifiés

TS² : peut être déplacée par le fabricant ou par le personnel autorisé par le fabricant.

DEMI-VIE HYGROMÉTRIQUE : elle indique la capacité d'une vitrine à amortir les fluctuations de l'HR de la salle ou à maintenir une HR pour un microclimat spécifique. Elle se mesure en jour.

HH⁶ : ≥ 800

HH⁵ : < 800 à 400

HH⁴ : < 400 à 200

HH³ : < 200 à 100

HH² : < 100 à 50

HH¹ : < 50 à 10

HH⁰ : < 10

ECOTAXE ET ÉCO-CONTRIBUTION

Promuseum a mis en place, dans un souci de préservation de l'environnement et en conformité avec la réglementation* en vigueur depuis le 1^{er} mai 2013, l'**éco-contribution**. Certains produits commercialisés étaient déjà soumis depuis 2006 à l'écotaxe portant sur la collecte et le recyclage des produits électroniques. **Désormais ces deux éco-participations (écotaxe et éco-contribution) apparaissent à côté du H.T. et sont incluses dans le T.T.C des produits concernés. Dernière modification de l'éco-contribution prise en compte : 01/01/2025.**

Remarque : l'éco-contribution est affichée arrondie à 2 chiffres. Sa valeur réelle est à 3 décimales. Cela peut occasionner des différences d'arrondies sur nos devis et factures.



PROMUSEUM est adhérent Valdélia. Valdélia est un éco-organisme à but non lucratif agréé par le Ministère de l'Ecologie, du développement durable et de l'Energie, chargé de collecter et de recycler les déchets occasionnés par les ameublements professionnels. Promuseum reverse la totalité des éco-contributions perçues à cet organisme. Basée sur le poids et les matériaux utilisés pour sa fabrication, l'éco-contribution est à la charge de l'utilisateur final. Vous pourrez contacter Valdélia pour l'enlèvement et le traitement des mobiliers hors d'usage en vous connectant sur leur site www.valdelia.org. FR013673_10D4IE Numéro d'enregistrement en application de l'article L. 541-10 du code de l'Environnement.

* Décret n° 2012-22 du 6 janvier 2012 relatif à la gestion des déchets d'éléments d'ameublement.

PROMUSEUM est adhérent CITEO

dans le cadre de la loi AGECE pour le recyclage des papiers graphiques.



Donnons ensemble une nouvelle vie à nos produits.

PROMUSEUM SOUTIEN PLINTH POUR LE RÉEMPLOI DES MATÉRIELS D'EXPOSITION



contact@plinth.fr / www.plinth.fr

AVEC PLINTH, Réemployez vos éléments et matériaux de scénographie

NOS SERVICES

Sourcing de biens de scénographie de seconde main via notre plateforme

- 1 Inscrivez-vous **gratuitement** sur Plinth.fr et découvrez l'intégralité des annonces en ligne
- 2 Souscrivez à l'un de nos forfaits avec ou sans engagement et récupérez de façon **illimitée** et **sans frais supplémentaires** (hors transport) les biens de scénographie qui vous intéressent

Forfait
Classique

Forfait
Association

Forfait
Étudiant

Service sur mesure et sur devis

- **Gestion de fin de vie de vos expositions**
 - Rédaction des annonces
 - Gestion des enlèvements
 - Stockage temporaire des scénographies
- **Assistance à maîtrise d'ouvrage**
 - Étude de la faisabilité du réemploi
 - Conseils et recommandations
 - Feuille de route de la mise en place du réemploi
- **Service d'inventaire**
 - Inventaire de vos lieux de stockage
 - Outils de suivi en ligne 100% personnalisés

Ne jetez pas vos biens de scénographie, proposez les à d'autres utilisateurs sur plinth.fr

Inscrivez-vous **gratuitement** sur Plinth et créez une annonce sur la plateforme en moins d'1 minute !

Bon de Commande



PROMUSEUM
CATALOGUE EXPOSITION

À nous retourner

Par courriel

commercial@promuseum.fr

Par courrier

PROMUSEUM - Innovaparc - Parc Quatuor
1550, av. de la Grande halle - 78200 Buchelay

Vos coordonnées

CODE CLIENT _____

NOM DE L'ÉTABLISSEMENT : _____

ADRESSE : _____

NOM : _____

PRÉNOM : _____

SERVICE : _____

TÉLÉPHONE : _____ FAX : _____

E.MAIL : _____

NON ASSUJETTI À LA TVA

N° TVA INTRACOMM. : FR

Edition 2025

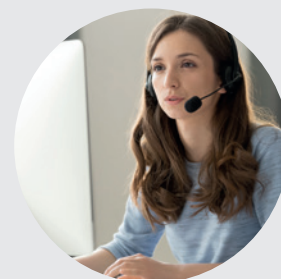

INFORMATIONS ET CONSEILS

du lundi au vendredi de 9H à 13H
et de 14H à 18H (17H le vendredi)

01 30 33 99 30

OU

commercial@promuseum.fr

VOTRE CODE CLIENT _____

Adresse de livraison (si différente)

ADRESSE : _____

NOM DU CONTACT SUR PLACE : _____

FERMETURE / HORAIRES DE RÉCEPTION : _____

Adresse de facturation (si différente)

ADRESSE : _____

TÉLÉPHONE : _____

N° SIRET (OBLIGATOIRE) _____

RÉFÉRENCE	DÉSIGNATION	COLORIS	QUANTITÉ		P.U. € H.T.	Éco-part. € H.T.	TOTAL € H.T.
			P	LOT			

Livraison gratuite pour toute commande supérieure à 395,00 € H.T. soit 474,- € T.T.C. Exceptés certains produits mentionnés port en sus, indiqué par ce pictogramme.



Minimum de commande : 100,-€ H.T. (ou majoration supplémentaire de 30,-€ H.T.)

MODES DE PAIEMENT

Cochez la formule choisie :

- Par virement bancaire
 Par mandat administratif, uniquement pour les collectivités relevant de la comptabilité publique.

Nos coordonnées bancaires :

Relevé d'identité bancaire Promuseum

Code banque	Code guichet	N° compte	Clé rib	Domiciliation
30066	10898	00020111201	49	CIC

IBAN FR76 3006 6108 9800 0201 1120 149 BIC CMCIFRPP

CIC CERGY - 3, Allée de l'Etoile - 95091 Cergy Pontoise Cedex

Nos prix sont garantis dans la mesure de l'évolution de nos références et sauf erreur de typographie ou d'impression dont nous ne pouvons être tenus pour responsables. Photos non contractuelles.

RESERVE DE PROPRIÉTÉ : la loi 80335 du 12 Mai 1980 s'applique intégralement aux marchandises figurant sur ce document.

CONDITIONS DE VENTE : pour tout différend éventuel, le lieu de juridiction est Versailles.

• Nos marchandises sont prises dans nos magasins et voyagent aux risques et aux périls du destinataire, même en cas de FRANCO.

• En cas de non respect de la date de règlement, des pénalités de retard de 25% du montant TTC restant dû seront automatiquement et de plein droit acquises à PROMUSEUM.

TOTAL H.T.

Paiement comptant joint à la commande : -2% hors toute éco-contribution et éco-taxe (voir P. 186)

Commande inférieure à 395,00 € H.T. Participation frais administratifs et de port HT

TVA 20% (À calculer)

TOTAL T.T.C. A PAYER

Merci d'apposer votre signature et le cachet de votre établissement

Date :

Nom du responsable :

Je reconnais avoir pris connaissance des conditions générales de vente page 182

Pour passer votre commande, vous pouvez photocopier ce bon de commande ou utiliser vos imprimés habituels.

1. COMMANDE

Les marchandises vendues par PROMUSEUM ne s'adressent qu'à des professionnels pour les seuls besoins de leur activité, à l'exclusion des particuliers et pour des livraisons en France métropolitaine à l'exception des îles (ci-après désigné l'« Acheteur »). Les présentes conditions générales de vente régissent exclusivement les relations entre PROMUSEUM et des clients professionnels passant commande de marchandises par correspondance sur catalogue ou sur devis. Toute commande n'est définitive qu'après acceptation de PROMUSEUM. Toute commande implique l'adhésion à nos conditions générales de vente, auxquelles il ne saurait être dérogé que par un écrit dûment signé émanant de la direction de PROMUSEUM.

Ces conditions générales de vente ne sauraient être modifiées par des stipulations contraires pouvant figurer sur les bons de commande du client ou dans ces conditions générales d'achat. Vu les frais administratifs importants, PROMUSEUM se réserve le droit de refuser les commandes d'un montant inférieur à 100,- € hors taxes (H.T.). En cas d'acceptation exceptionnelle de notre part, elles seront livrées contre remboursement avec application d'une majoration supplémentaire de 30,- € H.T. pour frais administratifs.

2. SPECIFICATIONS TECHNIQUES

Les illustrations, photographies, caractéristiques, dimensions, poids, etc... mentionnés dans le présent catalogue n'ont qu'une valeur indicative et non contractuelle. Nous nous réservons la possibilité d'apporter toutes modifications que nous jugerions opportunes, même après acceptation de la commande, sans toutefois que les caractéristiques essentielles puissent s'en trouver affectées.

3. PRIX

Les prix de ce catalogue sont donnés à titre indicatif. Ils sont modifiables en fonction des variations économiques. Ils sont affichés H.T. et T.T.C., départ de nos magasins ou des usines de nos fournisseurs, mais seul le prix H.T. fait foi. Les factures sont établies H.T. au fur et à mesure au jour de la commande. L'emballage est facturé en sus et non repris. Nos offres sont valables 1 mois à partir du jour de leur édition et ce dans la limite de l'année civile en cours.

4. CONDITIONS DE REGLEMENT

Les paiements des commandes pourront être réalisés par virement ou carte bancaire. Promuseum se réserve le droit d'accepter ou de refuser tout autre moyen de paiement.

Pour les commandes émanant d'un nouveau compte, tout ou partie de cette commande doit être réglé comptant. Pour les commandes émanant de clients en compte les conditions de paiement sont les suivantes :

- 2% d'escompte pour paiement comptant joint à la commande (le paiement par mandat administratif ne donne pas droit à cet escompte).
- 50% à la commande, le solde à réception de facture.
- par mandat administratif à 30 jours nets date de facture pour les établissements relevant de la comptabilité publique.

Le prix est payable comptant, en totalité au jour de la livraison des produits comme indiqué sur la facture remise à l'Acheteur et au plus tard dans les 30 jours de la date de facture.

Tout retard de paiement et de versement des sommes dues par l'Acheteur au-delà du délai indiqué sur la facture adressée à celui-ci, entraîne de plein droit, sans formalité aucune ni mise en demeure préalable ne soit nécessaire et dès le jour suivant la date de règlement portée sur ladite facture, l'application de pénalités de retard calculées au taux de 25% sur le montant T.T.C. dû par l'Acheteur. Une indemnité forfaitaire de 40,- € H.T. est également due pour frais de recouvrement. Dans le cas où les frais de recouvrement exposés seraient supérieurs à ce forfait, PROMUSEUM se réserve de demander une indemnité complémentaire sur justification. Ces pénalités et frais seront automatiquement et de plein droit acquis par PROMUSEUM sur simple demande et entraînera l'exigibilité de la totalité des sommes dues, sans préjudice de toute autre action que PROMUSEUM serait en droit d'intenter, à ce titre, à l'encontre de l'Acheteur. En cas de non-respect des conditions de paiement figurant ci-dessus, Promuseum se réserve le droit, sans préjudice de toute autre voie d'action :

- de suspendre ou d'annuler la livraison des commandes en cours de la part de l'acquéreur.
- de suspendre l'exécution de ses obligations.
- de diminuer ou d'annuler les éventuelles remises accordées à ce dernier.

PROMUSEUM pourra demander, en référé, la restitution des produits, sans préjudice de tous autres dommages-intérêts. La résolution frappera non seulement la commande en cause mais, aussi, toutes les commandes impayées antérieures, qu'elles soient livrées ou en cours de livraison et que leur paiement soit échu ou non. Au cas de paiement par effet de commerce, le défaut de retour de l'effet sera considéré comme un refus d'acceptation assimilable à un défaut de paiement. De même, lorsque le paiement est échelonné, le non-paiement d'une seule échéance entraînera l'exigibilité immédiate de la totalité de la dette, sans mise en demeure. Dans tous les cas qui précèdent, les sommes qui seraient dues pour d'autres livraisons, ou pour toute autre cause, deviendront immédiatement exigibles. En aucun cas, les paiements ne peuvent être suspendus ni faire l'objet d'une quelconque compensation sans l'accord écrit et préalable de PROMUSEUM.

Toute détérioration du crédit de l'acheteur pourra justifier l'exigence d'un règlement comptant avant l'exécution des commandes reçues. PROMUSEUM se réserve le droit, à tout moment, en fonction des risques encourus, de fixer un plafond au découvert de chaque Acheteur et d'exiger certains délais de paiement ou certaines garanties.

Ce sera notamment le cas si une modification, ou si une cession, location, mise en nantissement ou apport de son fonds de commerce a un effet défavorable sur le crédit de l'Acheteur.

Pour les commandes émanant de collectivités sous comptabilité publique le règlement doit intervenir par mandat administratif dans le délai que prévoit le code des marchés publics, sauf à faire courir de plein droit des intérêts moratoires conformément à la réglementation en vigueur.

5. RESERVE DE PROPRIETE

PROMUSEUM CONSERVE L'ENTIÈRE PROPRIÉTÉ DE LA MARCHANDISE LIVRÉE JUSQU'À COMPLET PAIEMENT DU PRIX FACTURÉ. JUSQU'À CETTE DATE, LA MARCHANDISE LIVRÉE SERA CONSIDÉRÉE COMME CONSIGNÉE ET L'ACHETEUR SUPPORTERA LE RISQUE DES DOMMAGES QUE CETTE MARCHANDISE POURRAIT SUBIR OU OCCASIONNER POUR QUELLE CAUSE CE SOIT. JUSQU'À COMPLET PAIEMENT, LES BIENS NE POURRONT PAS ÊTRE REVENDUS SANS L'ACCORD PRÉALABLE DE PROMUSEUM. NONOBTANT TOUTE DISPOSITION CONTRAIRE DU PRÉSENT CONTRAT, EN CAS DE NON RESPECT PAR L'ACHETEUR D'UNE DES ÉCHÉANCES DE PAIEMENT, PROMUSEUM, SANS PERDRE AUCUN DES DROITS, POURRA EXIGER PAR SIMPLE LETTRE RECOMMANDÉE, LA RESTITUTION DES BIENS AUX FRAIS DE L'ACHETEUR JUSQU'À EXÉCUTION PAR CE DERNIER DE LA TOTALITÉ DE SES ENGAGEMENTS.

6. LIVRAISON

Les délais de livraison ne sont donnés qu'à titre indicatif et les retards éventuels, qu'elles qu'en soient les causes, l'importance et les conséquences, ne donnent pas droit à l'Acheteur d'annuler la vente, de refuser les marchandises ou de réclamer des dommages-intérêts.

Nos marchandises voyagent aux risques et périls du destinataire. Il appartient au client ou mandataire de vérifier à la livraison la conformité des quantités reçues et de consigner sur le bordereau du transporteur, après vérification de l'intégrité des articles livrés, toute détérioration constatée. Les observations doivent être précisées à l'exception de toutes réserves générales du type « sous réserve de déballage ». Elles doivent être confirmées au transporteur dans les 48 heures, par lettre recommandée avec avis de réception postal. Le non respect de ces formalités éteint tout recours ultérieur.

7. DELAI DE RECLAMATION

Pour être admises, toutes les réclamations à l'exception de celles relatives au transport prévues au n°6 ci-dessus doivent être formulées par lettre recommandée avec avis de réception postal, dans les huit jours de l'acceptation par le client de la marchandise livrée par le transporteur.

8. ANOMALIE ET VICE CACHE

Toute garantie est exclue en cas de mauvaise utilisation, problème de transport, négligence ou défaut d'entretien de la part de l'Acheteur. Il appartient à l'Acheteur de fournir toutes pièces justificatives quant à la réalité des vices ou anomalies constatées. Si ces pièces s'avèrent insuffisantes et nécessitent un contrôle visuel, PROMUSEUM se réserve la possibilité d'organiser le retour total ou partiel de la marchandise livrée. S'il s'avérait qu'il ne s'agit pas d'un vice de fabrication, les frais d'emballage et de transport aller et retour de la marchandise seront à la charge de l'Acheteur. PROMUSEUM adressera également à l'Acheteur un devis pour une éventuelle remise en état de la marchandise à la charge de l'Acheteur. La totalité du montant de la commande reste due quelle que soit la suite à donner au dévis de remise en état par l'Acheteur.

Au titre de la garantie légale des vices cachés, l'Acheteur a le choix, soit de rendre la marchandise et de se faire restituer le prix par PROMUSEUM, soit de garder la marchandise et de se faire rendre une partie du prix par PROMUSEUM, à l'exclusion de toute autre demande (indemnités, résolution, ...). L'Acheteur s'abstiendra d'intervenir lui-même ou de faire intervenir un tiers pour remédier au problème constaté.

Afin de faire valoir ses droits, l'Acheteur doit transmettre à PROMUSEUM par écrit, un descriptif détaillé et toutes les pièces justificatives de l'existence d'anomalie ou vice caché.

9. RETOURS

En complément des garanties légales de conformité et de vices cachés, PROMUSEUM peut accepter le retour de la marchandise qui ne correspondrait pas exactement à ce que l'Acheteur en attendait. De tels retours sont soumis aux conditions expresses ci-après :

- La valeur de la marchandise ne peut excéder 1 525,- € H.T.
- La marchandise en question doit être rigoureusement standard, à l'exclusion de toute marchandise exécutée spécialement pour l'Acheteur ou de toute marchandise préparée à la demande (contremarque) et non tenue en stock.
- Les frais d'emballage et de transport, à l'aller comme au retour, sont à la charge de l'Acheteur.
- La demande de retour doit être formulée par l'Acheteur à PROMUSEUM avant la réexpédition qui devra avoir été expressément approuvée, par écrit, par PROMUSEUM qui donnera à l'Acheteur la référence du dossier de retour et les instructions de réexpédition, cette dernière devant obligatoirement être faite en port payé, marchandise assurée.
- La demande de retour doit être formulée au plus tard dans les huit jours ouvrables suivant la réception de la marchandise par l'Acheteur.
- La marchandise retournée doit être dans un état rigoureusement neuf et dans son emballage d'origine. La marchandise ne peut avoir été utilisée.
- Après réception et acceptation de la marchandise retournée par l'Acheteur, PROMUSEUM adresse à ce dernier un avoir calculé sur la base du prix facturé déduction faite des frais de transport et d'une décote de 20 %. Cet avoir est édité après règlement de la facture initiale et est porté au crédit du compte de l'acheteur dans les livres de PROMUSEUM. Dans tous les cas le crédit sera réalisé en marchandise.

10. LIMITATION DES RESPONSABILITES

Les matériels et logiciels vendus par PROMUSEUM sont destinés exclusivement à l'exposition, à la conservation et à la protection des œuvres. La responsabilité de PROMUSEUM ne pourra être engagée en cas de préjudice et de dommages quels qu'ils soient résultant d'une mauvaise utilisation ou d'une utilisation pour laquelle les produits ne sont pas prévus, ou de l'incapacité de l'Acheteur à pouvoir utiliser les produits proposés par PROMUSEUM.

Les matériels et logiciels de sécurité destinés à la protection des œuvres ne sont que des aides complémentaires aux services de sécurité de l'Acheteur. L'Acheteur s'engage à mettre en place ses propres moyens humains de surveillance et à souscrire une assurance en ce sens. PROMUSEUM ne pourra être recherché en responsabilité en cas de dommage ou de vol des œuvres suite à un dysfonctionnement de ses matériels ou logiciels.

La maintenance et le monitoring des matériels et logiciels sont assurés par PROMUSEUM uniquement pendant les jours ouvrables et aux heures d'ouverture de PROMUSEUM. L'Acheteur ayant choisi d'effectuer lui-même l'installation ou le monitoring assumera l'entière responsabilité en cas de dysfonctionnement des appareils ou logiciels.

L'Acheteur s'engage, en passant commande des systèmes connectés en radio ainsi que par WIFI ou Ethernet de PROMUSEUM, à avoir pris connaissance de leurs conditions d'utilisation et accepte le fait que le fonctionnement de ces derniers puisse être perturbé suite à des brouillages ou interférences, sans que la responsabilité de PROMUSEUM ne puisse être engagée.

Tous les produits connectés en «radio» (sauf spécification contraire) de PROMUSEUM sont destinés à être utilisés sur le territoire Français. En cas de commande pour l'exportation, l'Acheteur s'engage à vérifier que les produits commandés soient conformes aux législations en vigueur dans son pays. PROMUSEUM décline toute responsabilité en cas de non-respect de cette condition qui ne pourrait donner lieu à aucun droit de dommages et intérêts.

Concernant le dispositif cloud d'hébergement et de consultation de données proposé par PROMUSEUM, il est de l'entière responsabilité de l'Acheteur de s'assurer de la sécurité anti-intrusion de ces derniers lors de leur mise en œuvre vis à vis d'attaques frauduleuses externes (configuration adéquate, changement des mots de passe, utilisation d'un firewall et tout autre dispositif nécessaire).

PROMUSEUM ne pourra être en aucun cas être tenu responsable d'une intrusion externe de quelques nature et conséquences soient elles sur les systèmes connectés qu'il propose.

Dans tous les cas, la responsabilité globale de PROMUSEUM vis à vis de l'Acheteur ne peut excéder le montant du paiement reçu le cas échéant par PROMUSEUM, ni pour les dommages directs ou indirects pouvant résulter d'une perte ou d'une utilisation quelconque des produits vendus.

PROMUSEUM ne peut être tenu responsable de retard ou défaut d'exécution de ses obligations en cas de force majeure en particulier en cas de catastrophe naturelle, intempérie, troubles de l'ordre civil, grèves, pénurie de produits ou de matière, retard anormal d'un fournisseur.

11. PROPRIETE INTELLECTUELLE

PROMUSEUM reste seul propriétaire, à titre exclusif, de l'ensemble des droits de propriété intellectuelle relatifs à ses marchandises, y compris, sans limitation, les dénominations, les créations, inventions, modèles, dessins, prototypes, œuvres artistiques, graphiques, photographiques, textes, logiciels, savoir-faire, et tout autre élément relatif aux marchandises.

Les présentes Conditions Générales de Vente n'impliquent aucun transfert de droits de propriété intellectuelle à l'Acheteur, y compris sur les marques, dessins et modèles, brevets, droits d'auteur, ou tout autre droit de propriété, qu'ils soient déposés ou non. L'Acheteur reconnaît que ces droits demeurent la propriété exclusive de PROMUSEUM et que toute utilisation de ces droits de propriété intellectuelle, en dehors d'un accord contractuel établi, est strictement interdite.

L'Acheteur informera PROMUSEUM de toute atteinte à ses droits de propriété intellectuelle dont il aurait connaissance.

12. SECRET DES AFFAIRES

L'Acheteur est informé qu'il pourra se voir communiquer oralement ou sous forme écrite ainsi qu'avoir accès - sans que cette liste ne soit exhaustive - à des savoir-faire industriels, en particulier au stade de la conception des produits, méthodes, moyens, procédés, données, projets confidentiels qui sont en lien, ou non, avec les marchandises constituant des secrets de fabrique et/ou des secrets d'affaires au sens de la loi n°2018-670 du 30 juillet 2018 relative à la protection du secret des affaires (ci-après les « Secrets d'affaires »).

L'Acheteur s'engage à respecter la discrétion la plus absolue concernant les Secrets d'affaires ainsi qu'à ne pas les divulguer à des personnes extérieures et à ses salariés qui n'ont pas besoin d'en avoir connaissance. L'Acheteur reconnaît que les Secrets d'affaires existant ainsi que ceux qui peuvent être développés lors de la commande restent la propriété de PROMUSEUM, et s'engage à ne pas y porter atteinte.

13. CONTESTATION

En cas de contestation de toute nature, les tribunaux compétents sont ceux du siège de PROMUSEUM, et la loi applicable sera la loi française.

14. REGLEMENT GENERAL SUR LA PROTECTION DES DONNEES (RGPD)

Les données personnelles que vous communiquez à PROMUSEUM agissant en tant que responsable de traitement seront conservées et traitées par PROMUSEUM aux fins de gestion et d'exécution des commandes ainsi que sur la base de l'intérêt légitime de PROMUSEUM pour la gestion de la relation client. Les données personnelles communiquées seront aussi utilisées pour vous offrir des services personnalisés et gérer nos communications.

L'Acheteur est informé de l'existence du droit de demander à PROMUSEUM l'accès à ses données à caractère personnel, la rectification ou l'effacement de celles-ci, ou une limitation du traitement de ses données personnelles, ou du droit de s'opposer audit traitement, dans les conditions prévues au Règlement UE 2016/679 du Parlement Européen et du Conseil du 27 avril 2016 relatif à la protection des personnes physiques à l'égard du traitement de données à caractère personnel, ainsi qu'à toutes les règles applicables aux données personnelles.

L'Acheteur est également informé de son droit d'introduire une réclamation auprès d'une autorité de contrôle.

L'Acheteur déclare avoir lu et accepté les présentes Conditions Générales de Vente.

Lieu : _____ Date : ____/____/____

Signature :

Index

Retrouvez le produit que vous cherchez !

A	
Accrochage	82 à 101
Accessoires pour boutique	174
Accessoires pour vitrines	50 à 51
Alarme	33 - 180 à 183 - 189
Angle à roulettes	50
Anneau de fixation murale	150 - 151
Antivol (Accrochage)	83 à 91
Antivol (Crochet)	88 à 89
Appareils de mesure	184 à 191
Attache débordante	87
Attache pour cadre	82 - 87
ArthélioS®	188 à 189
Assise visiteurs	146 à 149



B	
Banquette	148 à 149
Barre de LED	51 à 53 - 55
Boîtier mural pour sangle	152 - 154
Bon de commande	199
Boutique (Mobilier)	168 à 173
Buste qualité conservation	110

C	
Câble acier	93 à 100
Cadre aluminium	104 à 105
Cadre bois	102 à 103
Cadreur	141 à 142
Capot mural	114
Capot plexi	26 à 30 - 114
Cartel	129 à 130
Cartel amovible	130
Carton	106
Casier	156 à 157
Chariot pour groupe scolaire	157



Chariot pour panneaux	76
Chevalet bois	115 à 117
Chevalet de table	115 - 125 à 126
Chevalet d'exposition	116 à 117
Cimaise	69 à 81
Cimaise à peindre	72 à 74 - 71 à 79
Cloche collée	8 à 11 - 16 - 29 à 31
Cloison mobile	78 à 79
Colonne bois	111 à 113
Conditions générales de vente	200
Consigne à casiers	156 à 157
Contrôle hygrométrique	176 à 179
Corde, cordon	144 à 145 - 150 à 151
Coussin d'inclinaison	46
Coussin de présentation	48
Crochet sécurisé	88 à 89 - 100
Crochet S	93
Cube numéroté	121
Cylindre maintien de page	47



© Musée National de Port-Royal des Champs - Luc Boegly

D	
Demi-sphère plexi	114
Déshumidificateur	195 à 196
Dessiccant (Produit)	176 à 177
Dibond (Accrochage)	101

E	
Éclairage (Projecteur)	133 à 140
Éclairage corporate friends®	52 à 68
Éclairage de tableau	131 à 142
Éclairage par LED	51 à 68 - 132 à 142
Éclairage vitrine	51 à 68
Editag Arts	180 à 183
Encadrement	102 à 107
Enregistreur T° et HR	184 à 191
Enrouleur de sangle mural	152 - 154
Entretien du Plexiglas®, Altuglas® et PMMA	129
Expo itinérante (Vitrine)	25 à 27 - 81

F	
Film anti UV	197
Film anti-effraction	197
Fluxor®	178 à 179
Forge spéciale	91

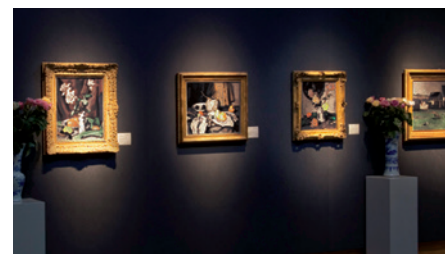

G	
Gants	129
Guidage du public	150 à 155
Guide-file	150 à 155

H-I-J-K	
Housse pour vitrine	50
Humidificateur	192 à 194
Joints pour vitrine	51
Kubbo®	93

L	
Lampe LED	132
LED (Éclairage par)	51 à 68 - 132 à 142
Ligne Allure	23
Ligne Arco	158 à 160
Ligne Atrium	21
Ligne Artxbox	17
Ligne Caroline	168 à 171
Ligne Clario	26 à 27
Ligne Corporate Friends®	52 à 68
Ligne Éléance	34 à 35
Ligne Épure	24
Ligne Exposium	72 à 73
Ligne ExpoProtect	7 à 16
Ligne Focal	130 à 135
Ligne Harmonie	42 à 45
Ligne Medium et Medium Next®	31 à 33
Ligne Moderne	36 à 37
Ligne Novo	69 à 71
Ligne Prestige	38 à 41



© Château de Sceaux

Ligne Qube	30
Ligne ScénoFlex®	80 à 81
Ligne Top Expo	25
Ligne Totale Vision	18 à 19
Ligne Totem	162 à 163
Ligne Visum	161
Liquide antistatique	129



© Musées d'Amnecy

Lutrin bois	118
Lutrin	46 à 47
Lutrin plexi	119 - 126
Lutrin pour livre	46 à 47 - 118 à 119 - 126
Luxmètre	190

M-N-O

Mannequin	108 à 110
Mannequin (Vitrine pour)	43
Mannequin flexible	109
Mannequin inerte	109
Massif	120
Mât (Porte-affiche)	152
Next® (Medium)	33 - 80
Normes	198
Optium (Verre acrylique)	107

P-Q

Panneau autoporteur	71 - 77
Panneau d'exposition	69 à 81
Panneau d'information	153 à 154
Passe-partout	102 à 106
Perlon (Fil)	93 à 100
Piton antivol	89
Plan incliné	35 - 50
Plateau de présentation	49
Platine (Accrochage)	84 à 87
Plexiglas®	26 à 30 - 112 - 114 119 à 130 - 164 à 166

Point-info	151 à 153
Polish	129
Ponctuel (Éclairage)	133 à 140
Porte-affiche mural	103 - 158
Porte-affiche sur pied	158
Porte-brochures	159 à 166



Porte-cartel	129 à 130
Porte-documentation	160 à 166
Porte-documents	160 à 166
Porte-documents mural	158 - 165
Porte-étiquette Plexiglas®	128 à 129
Porte-livre	46 à 48 - 118 à 119 - 124 à 126
Porte-nom	128
Portique LED	52 - 54 - 56
Poteau à bandeau dérouleur	152 à 155
Poteau à roulettes	155
Poteau à sangle	152 à 155
Poteau bas	144 à 145
Poteau bois	145

Poteau de guidage	150 à 155
Potelet	144 à 145
Présentoir de comptoir	164
Présentoir de documents	159 à 166
Présentoir mobile	166
Présentoir sur pied	152 à 153 - 161
Préservarium®	179
PRO	180 à 183 - 189
Projecteur (Éclairage)	139 à 140
Propadyn®	177
ProSorb®	176
Qube (Capot)	30

R

Radio (Système)	177
Rail d'accrochage à clipser	95 - 98 à 99
Rail 3 allumages (Éclairage)	131
Rail d'accrochage	90 à 99
Rail d'éclairage (Projecteur)	131
Rail Nordique	131
Rail plafond	95
Régulateur d'humidité	176 - 179
Rideau occultant	197
Rondin Plexiglas®	120

S

Sangle (Poteau à)	152 à 155
ScénoFlex®	80 à 81



Saveris (Enregistreur)	191
Selle de sculpteur	118
Siège pliant	146 à 147
Soclage Plexiglas®	119 à 121
Socle bois	28 à 29 - 112 à 113
Socle de présentation	49
Socle sur mesure	28 à 39 - 49 - 111 à 113
Spot LED magnétique	61 - 67
Spot LED encastré	60
Spot LED sur tige	57 à 59
Sprintlock	83
Stabilisateur de tableaux	91
Support de cartel	130
Support de livre	46 à 48 - 118 à 119 - 124 à 126
Support Plexiglas®	119 à 120 - 122 à 128
Sur mesure (Capot plexi)	28 à 30
Système d'accrochage pour tableaux	82 à 100
Système complet d'enregistreur	184 à 191

T

Table vitrine	8 à 9 - 20 à 22 - 26 à 27 - 32 34 à 43
Thermo-hygromètre	184
Tige d'accrochage	90 à 92 - 99
Track and Slide®	84 à 86 - 96 à 97

V-W

Ventouse à pompe pour vitrine	10 - 24 - 33 - 37
Verre (Lexique)	7
Verre Optium®	29 - 107



© Musée municipal Ducastel-Verà

Verre Tru Vue®	107
Verre UltraVue	107
Vestiaire	156 à 157
Vitrine à crémaillères	44
Vitrine armoire	14 à 15 - 39 - 44 à 45
Vitrine cloche	10 - 19 - 23 à 24 26 à 27 - 29 - 32 à 33
Vitrine cloche levante	20 à 21
Vitrine cloche pliable	26 à 27
Vitrine colonne	12 à 13 - 18 - 43
Vitrine de conservation	8 à 27 - 33



© UCBLZ

Vitrine d'exposition	8 à 45
Vitrine d'exposition temporaire	25 à 27
Vitrine démontable	25 à 27
Vitrine en Plexiglas®	25 à 27
Vitrine mannequin	43
Vitrine médium	31 à 32
Vitrine motorisée	20 à 21
Vitrine murale	16 à 17



Vitrine sécurisée	23 - 33
Vitrine ScénoFLex®	81
Vitrine socle	11 - 23 à 24 - 28 à 29
Vitrine sur mesure	8 à 27
Vitrine tiroir coulissant	22 - 41
Vitrine cloche tout verre	9 à 11 - 16 - 20 - 35 - 37
Vitrine-table	8 à 9 - 20 à 21 - 26 à 27 - 32 34 à 43
Vitrine-table à ouverture verticale	41

TOUS LES PRODUITS EN LIGNE ...et plus encore !



Pour accéder aux catalogues en ligne sur votre mobile / tablette :

Flashez ce QR code
Bonne visite !

- Plus de 11 800 articles en ligne avec une recherche *full text* pour faciliter vos sélections
- Pour plus de lisibilité les produits sont désormais classés en 6 grandes familles : Exposer, Accueillir, Conserver, Restaurer, Stocker, Encadrer
- Vous souhaitez en savoir davantage sur nos produits ? ... De nombreuses fiches techniques et notices de montage sont téléchargeables en ligne

PROMUSEUM À VOTRE ÉCOUTE

- Une question ? Besoin d'une précision ? ... Vous avez désormais la possibilité de demander à être appelé par nos équipes au créneau horaire de votre choix

- Dans votre Espace Membre retrouvez l'historique de vos demandes de devis et de vos commandes

UN OUTIL PRATIQUE ET COLLABORATIF

- Nos catalogues en ligne vous permettent de consulter à tout moment l'ensemble de nos produits
- Sélectionnez au fil de votre navigation les produits qui vous intéressent et retrouvez-les dans la rubrique Mes Favoris
- En un clic, faites en ligne votre demande de rendez-vous ou votre demande d'échantillon

Découvrez notre nouveau site !

www.promuseum-international.com

**PRO
MUSEUM
CREATION**

Conception et réalisation
sur mesure



Promuseum conçoit et réalise vos **vitrides et agencements scénographiques sur mesure**.

Nos dernières réalisations sont à découvrir sur promuseumcreation.com.

Des solutions innovantes, personnalisées, avec ou sans interface agencement, avec ou sans contrôle hygrométrique.

Avec des photos in situ et un descriptif des moyens mis en œuvre projet par projet.

www.promuseumcreation.com



En haut à gauche
/ Vitride sur mesure au musée Pasquale Paoli de Merusaglia
© Jean-Marie Colonna

En haut à droite
/ Vitrides sur-mesure Airborne Museum
© Maxime Decarsin

En bas à gauche
/ Vitride au musée national de Port-Royal des Champs
© Luc Boegly



PROMUSEUM
Une équipe à vos côtés au service des collections

CONTACT EXPOSITION
commercial@promuseum.fr
01 30 33 99 30

Retrouvez l'ensemble de nos produits et de nos services
sur nos catalogues dédiés, ainsi que sur notre site internet
www.promuseum-international.com

LES CATALOGUES
#26



**ENCADRER
PRÉSERVER**



**STOCKER
CONTRÔLER**



**CONSERVER
RESTAURER**

PROMUSEUM / Innovaparc - Parc Quatuor - 1550, avenue de la Grande Halle / 78200 Buchelay / France





PROMUSEUM
Une équipe à vos côtés au service des collections

ENCADREMENT

Matériaux pour Montage
et Encadrement
Qualité Conservation

CATALOGUE
#26

 TRU VUE

 KUBBO

 TRACK
& SLIDE
since 1989
FINE ART HANGING SYSTEMS

 LINECO

 ART STORE
ART STORAGE SYSTEMS

BIENVENUE

DANS VOTRE CATALOGUE 2026 !



Juliette BOURDILLON
Présidente de Promuseum



Chères Clientes,
Chers Clients,

Encadrer, c'est protéger sans altérer la lecture de l'œuvre.

L'encadrement patrimonial ne se limite pas au choix d'un verre ou d'un support. Il engage la conservation, la stabilité climatique et la durabilité de l'œuvre dans son environnement d'exposition ou de stockage.

Dans ce catalogue, Promuseum présente le meilleur des solutions verrières et des matériaux dédiés à l'encadrement muséal, sélectionnés pour leur performance optique, leur neutralité et leur compatibilité avec les exigences de conservation préventive. Notre approche intègre également le matériel nécessaire à la fabrication de caissons climatiques lorsque la maîtrise des variations hygrométriques devient un enjeu déterminant.

Au-delà du cadre lui-même, vous trouverez l'ensemble des solutions liées à l'environnement de l'œuvre : systèmes d'accrochage, stockage adapté, emballage et protection.

Enfin, notre atelier de découpe verre et verre acrylique permet de répondre aux besoins spécifiques des institutions, y compris pour des découpes à forme ou des configurations techniques complexes.

Ce catalogue Encadrement reflète notre engagement : associer performance matérielle, précision technique et exigence de conservation, au service des œuvres et des professionnels qui en ont la responsabilité.

À très bientôt,

Juliette BOURDILLON

UN SAVOIR-FAIRE UNIQUE



Notre Expertise

- / Bureau d'études
- / Conservation préventive
- / Vitrine patrimoniale
- / Aménagement des réserves
- / Équipe R&D

Nos Services

- / Étude climatique
- / Test d'étanchéité
- / Protection rapprochée des œuvres
- / Maintenance
- / Installation
- / Formation
- / Conditionnement sur mesure

Notre Compétence

- / Conseil et accompagnement dans vos projets
- / Rdv sur site, suivi personnalisé
- / Département appels d'offres
- / Organisation et process



PROMUSEUM

Innovaparc / Parc Quatuor
1550, avenue de la Grande Halle, 78200 Buchelay - France
Tél. (+33) 01 30 33 99 30
commercial@promuseum.fr

www.promuseum-international.com



Une antenne Sud



Promuseum est engagé dans **une démarche RSE forte** pour améliorer notre bilan carbone et réduire l'empreinte environnementale de nos fabrications



SOMMAIRE

CATALOGUE
#26

Encadrement

Verre / P. 4 À 5

Carton / P. 6 À 7

Produits de montage / P. 8 À 11

Attaches et système d'accrochage / P. 12 À 15

Mobilier d'atelier / P. 16 À 17

Emballage et protection transport / P. 18

Les verres TRU VUE® destinés à l'encadrement des œuvres d'arts

D'une épaisseur légèrement plus importante que la moyenne, ils sont solides dans l'ensemble de la gamme. Leurs traitements spécifiques, issus de la plus haute technologie, offrent à ces matériaux un aspect, une résistance, une protection correspondant aux besoins d'excellence des œuvres d'art exposées dans les musées.

Ils permettent le passage de la lumière à 99% quelque soit la filtration UV. Ainsi, l'œuvre encadrée est parfaitement éclairée, et, avec ces verres invisibles grâce à leur traitement antireflet, le sujet s'offre avec une visibilité parfaite. Les verres **Tru Vue** apportent une autre grande qualité avec une restitution des couleurs sans égal qui comblent ainsi le visiteur à chaque exposition.

Le conservateur pourra choisir un verre économique dans cette gamme si le lieu d'exposition est déjà protégé des UV. Dans le cas contraire, son choix devra se porter vers une qualité de filtration des UV à 92%, surtout si les œuvres sont des documents Arts Graphiques ou Photographiques. Ainsi le vieillissement sera limité le temps de l'exposition.

Au sommet de la gamme **Tru Vue**, la qualité **OPTIUM MUSEUM**, avec un verre acrylique offrant une filtration des UV à 99%, permettant par sa légèreté de limiter le poids d'une œuvre de grand format quand elle est exposée et de supprimer au maximum le risque de casse lors d'une manipulation difficile.

Le Verre Ultravue

Verre antireflet de haute performance disponible en deux qualités de blocage des UV : 70, 78, 92 et 99%. Il élimine presque tous les reflets et offre un parfait équilibre entre clarté et protection des UV.

Avec plus de 98,5 % de transmission de la lumière, les couleurs ne sont pas altérées et sa surface antireflet laisse transparaître les moindres éléments de texture, les mouvements de pinceau et tous les autres détails sans les désagréments des reflets.

Ce verre haute clarté est idéal pour tous vos encadrements, pour la création de cadres avec plusieurs épaisseurs de passe-partout et pour accentuer l'aspect tridimensionnel d'un encadrement avec réhausse.

FORMATS PROPOSÉS

UV70

ULTRAVUE UV70 GLACE



Dim. 915 x 1 220 mm - ép. 2 mm

Lot de 5 feuilles - RÉF. - D1070201

Dim. 1 525 x 1 015 mm - ép. 2 mm

Lot de 4 feuilles - RÉF. - D1070202

Dim. 1 220 x 1 720 mm - ép. 2 mm

Lot de 3 feuilles - RÉF. - D1070204

NOUVEAUTÉ

UV78

VERRE CLASSIC AR



Dim. 915 x 1 220 mm - ép. 2,5 mm

Lot de 2 feuilles - REF. - D1082501

UV92

ULTRAVUE UV92 GLACE



Dim. 915 x 1 220 mm - ép. 2 mm

Lot de 2 feuilles - RÉF. D1090201

Dim. 1 525 x 1 015 mm - ép. 2 mm

Lot de 2 feuilles - RÉF. D1090202

Dim. 1 220 x 1 720 mm - ép. 2 mm

Lot de 2 feuilles - RÉF. D1090203

UV99

MUSEUM GLASS UV99



Dim. 1 525 x 1 015 mm - ép. 2,5 mm

Lot de 2 feuilles - RÉF. D1099202

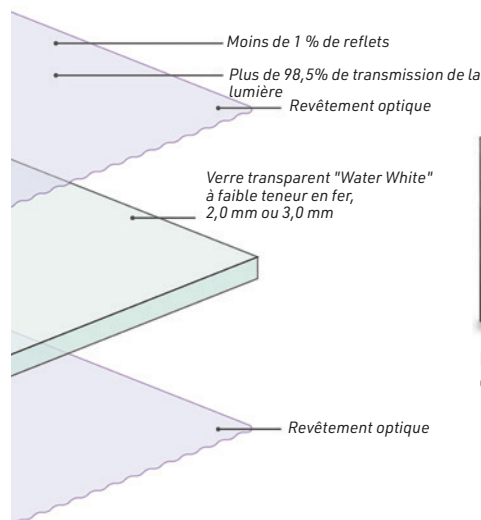

Démonstrateur et fiche technique disponibles sur simple demande

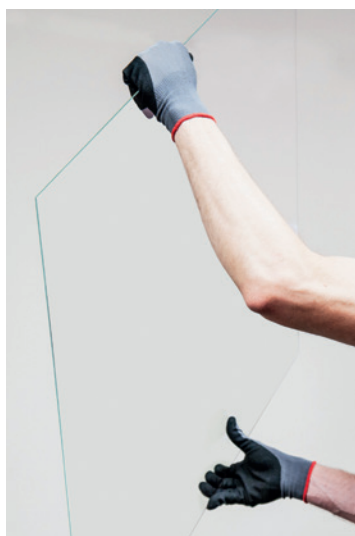

Le Verre OPTIUM

Optium Museum Acrylic® est un vitrage haute qualité qui confère les avantages du verre à un produit acrylique. Ce verre acrylique de pointe dispose d'un traitement optique et d'une protection de 99 % contre les UV pour préserver les objets de la décoloration.

Le traitement exclusif de **Tru Vue** repose sur la technologie de pulvérisation magnétron qui forme une surface quasi invisible. Comme la plupart des produits acryliques, Optium Museum Acrylic pèse deux fois moins que le verre tout en éliminant les reflets et les risques de brisures.

Cependant, à la différence des feuilles d'acrylique habituelles, Optium Museum Acrylic se comporte comme du verre, ne change pas d'aspect dans le temps, a des propriétés antistatiques par dissipation immédiate des charges électriques et offre une grande résistance à l'abrasion.

FORMATS PROPOSÉS

OPTIUM en feuille complète



Dim. 815 x 1 015 mm - ép. 3 mm

Lot de 3 feuilles - RÉF. D1010301

Dim. 1 220 x 2 440 mm - ép. 3 mm

Lot de 1 feuille - RÉF. D1010305

Dim. 1 830 x 2 440 mm - ép. 4,5 mm

Lot de 1 feuille - RÉF. D1010401

Dim. 1 830 x 3 050 mm - ép. 6 mm

Lot de 1 feuille - RÉF. D1010601

OPTIUM en découpe



Dim. 405 x 510 mm - ép. 3 mm

Lot de 10 feuilles - RÉF. D1010310

Dim. 510 x 610 mm - ép. 3 mm

Lot de 10 feuilles - RÉF. D1010311

Dim. 610 x 815 mm - ép. 3 mm

Lot de 5 feuilles - RÉF. D1010312

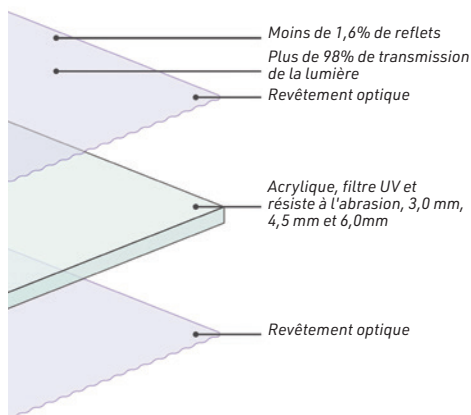

Démonstrateur et fiche technique disponibles sur simple demande



LES PLUS PRODUIT

- 99% de protection contre les UV
- Résistance à l'abrasion
 - Anti-reflet
 - Anti-statique
- Résistance aux chocs et sécurité



Atelier de découpe verre ou verre acrylique

Commandez vos verres à façon !

L'ensemble de nos verres sont également disponibles à la découpe. Et nous réalisons également les découpes à la forme selon vos besoins : **ovale, cercle, ellipse**, ou toute autre géométrie spécifique.

Fabrication possible **sur gabarit ou calibre** fourni par vos soins.

Conditions et devis, **NOUS CONSULTER.**



NOUVEAUTÉ

Carton Conservation

Ils permettent une découpe facile de passe-partout avec biseau direct dans différentes épaisseurs.

La surface de ces cartons offre un velouté de matière agréable dans des teintes subtiles.

Le carton conservation qualité musée est un carton passe-partout composé de couches assez fines offrant la plus grande rigidité et une parfaite planéité. Réalisé à partir de pigments stables à la lumière et non solubles dans l'eau il garantit le non-transfert des pigments à l'œuvre encadrée.

Disponibles en grand format **100 x 150 cm** et en plusieurs épaisseurs à des prix très compétitifs, ils facilitent la polyvalence et assurent une économie substantielle par la gestion des chutes.

FORMATS PROPOSÉS

CARTON DE CONSERVATION BLANC

Dim. 103 x 152 cm - ép. 1,4 mm

Lot de 5 - RÉF. D2031514 B

103 x 152 cm - ép. 3 mm

Lot de 2 - RÉF. D2031530 B

CARTON DE CONSERVATION CRÈME

103 x 152 cm - ép. 1,4 mm

Lot de 5 - RÉF. D2031514 CR

103 x 152 cm - ép. 3 mm

Lot de 2 - RÉF. D2031530 CR

CARTON DE CONSERVATION NOIR

103 x 152 cm - ép. 1,4 mm

Lot de 5 - RÉF. D2031514 N

1103 x 152 cm - ép. 3 mm

Lot de 2 - RÉF. D2031530 N

NUANCIER

Coloris



Blanc



Crème



Noir

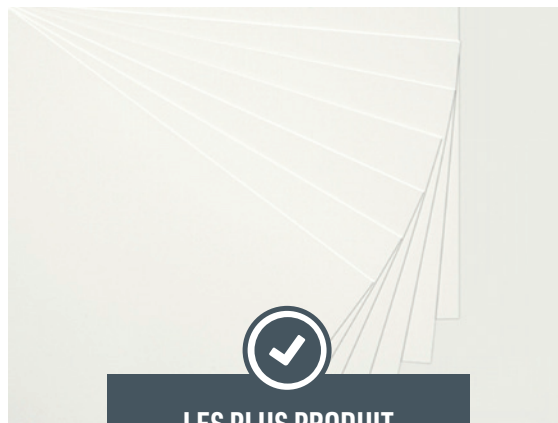

LES PLUS PRODUIT

- Carton de conservation, avec réserve alcaline, sans azurant optique
- Excellente qualité de coupe en biseau
- Idéal pour l'encadrement et le montage conservation

Carton de montage

Carton permanent **blanc et blanc antique** de grande qualité pour le montage des dessins, gravures et photographies sous passe-partout. D'une excellente rigidité, tendre à la coupe et disponible en plusieurs épaisseurs. Idéal pour la fabrication des boîtes de conservation type Muséum.

Format 81 x 120 cm, 80 x 120 cm et 100 x 140 cm selon modèle. Disponible en 5 épaisseurs : 6/10^{ème}, 12/10^{ème}, 18/10^{ème}, 24/10^{ème} et 30/10^{ème} mm. **Caractéristiques** : 100% fibres cellulose à haute teneur en alphacellulose. Garanti sans azurant optique.

FORMATS PROPOSÉS

CARTON PERMANENT DE MONTAGE BLANC



Dim. 81 x 120 cm - ép. 12/10^{ème}

Lot de 10 - RÉF. C6710001

Dim. 81 x 120 cm - ép. 18/10^{ème}

Lot de 10 - RÉF. C6710002

Dim. 81 x 120 cm - ép. 24/10^{ème}

Lot de 5 - RÉF. C6710003

Dim. 81 x 120 cm - ép. 30/10^{ème}

Lot de 5 - RÉF. C6710004

CARTON PERMANENT DE MONTAGE ANTIQUE



Dim. 80 x 120 cm - ép. 6/10^{ème}

Lot de 10 - RÉF. C6710010

Dim. 80 x 120 cm - ép. 12/10^{ème}

Lot de 5 - RÉF. C6710011

Dim. 80 x 120 cm - ép. 18/10^{ème}

Lot de 5 - RÉF. C6710012

Dim. 80 x 120 cm - ép. 24/10^{ème}

Lot de 5 - RÉF. C6710013

Dim. 80 x 120 cm - ép. 30/10^{ème}

Lot de 5 - RÉF. C6710014



Le cadre climatique

Le cadre climatique est une solution idéale pour protéger les œuvres sensibles de l'humidité relative. Nous vous accompagnons dans sa réalisation sur mesure en proposant des matériaux de qualité.

Un cadre climatique, en plus du cadre et du passe-partout, est composé de 3 éléments essentiels : le verre **Tru Vue**, le **carton conservation qualité musée** et le film plastique aluminium.

L'œuvre est fixée d'un côté du carton avec un ruban papier japon. De l'autre côté du carton, la **Propadyn®**, qui absorbe et désorbe l'humidité relative, est installée avec le ruban **Filmoplast® P90**. Le film plastique permet de créer une étanchéité entre le carton et l'environnement extérieur.

Le ruban aluminium permet de créer une étanchéité totale en assemblant le verre, le passe-partout, le carton et film aluminium créant ainsi un microclimat qui stabilise l'œuvre. Il ne reste qu'à positionner l'ensemble climatique dans son cadre.

Tous les matériaux sont en adéquation avec les règles de la conservation préventive.

Les Accessoires

A - RUBAN ADHÉSIF ALUMINIUM 425 POUR L'ÉTANCHEITÉ DU MONTAGE



Adhésif aluminium simple face
25 mm x 50 ml - RÉF. C4490001

B - RUBAN D'ÉTANCHEITE



Ruban aluminium blanc
31,8 mm x 25 ml - RÉF. C4481041

C - FILM D'ÉTANCHEITE



Technologie Corrosion Intercept pour attirer les éléments corrosifs
64 mm x 32 ml - RÉF. C4481042

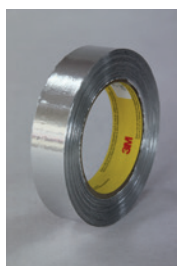

A



B

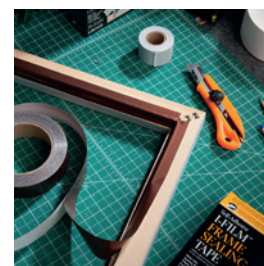

C



FEUILLE DE PROPADYN®



45, 50 ou 55% HR
33 X 33 cm, sécable 9 parties - RÉF. C7251010

Les produits de montage

Pour le montage des sujets en qualité patrimoniale les matériaux doivent être sélectionnés avec soin pour préserver dans le temps l'intégrité des objets exposés.

De petites réparations peuvent également s'avérer nécessaire avant la mise sous verre tout comme un gommage de la surface du sujet pour le nettoyer.

Nous vous proposons une sélection de produits de montage dûment sélectionnés pour être conforme aux exigences de la conservation préventive ainsi qu'une gamme de matériels pour la mise en œuvre de vos montages.

FILMOPLAST® P – PAPIER BLANC TRÈS FIN POUR PETITE RÉPARATION



Papier fin avec adhésif

23 µ largeur 20 mm x 50 ml - RÉF. C4480012

23 µ largeur 40 mm x 50 ml - RÉF. C4480014

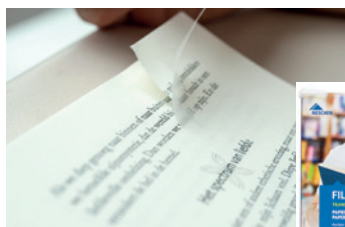

GANTS EN COTON



Taille S

Lot de 10 paires - RÉF. C6530011

Taille M

Lot de 10 paires - RÉF. C6530012

Taille L

Lot de 10 paires - RÉF. C6530013

Taille XL

Lot de 10 paires - RÉF. C6530014

FILMOPLAST® SH – TOILE COTON AVEC ADHÉSIF POUR MONTAGE PASSE-PARTOUT



Toile coton avec adhésif

70 µ largeur 20 mm x 25 ml - RÉF. C5550000

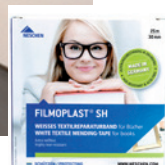

JOINT POUR FEUILLURE VOLARA



En mousse de polyéthylène réticulé neutre

64 mm x 32 ml - RÉF. C4481042



FILMOPLAST® P90 – RUBAN DE PAPIER ADHÉSIF POUR RÉALISATION DE CHARNIÈRE



Ruban papier avec adhésif

84 µ largeur 20 mm x 50 ml - RÉF. C4480013



RUBAN DE RÉPARATION HAYAKU – PAPIER JAPON GOMMÉ



25 mm L 30 m - RÉF. C4482000

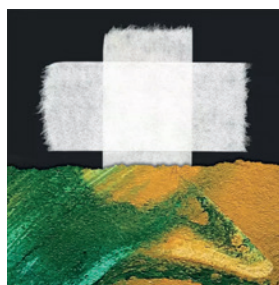



ATTACHES ADHESIVES Ø 25 mm

Lot de 100 attaches - RÉF. C4500061



PATTE DE SUSPENSIONS

Lot de 25 paires - RÉF. E5150007

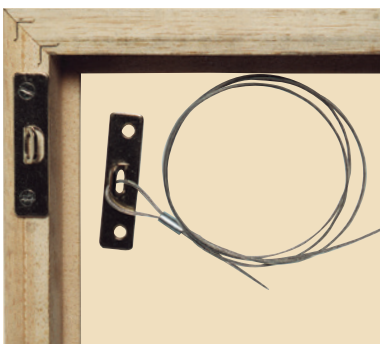

PINCE POUR SERTIR LES MANCHONS

RÉF. - E5249022



BOBINE DE CÂBLE ACIER Ø 1,5 MM

100 ml - RÉF. E5240112
50 ml - RÉF. E5240111

PINCE COUPE CÂBLE

RÉF. - E5249026

MANCHON Ø 1,5 MM

Lot de 100 - RÉF. E5249021

AUTRES ACCESSOIRES

- Drisse nylon
- Attache à visser
- Fixation châssis / cadre
 - Tournette
 - Renfort en L
 - Fil de montage

NOUS CONSULTER

GOMME WISHAB



Sensitive blanche dure

RÉF. C4470141

Sensitive blanche flexible

RÉF. C447042

Blanche Pure

RÉF. C4470113

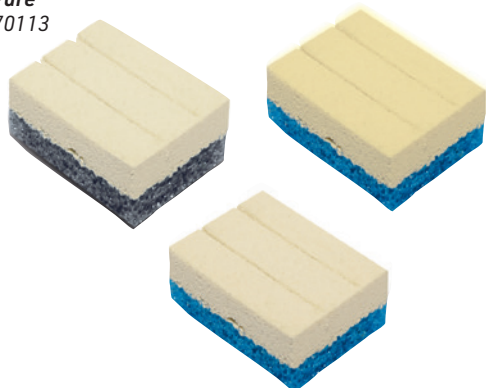

GOMME CHAUSSETTE



Pot de poudre 900 g

RÉF. C4470011

Gomme chaussette

RÉF. C4470012



RÈGLE PROFILA

L 60 cm

RÉF. C6424004

L 80 cm

RÉF. C 6424000



PLIOIR EN TÉFLON



L 150 x 20 x ép. 6 mm - RÉF. C6422020

L 160 x 20 x ép. 8 mm - RÉF. C6422021



PLAQUE DE COUPE 3 COUCHES



30 x 45 cm

RÉF. C4461001

45 x 60 cm

RÉF. C4461002

60 x 90 cm

RÉF. C4461003

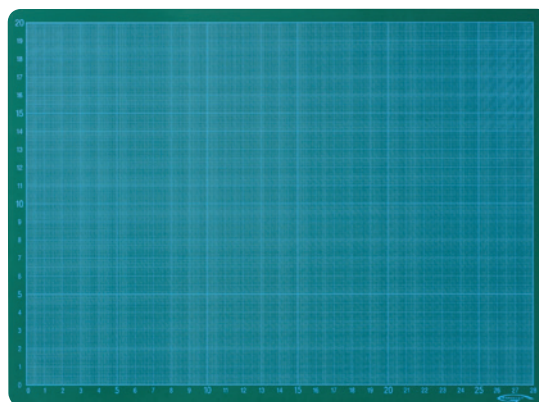



MATCUTTER

*Outil de coupe à 45°
RÉF. C6430001*

*Outil de coupe à 45° et 90°
RÉF. C6430010*

*Outil de coupe à 45° et 90° et règle 80 cm
RÉF. C6430020*

*Cutter lame de 9 mm
RÉF. C4630001*

*Cutter lame de 18 mm
RÉF. C4630002*

Lames disponibles



CISAILLE ATELIER

*Cisaille de table 1046
RÉF. C4610001*

*Cisaille sur pied 1110
RÉF. C4610003*



Attaches et système d'accrochage

Pour vous accompagner dans votre quotidien, nous avons sélectionné un large panel de systèmes de fixations et d'accrochage des cadres.

De la fixation sur le cadre à la présentation sur crochets ou rail, notre offre vous permettra de proposer à vos clients les solutions adaptées et personnalisées à ses besoins qu'ils soient techniques ou esthétiques.

De multiples propositions pour répondre à la diversité des demandes de vos clients : typologie des cadres (dimensions, poids...), sécurisation (crochets et attaches) et mise en valeur de l'œuvre chez le client (crochets, rail muraux).

Nous sommes à vos côtés pour vous conseiller et vous permettre d'offrir à vos clients une prestation qualitative et complète.

ATTACHE SÉCURISÉE SPRINGLOCK

Fixation 2 points,
Lot pour 25 cadres - RÉF. E5150100

Fixation 1 point
Lot pour 10 cadres - RÉF. E5150101

Marqueur
Lot de 2 - RÉF. E5150190

Clé de démontage
RÉF. E5150191

Vis à bois TB PZ
3,5 x 35 mm, lot de 100 - RÉF. E5539001

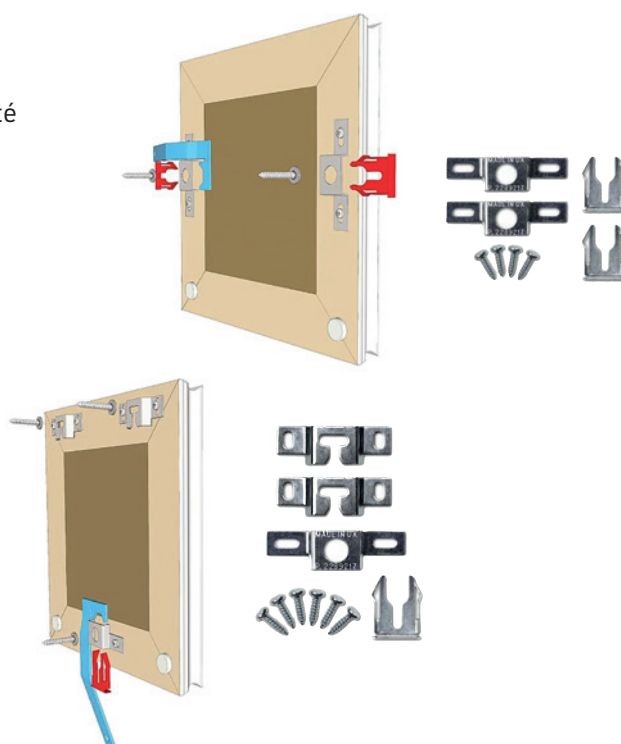

NOUVEAUTÉ

Platines d'accrochage

PLATINE MURALE SECURISEE TRACK & SLIDE®



A - **Platine TRACK JUNIOR® cap. 40 kg**

Dim 44 x 10 x 6 mm, pièce - RÉF. E5640010

B - **Platine TRACK JUNIOR® BU GAUCHE cap. 60 kg**

Dim 30 x 20 x 8 mm, pièce - RÉF. E5640020

B - **Platine TRACK JUNIOR® BU DROITE cap. 60 kg**

Dim 30 x 20 x 8 mm, pièce - RÉF. E5640021

C - **Platine TRACK JUNIOR® M cap. 80 kg**

Dim 80 x 15 x 8 mm, pièce - RÉF. E5640030

D - **Kit d'outillage complet T&S**

RÉF. E5649000-G

E - **Tournevis court T&S JUNIOR® et JUNIOR® BU**

RÉF. E5649008

Tournevis long T&S JUNIOR® et JUNIOR® BU

RÉF. E5649008-L

**TRACK®
&SLIDE®**
since 1999
FINE ART HANGING SYSTEMS

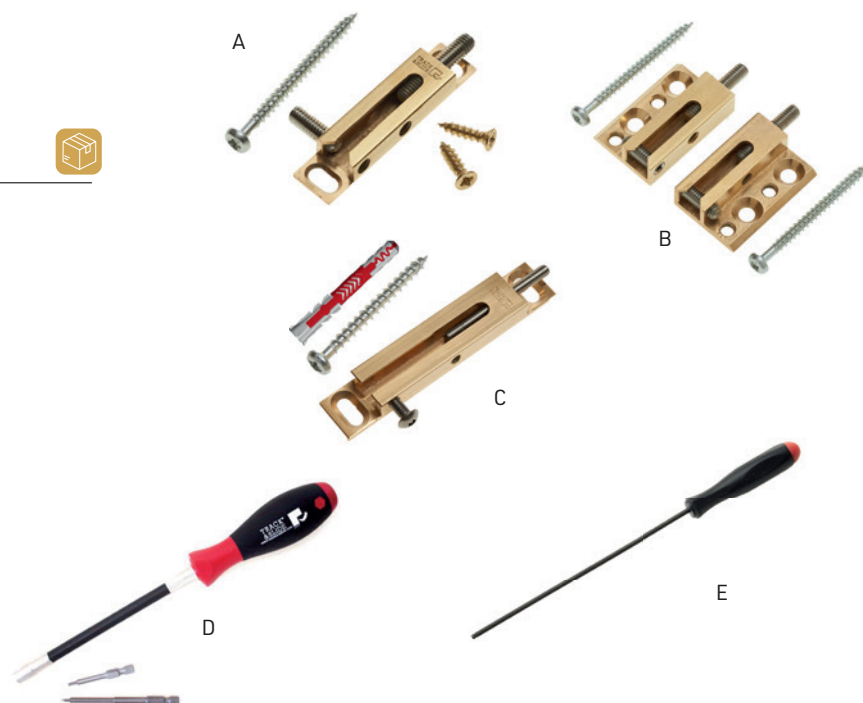

Platine mixte : accrochage/réserves

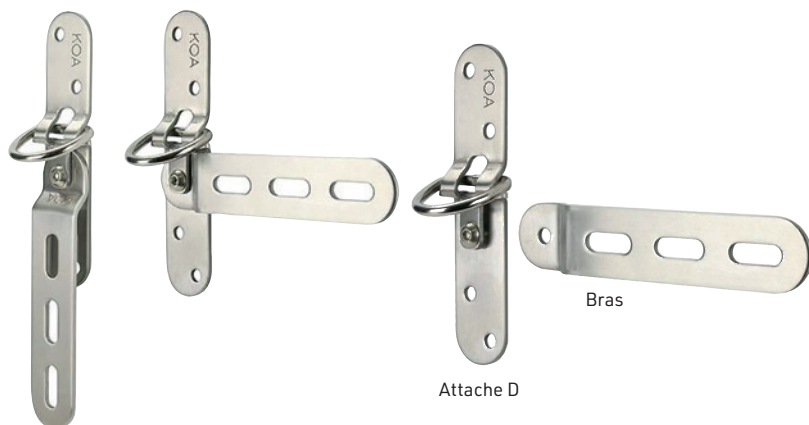

L'ensemble MRT est une solution complète pour les cadres, tableaux, appelés à voyager.

Ce système accompagne l'œuvre du départ de votre atelier jusqu'à son lieu d'exposition tout en préservant le cadre ou le châssis. Il permet l'accrochage, la mise en réserve sur pitons ou crochets et la mise en caisse de l'œuvre en évitant le changement de système de fixation sur le tableau.

Pour plus de discrétion, en configuration « exposition » ou « réserves », vous pouvez replier les « bras » ou les enlever.

**PATTE MRT MANUTENTION
RÉSERVE TRANSPORT**



Patte MRT kit complet bras 100 mm
Lot de 4 - RÉF. E5260110

Patte MRT kit complet bras 125 mm
Lot de 4 - RÉF. E5260111

ATTACHE D CHARGES LÉGÈRES



- 1 trou cap. 5 kg**
16 x 10 mm, lot de 50 - RÉF. E5531011
- 1 trou cap. 5 kg**
24 x 16 mm, lot de 50 - RÉF. E5531012
- 2 trous cap. 10 kg**
36 x 16 mm, lot de 50 - RÉF. E5531013
- 3 trous cap. 20 kg**
72 x 16 mm, lot de 50 - RÉF. E5531014



ATTACHE D CHARGES LOURDES



- 2 trous cap. 55 kg**
46 x 25 mm, lot de 10 - RÉF. E5531001
- 4 trous cap. 80 kg**
123 x 27 mm, lot de 10 - RÉF. E5531002
- 6 trous cap. 90 kg**
4 x 45 mm, lot de 10 - RÉF. E5531003
- 4 trous cap. 150 kg**
97 x 20 mm, lot de 10 - RÉF. E5531004



AUDIT ET PRÉCONISATION

Est-ce que mon parc de matériel d'accrochage peut être optimisé ? Comment accrocher cet objet ?

- Un audit de votre parc matériel
- Une préconisation spécifique pour un projet
- Une aide à une campagne d'achat pluriannuels
- Du conseil à l'usage et à la mise en œuvre

Nos experts accrochage sont à votre écoute, n'hésitez pas à nous consulter.

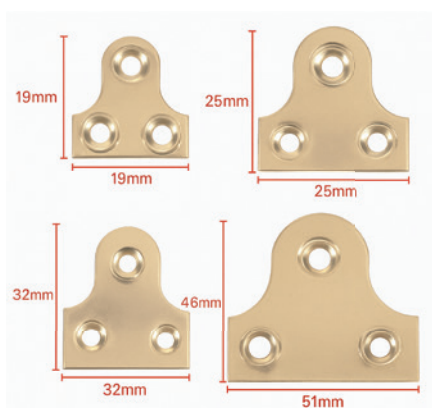

ATTACHE PLATE EN ACIER LAITONNE



- 19 x 19 mm**
Lot de 100 - RÉF. E5690002 ALA
- 25 x 25 mm**
Lot de 100 - RÉF. E5690012 ALA
- 32 x 32 mm**
Lot de 100 - RÉF. E5690022 ALA
- 46 x 51 mm**
Lot de 50 - RÉF. E5690032 ALA

CROCHET ANTIVOL AJUSTABLE



Position ouverte



Position verrouillée

- Crochet Herah**
Lot de 10 - RÉF. E5601000
- Tournevis 6 pans**
RÉF. E5601001

CROCHET MURAL SÉCURISÉ



Crochet cap. 8 kg, lot de 20 - RÉF. E5630001



Rail d'accrochage et accessoires

RAIL D'ACCROCHAGE "J" EN ALUMINIUM

Rail en J 2 m blanc avec visserie

RÉF. E5252100

Tige d'accrochage 4x4 blanc 1 m

RÉF. E5245100

Tige d'accrochage 4x4 blanc 1,50 m

RÉF. E5245150

Tige d'accrochage 4x4 blanc 2 m

RÉF. E5245200

Crochet autobloquant, cap. 50 kg

RÉF. E5244010



KUBBO

KUBBO UNIVERSEL

Système de fixation câble ou perlon pour rail en J

RÉF. E5260001

Tournevis de blocage sur le rail

RÉF. E5260001

Câble cap. 25 kg 1,50 m

Lot de 10 - RÉF. E5260011

Câble cap. 25 kg 2 m,

Lot de 10 - RÉF. E5260012

Câble blanc cap. 25 kg 1,50 m

Lot de 10 - RÉF. E5260013

Câble blanc cap. 25 kg 2 m

Lot de 10 - RÉF. E5260014

Perlon cap. 25 kg 1,50 m

Lot de 10 - RÉF. E5260011

Perlon cap. 25 kg 2 m

Lot de 10 - RÉF. E5260011

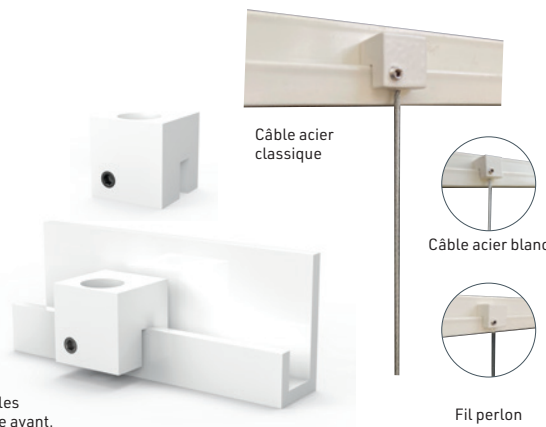

S'adapte à tous les rails disponibles sur le marché. Vis de blocage face avant.

NOUVEAUTÉ

RAIL CLIPSO PRET A POSER

A - Kit prêt à poser Clipso 2 m, blanc 9010, avec 2 crochets 4 kg

RÉF. E5241001

B - Kit prêt à poser Clipso 2 m, noir, avec 2 crochets 4 kg

RÉF. E5241002

C - Kit prêt à poser Clipso 2 m, blanc 9010, avec 2 crochets 15 kg

RÉF. E5241003

D - Kit prêt à poser Clipso 2 m, blanc 9010, avec 2 crochets 20 kg

RÉF. E5241004



Kit prêt à poser Clipso - A

Kit prêt à poser Clipso - B

CROCHETS

E - Crochet Microgrip, cap. 20 kg

Ø max 2 mm lot de 10 - RÉF. E52400300

F - Crochet Zipper, cap. 20 kg

Ø max 2 mm lot de 10 - RÉF. E5240040

G - Crochet Zipper antidécrochage, cap. 20 kg

Ø max 2 mm lot de 10 - RÉF. E5240041

H - Crochet Captain Hook, cap. 15 kg

Ø max 2 mm lot de 10 - RÉF. E5240009



E

F

G

H

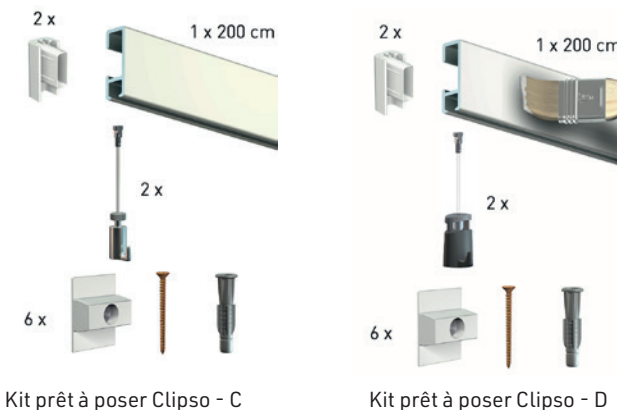

Kit prêt à poser Clipso - C

Kit prêt à poser Clipso - D



Mobilier d'atelier

Pour optimiser vos espaces de travail et mieux ranger vos réserves, nous vous proposons une étude d'implantation de vos lieux accompagnée d'une proposition de divers matériels appropriés au stockage de vos œuvres.

Vous trouverez ci-dessous quelques exemples de mobiliers tels que des grilles murales fixes pour exposer vos œuvres en cours ainsi que des rayonnages et moyens de stockage divers et variés. Nous vous invitons à nous solliciter, nous saurons vous conseiller sur les différentes solutions les plus pertinentes pour répondre à vos attentes.



Modèle mural

GRILLE DE STOCKAGE



Grille murale

H 200 x L 80 cm

RÉF. C1132001

H 200 x L 100 cm

RÉF. C1132002

H 220 x L 100 cm

RÉF. C1132202

H 220 x L 120 cm

RÉF. C1132203

H 240 x L 100 cm

RÉF. C1132402

H 240 x L 120 cm

RÉF. C11324031

Pied H 10 cm

REF. C1139020

Grille autoportante sur pieds

H 200 x L 80 cm

RÉF. C1133001

H 200 x L 100 cm

RÉF. C1133003

H 200 x L 120 cm

RÉF. C1133005

Crochet simple cap. 20 kg

RÉF. C1139001

Crochet double cap. 50 kg

RÉF. C1139002

–

Autres dimensions disponibles sur demande

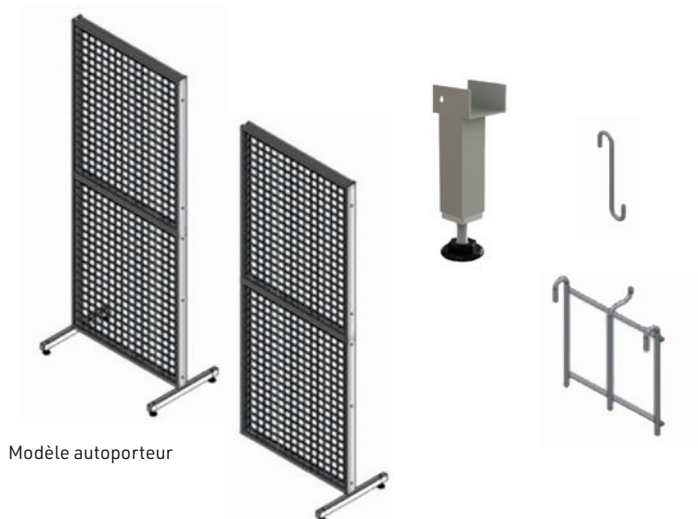

Modèle autoporteur



RACK À TABLEAUX



Rack à tableaux 2 niveaux, 3 séparateurs

H 200 x L 100 x P 50 cm - RÉF. C1260310

H 200 x L 100 x P 60 cm - RÉF. C1260320

H 200 x L 100 x P 80 cm - RÉF. C1260330

Rack à tableaux 3 niveaux, 4 séparateurs

H 250 x L 130 x P 50 cm - RÉF. C1260440

H 250 x L 130 x P 60 cm - RÉF. C1260450

H 250 x L 130 x P 80 cm - RÉF. C1260460

Option fond plein et module suivant sur demande



© Kern Studer AG

Aménagement de vos réserves en grilles coulissantes : **NOUS CONSULTER**

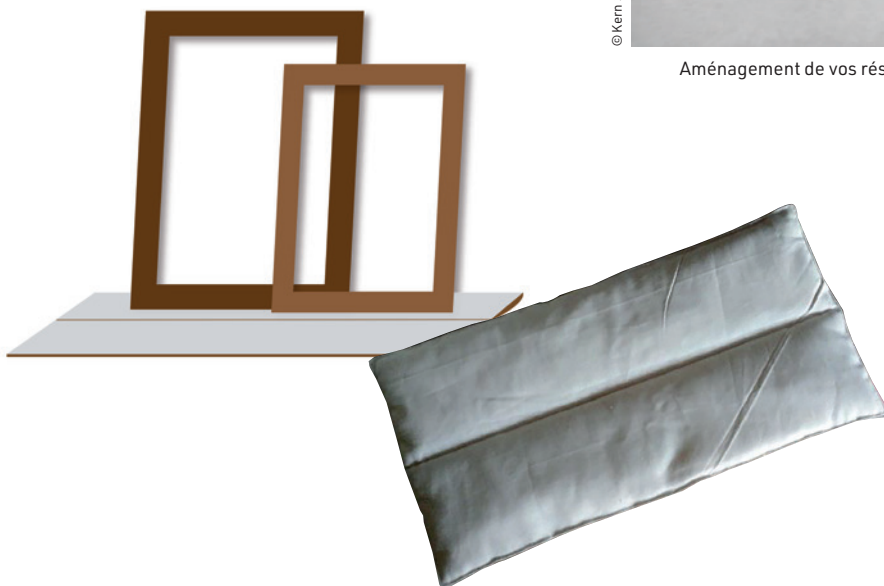

BANDE DE REPOS POUR TABLEAUX COTON ECRU

50 x 30 cm
RÉF. C1510001

80 x 30 cm
RÉF. C1510002

100 x 40 cm
RÉF. C1510003

200 x 50 cm
RÉF. C1510004

200 x 150 cm
RÉF. C1510010

Emballage et protection transport

Nous proposons des solutions d'emballage afin de protéger, préserver, conserver et transporter les cadres, tableaux, œuvres d'art qui vous ont été confiés.

Des matériaux adaptés à tous types d'œuvres (peintures, pastels, fusain, photographies...) afin de préserver la qualité de votre travail et garantir à vos clients un emballage de qualité pour un stockage et un transport en toute sérénité.

De plus, les matériaux sélectionnés sont compatibles avec les règles de la conservation préventive.

MOUSSE DE CALAGE



Profilé en U 2 m ouv. 10 H 35 mm
Lot de 140 - RÉF. C8520001

Profilé en U 2 m ouv. 20 H 43 mm
Lot de 90 - RÉF. C8520002

Profilé en U 2 m ouv. 25 H 49 mm
Lot de 80 - RÉF. C8520003

Profilé en U 2 m ouv. 45 H 68 mm
Lot de 40 - RÉF. C8520005

Profilé en L 2 m ouv. 50 x 50 mm
Lot de 204 - RÉF. C8520011

Profilé en L 2 m ouv. 100 x 100 mm
Lot de 150 - RÉF. C8520012

Coin 100 x 100 mm ép. 35 mm
Lot de 600 - RÉF. C8520021

Coin 100 x 100 mm ép. 43 mm
Lot de 400 - RÉF. C8520022

Coin 100 x 100 mm ép. 49 mm
Lot de 300 - RÉF. C8520023

Coin 100 x 100 mm ép. 64 mm
Lot de 200 - RÉF. C8520024

Coin 100 x 100 mm ép. 68 mm
Lot de 160 - RÉF. C8520025



ADAPTABILITÉ À VOS BESOINS

Manque de place pour stocker plusieurs références ?

Pensez à la commande ouverte et profitez de la livraison par petites quantités, multi-références, adaptées à vos besoins, tout au long de l'année.

Consultez-nous pour construire votre projet.

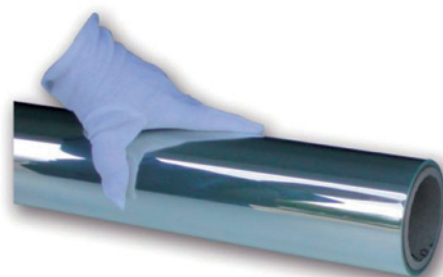

FILM POLYESTER EN ROULEAU



75 µ L 1000 mm x 25 ml
RÉF. C5607521

75 µ L 1500 mm x 50 ml
RÉF. C5607522

36 µ L 920 mm x 50 ml
RÉF. C5603650

36 µ L 1524 mm x 50 ml
RÉF. C5603651

12 µ L 1524 mm x 50 ml
RÉF. C5601250



ROULEAU TYVEK



Tyvek 1433R 43 g/m² 1524x25 ml
RÉF. C5503010

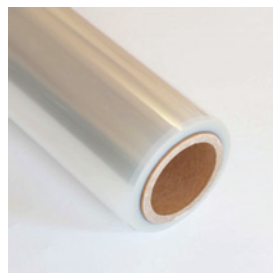

FILM POLYESTER SILICONÉ 1 FACE EN ROULEAU



50 µ L 1 270 mm x 20 ml
RÉF. C5610000

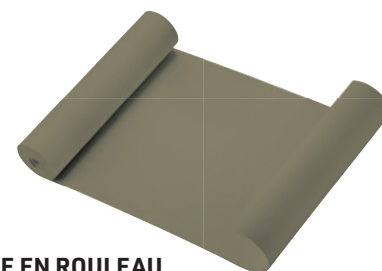

PAPIER BARRIÈRE EN ROULEAU

Papier permanent brun

120 g/m² 1m30 x 100 ml - RÉF. C5340030

120 g/m² 1m30 x 50 ml - RÉF. C5340040

TOUS LES PRODUITS EN LIGNE

...et plus encore !



Pour accéder aux catalogues en ligne sur votre mobile / tablette :

Flashez ce QR code
Bonne visite !

- Plus de 11 800 articles en ligne avec une recherche *full text* pour faciliter vos sélections
- Pour plus de lisibilité les produits sont désormais classés en 6 grandes familles : Exposer, Accueillir, Conserver, Restaurer, Stocker, Encadrer
- Vous souhaitez en savoir davantage sur nos produits ? ... De nombreuses fiches techniques et notices de montage sont téléchargeables en ligne

PROMUSEUM À VOTRE ÉCOUTE

- Une question ? Besoin d'une précision ? ... Vous avez désormais la possibilité de demander à être appelé par nos équipes au créneau horaire de votre choix

- Dans votre Espace Membre retrouvez l'historique de vos demandes de devis et de vos commandes

UN OUTIL PRATIQUE ET COLLABORATIF

- Nos catalogues en ligne vous permettent de consulter à tout moment l'ensemble de nos produits
- Sélectionnez au fil de votre navigation les produits qui vous intéressent et retrouvez-les dans la rubrique Mes Favoris
- En un clic, faites en ligne votre demande de rendez-vous ou votre demande d'échantillon

Découvrez notre nouveau site !

www.promuseum-international.com

**PRO
MUSEUM
CREATION**

Conception et réalisation
sur mesure



Promuseum conçoit et réalise vos **vitrides et agencements scénographiques sur mesure**.

Nos dernières réalisations sont à découvrir sur **promuseumcreation.com**.

Des solutions innovantes, personnalisées, avec ou sans interface agencement, avec ou sans contrôle hygrométrique.

Avec des photos in situ et un descriptif des moyens mis en œuvre projet par projet.

www.promuseumcreation.com



En haut à gauche
/ Vitride sur mesure au musée Pasquale Paoli de Merusaglia
© Jean-Marie Colonna

En haut à droite
/ Vitrides sur-mesure Airborne Museum
© Maxime Decarsin

En bas à gauche
/ Vitride au musée national de Port-Royal des Champs
© Luc Boegly



PROMUSEUM

Une équipe à vos côtés au service des collections

CONTACT ENCADREMENT

encadrement@promuseum.fr
Standard : 01 30 33 99 36
Commercial : 06 76 75 63 77

Retrouvez l'ensemble de nos produits et de nos services
sur nos catalogues dédiés, ainsi que sur notre site internet
www.promuseum-international.com

LES CATALOGUES

#26



STOCKER
CONTRÔLER



CONSERVER
RESTAURER



EXPOSER
ACCUEILLIR

PROMUSEUM / Innovaparc - Parc Quatuor - 1550, avenue de la Grande Halle / 78200 Buchelay / France

